



**DANKE, DASS SIE SICH FÜR EIN BAUKNECHT
PRODUKT ENTSCHEIDEN HABEN**

Für eine umfassendere Unterstützung melden Sie Ihr Produkt bitte unter www.bauknecht.eu/register an.



Lesen Sie vor Gebrauch des Geräts die Sicherheitshinweise aufmerksam durch.

BITTE SCANNEN SIE DEN QR-CODE AUF IHREM GERÄT, UM WEITERE INFORMATIONEN ZU ERHALTEN

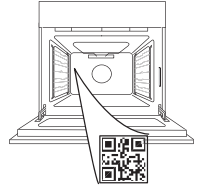

PRODUKTBESCHREIBUNG

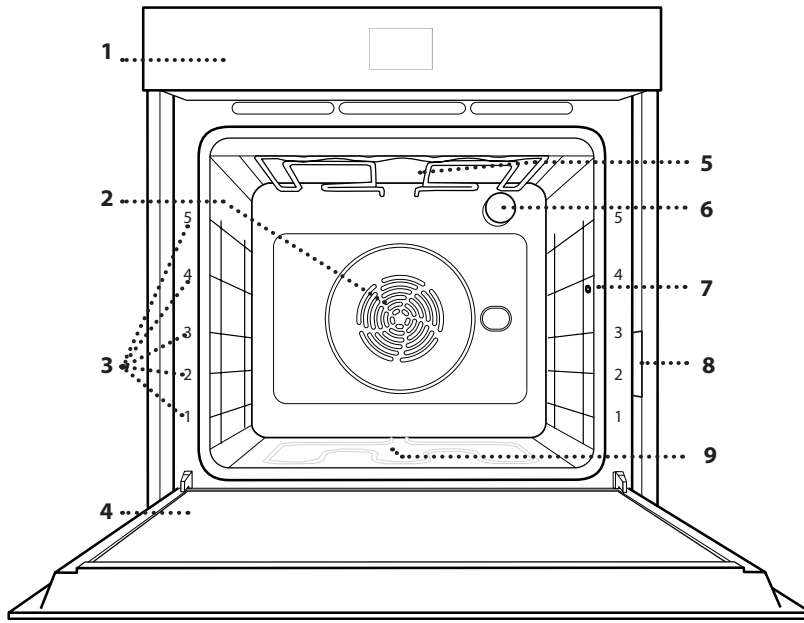

1. Bedienfeld
2. Gebläse und Ringheizelement
(nicht sichtbar)
3. Seitengitter
(die Einschubebene wird auf der Vorderseite des Ofens angezeigt)
4. Tür
5. Oberes Heizelement/Grill
6. Lampe
7. Eingabestelle der Speisensonde
8. Typenschild
(nicht entfernen)
9. Unteres Heizelement
(nicht sichtbar)

BEDIENTAFEL

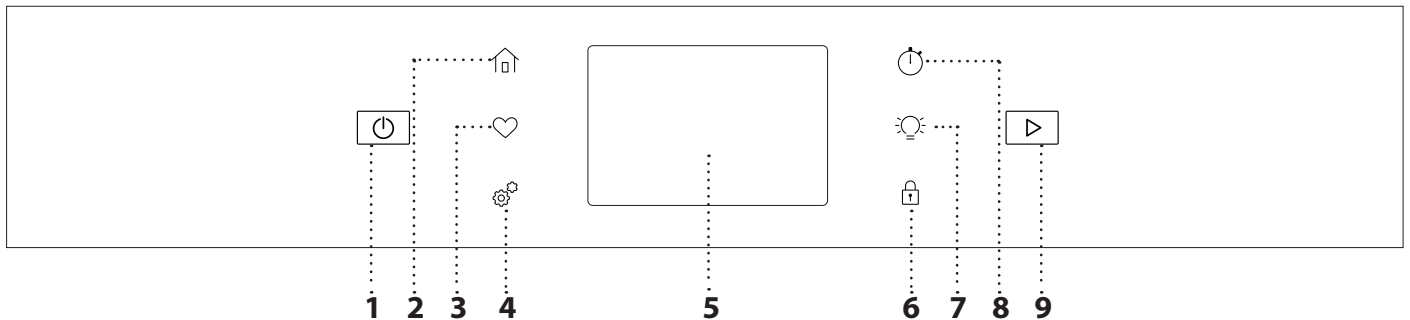

1. EIN/AUS

Zum Ein- und Ausschalten des Ofens.

2. HOME

Für den Schnellzugriff auf das Hauptmenü.

3. FAVORIT

Zum Abrufen der Liste Ihrer Favoriten-Funktionen.

4. TOOLS (EXTRAS)

Zum Auswählen aus verschiedenen Optionen und auch zum Ändern der Ofen-Einstellungen und -Voreinstellungen.

5. DISPLAY

6. BEDIENSPERRE

Die „Bediensperre“ ermöglicht Ihnen die Tasten auf dem Touch-Display zu sperren, damit diese nicht zufällig gedrückt werden können.

7. LICHT

Zum Ein- und Ausschalten der Backofenlampe.

8. ZEITSCHALTUHR

Die Funktion kann entweder bei Verwendung einer Garfunktion oder allein zur Zeitanzeige aktiviert werden.

9. START

Zum Starten der Garfunktion.

ZUBEHÖR

ROST

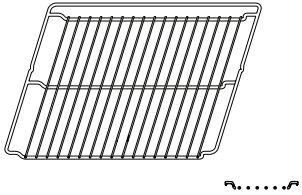

Zum Garen von Speisen oder zum Abstellen von Töpfen, Kuchenformen und anderem ofenfesten Kochgeschirr.

FETTPFANNE

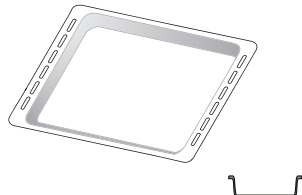

Für die Verwendung als Bräter zum Kochen von Fleisch, Fisch, Gemüse, Fladenbrot oder zum Aufsammeln von Garflüssigkeiten bei Positionierung unter dem Rost.

BACKBLECH *

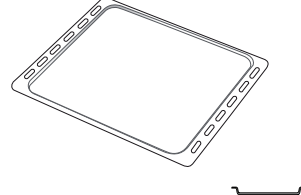

Zum Backen von Bäckerei- und Konditoreierzeugnissen, aber auch für die Zubereitung von Braten, Fisch in der Folie usw.

BACKAUSZÜGE *

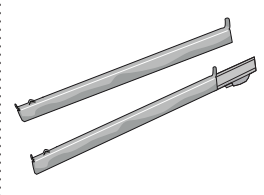

Zum einfachen Einsetzen oder Entfernen von Zubehörteilen.

SPEISESONDE

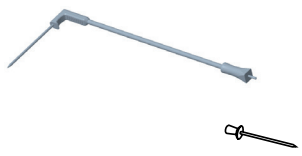

Zum genauen Messen der Kerntemperatur von Speisen während des Kochens. Durch den starren Halter kann sie für Fleisch, Fisch sowie für Brot, Kuchen und Gebäck eingesetzt werden.

AIRFRY-BLECH *

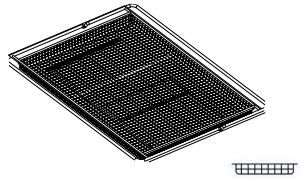

Zum Garen von Lebensmitteln mit der AirFry-Funktion, wobei ein Backblech auf einer niedrigeren Ebene positioniert wird, um mögliche Krümel und Tropfen aufzufangen. Es kann im Geschirrspüler gereinigt werden.

Die Anzahl und Art der Zubehörteile kann je nach gekauftem Modell variieren.

Andere Zubehörteile können separat erworben werden; für Bestellungen und Informationen wenden Sie sich bitte an den Kundendienst.

* Nur für bestimmte Modelle erhältlich

DEN ROST UND ANDERE ZUBEHÖRTEILE EINSETZEN

Den Rost horizontal einsetzen, indem dieser durch die Seitengitter geschoben wird; sicherstellen, dass die Seite mit dem erhöhten Rand nach oben zeigt.

Andere Zubehörteile, wie Fettpfanne oder Backblech, werden auf die gleiche Weise horizontal eingesetzt wie der Rost.

ENTFERNEN UND ERNEUTES ANBRINGEN DER SEITENGITTER

• Zum Entfernen der Seitengitter die Befestigungsschrauben (sofern vorhanden) auf beiden Seiten mithilfe einer Münze entfernen.

Dann die Gitter anheben und deren untere Teile aus ihren Halterungen ziehen: Jetzt können die Seitengitter entfernt werden.

• Zum erneuten Anbringen der Seitengitter, diese wieder in ihrem oberen Sitz anbringen. Die Seitengitter halten, in den Garraum schieben und anschließend in die Position im unteren Sitz herablassen.

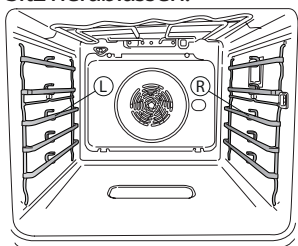

Die linken („L“) und rechten („R“) Seitengitter können an dem in diesem Bild dargestellten Logo erkannt werden.

EINSETZEN DER BACKAUSZÜGE

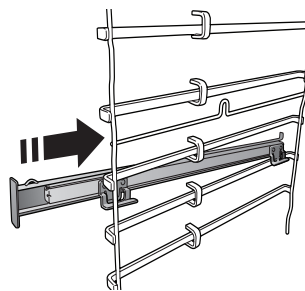

Die Seitengitter aus dem Ofen nehmen und den Kunststoffschutz von den Backauszügen entfernen.

Den oberen Clip des Backauszugs am Seitengitter befestigen und ihn so weit wie möglich entlang gleiten lassen. Den anderen Clip in seine Position absenken.

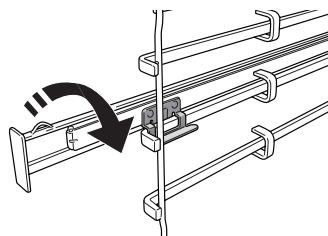

Um die Führungen zu sichern, den unteren Teil des Clips fest gegen das Seitengitter drücken. Sicherstellen, dass sich die Backauszüge frei bewegen können. Diese Schritte am anderen Seitengitter auf der gleichen Einschubebene wiederholen.

Bitte beachten: Die Backauszüge können auf einer beliebigen Einschubebene angebracht werden.

FUNKTIONEN



MANUELLE MODI

- **OBER- & UNTERHITZE**

Zum Kochen aller Arten von Gerichten auf nur einer Einschubebene.

- **UMLUFT**

Zum Garen von Fleisch, Backen von Kuchen mit Füllungen auf nur einer Einschubebene.

- **HEISSLUFT**

Für gleichzeitiges Garen verschiedener Speisen auf mehreren Ebenen (maximal drei) mit gleicher Gartemperatur. Die Funktion erlaubt das Garen ohne Geschmacksübertragung von einer Speise auf die anderen.

- **GRILL**

Zum Grillen von Steaks, Grillspießen und Bratwürsten, zum Überbacken von Gemüse oder Rösten von Brot. Beim Grillen von Fleisch wird die Verwendung einer Fettpfanne zum Aufsammeln der Garflüssigkeiten empfohlen: Die Fettpfanne unter eine beliebige Einschubebene unter den Rost stellen und 500 ml Trinkwasser zufügen.

- **TURBO GRILL**

Zum Braten großer Fleischstücke (Keulen, Roastbeef, Hähnchen). Es wird die Verwendung einer Fettpfanne zum Aufsammeln der Garflüssigkeiten empfohlen: Das Backblech unter eine beliebige Einschubebene unter den Rost stellen und 500 ml Trinkwasser zufügen.

- **SCHNELL VORHEIZEN**

Zum schnellen Vorheizen des Ofens.

- **COOK 4**

Zum Kochen verschiedener Speisen, welche die gleiche Gartemperatur benötigen, auf vier Ebenen zur gleichen Zeit. Mit dieser Funktion können Kekse, Kuchen, runde Pizzen (auch tiefgefroren) und eine komplette Mahlzeit zubereitet werden. Um die besten Ergebnisse zu erzielen, die Gartabelle beachten.

- **BESONDERE FUNKTIONEN**

- » **PIZZA**

Mit dieser Funktion können Sie in weniger als 10 Minuten eine großartige hausgemachte Pizza wie im Restaurant zubereiten. Der spezielle Garzyklus arbeitet mit einer Temperatur von über 300 Grad Celsius und sorgt dafür, dass die Pizza innen weich, am Rand knusprig und perfekt gleichmäßig gebräunt ist. Kombiniert man diese Funktion mit dem Zubehör Pizzastein WPro und heizt 30 Minuten lang vor, kann man eine Pizza in 5-8 Minuten backen.

Wenn Sie eine Bestellung tätigen möchten oder Informationen benötigen, wenden Sie sich an den Kundendienst oder besuchen Sie die Website www.bauknecht.eu

- » **AIRFRY**

Diese Funktion ermöglicht Ihnen, Pommes Frites, Hühner Nuggets und vieles mehr mit weniger Öl angenehm knusprig zu garen. Die Heizelemente heizen den Garraum zyklisch auf, während das Gebläse die heiße Luft umwälzt. Die besten Garergebnisse können nur mit einem AirFry-Blech

(bei einigen Modellen im Lieferumfang enthalten) erzielt werden. Legen Sie die Lebensmittel in nur einer Schicht auf das AirFry-Blech und befolgen Sie die Anweisungen der AirFry-Gartabelle, um die beste Leistung zu erzielen. Vermeiden Sie es, mehr als ein Blech zu verwenden, um ungleichmäßiges Garen zu verhindern.

- » **AUFTAUEN**

Zur Beschleunigung des Auftauens von Speisen. Es wird empfohlen, das Gargut auf die mittlere Einschubebene zu geben. Es wird empfohlen, die Lebensmittel in ihrer Verpackung aufzutauen, um dem Austrocknen der Oberfläche vorzubeugen.

- » **WARMHALTEN**

Damit frisch gegarte Speisen heiß und knusprig bleiben.

- » **AUFGEHEN**

Für optimales Gehen lassen von süßen oder herzhaften Hefeteigen. Damit die Qualität beim Gehen lassen gesichert ist, die Funktion keinesfalls aktivieren, wenn der Backofen nach einem Garzyklus noch heiß ist.

- » **FERTIGGERICHTE**

Zum Garen von Fertiggerichten, die bei Raumtemperatur oder im Kühlschrank gelagert werden (Gebäck, Backmischungen, Muffins, Teigwarengerichte und Broterzeugnisse). Bei dieser Funktion werden sämtliche Speisen schnell und schonend gegart. Sie lässt sich auch zum Aufwärmen bereits gegarter Speisen verwenden. Ein Vorheizen des Backofens ist nicht notwendig. Folgen Sie den Anweisungen auf der Verpackung.

- » **MAXI COOKING**

Die Funktion wählt automatisch die beste Zubereitungsart und Temperatur für das Kochen von großen Fleischstücken aus (über 2,5 kg). Es wird empfohlen, das Fleisch während des Garvorgangs zu wenden, um eine gleichmäßigere Bräunung auf beiden Seiten zu erreichen. Es wird empfohlen, das Fleisch ab und an zu begießen, damit es nicht austrocknet.

- » **ECO-PROGRAMM**

Zum Garen von gefüllten Bratenstücken und Fleischfilets auf einer Einschubebene. Bei der Verwendung dieses Eco-Programms bleibt das Licht während des Garvorgangs ausgeschaltet. Zur Verwendung des Eco-Programms und somit zur Optimierung des Energieverbrauchs sollte die Ofentür erst dann geöffnet werden, wenn die Speise vollständig gegart ist.

- **TIEFGEKÜHLTE LEBENSMITTEL**

Die Funktion wählt automatisch die ideale Gartemperatur sowie den Modus für 5 verschiedene tiefgekühlte Fertiggerichte aus. Ein Vorheizen des Ofens ist nicht notwendig.

AUTOMATIK-MODI

Diese ermöglichen es, alle Arten von Speisen vollkommen automatisch zu garen. Folgen Sie den Anweisungen in der jeweiligen Gartabelle, um die Funktion bestmöglich zu nutzen. Ein Vorheizen des Ofens ist nicht notwendig.

ANLEITUNG FÜR DAS TOUCH-DISPLAY



Zum Auswählen oder Bestätigen:

Die Anzeige antippen, um den gewünschten Wert oder Menüeintrag auszuwählen.



Zum Durchlaufen eines Menüs oder einer Liste:

Einfach mit Ihrem Finger über das Display wischen, um die Menüeinträge oder Werte zu durchlaufen.

Zum Bestätigen von Einstellungen oder zum Aufrufen der nächsten Anzeige:

„EINSTELLEN“ oder „WEITER“ antippen.

Zum Rückkehren zur vorherigen Anzeige:

Tippen Sie auf ← .

ERSTER GEBRAUCH

Wenn das Gerät zum ersten Mal eingeschaltet wird, muss das Produkt konfiguriert werden.

Die Einstellungen können später durch Drücken von  zum Aufrufen des Menüeintrags „Extras“ geändert werden.

1. BEVORZUGTE SPRACHE AUSWÄHLEN

Wenn das Gerät zum ersten Mal eingeschaltet wird, muss die Sprache und die Zeit eingestellt werden.

- Wischen Sie über die Anzeige, um die Liste der verfügbaren Sprachen zu durchlaufen.
- Tippen Sie die von Ihnen gewünschte Sprache an.

2. EINRICHTEN DES WIFI

Die Bauknecht Home Net Funktion ermöglicht Ihnen, den Backofen ferngesteuert von einem Mobilgerät zu bedienen. Um das Gerät für die Fernsteuerung zu aktivieren, müssen Sie zuerst die Verbindungsherstellung erfolgreich abschließen. Dieser Vorgang ist zur Registrierung Ihres Geräts und zum Anschluss an Ihr Heimnetzwerk erforderlich.

- Tippen Sie in der mobilen App auf „Gerät hinzufügen“, um mit der Einrichtung der Verbindung fortzufahren.
- Öffnen Sie auf dem Produkt den Abschnitt „Extras/Vernetzung/Netzwerkverbindung“, um die Einrichtung zu beginnen.

ANLEITUNG ZUM EINRICHTEN DER VERBINDUNG

Um diese Funktion zu verwenden, benötigen Sie Folgendes: ein Smartphone oder Tablet und einen Drahtlosrouter mit Internetverbindung. Verwenden Sie bitte Ihr Smartgerät, um zu prüfen, ob das Signal Ihres Heimnetzwerks in der Nähe des Haushaltsgeräts stark genug ist. Der Router oder das mobile Tethering-Gerät muss ein anderes sein als das Gerät, auf dem die mobile App installiert ist.

Mindestanforderungen.

Smartgerät: Android mit einem 1280 x 720-Bildschirm (oder höhere Auflösung) oder iOS.

Siehe im App-Store die Kompatibilität der App mit Android oder iOS Versionen.

Drahtlosrouter: 2,4 GHz WiFi b/g/n.

1. Laden Sie die Bauknecht Home Net App herunter

Der erste Schritt für die Verbindung Ihres Geräts ist das Herunterladen der App auf Ihr Mobilgerät. Die Bauknecht Home Net App führt Sie durch alle hier aufgeführten Schritte. Sie können die Bauknecht Home Net App im App Store oder im Google Play Store herunterladen.

2. Erstellen Sie ein Benutzerkonto

Wenn Sie noch keines haben, müssen Sie ein Benutzerkonto anlegen. Dies ermöglicht Ihnen, Ihre Geräte zu vernetzen und diese ferngesteuert zu überwachen und zu betätigen.

3. Registrieren Sie Ihr Gerät

Folgen Sie den Anweisungen der App zum Registrieren Ihres Geräts. Um den Registrierungsvorgang abzuschließen, benötigen Sie:

- Die SAID-Nummer (Smart Appliance Identifier), die im Abschnitt „Extras/Vernetzung/Netzwerkverbindung“ zu finden ist,
- die 12-stellige Produktnummer, die sich auf dem Produktetikett befindet,
- aktive Bluetooth-Verbindung auf Ihrem Smartphone.

Wenn Sie fertig sind, fügen Sie Ihr Haushaltsgerät über die mobile App hinzu und befolgen Sie die Anweisungen, die dort angezeigt werden.

Hinweis:

Bluetooth muss nur während des Registrierungsvorgangs verwendet werden.

Die WiFi-Verbindung kann nur über die mobile App eingerichtet werden.

Das Verbindungsverfahren muss nur erneut ausgeführt werden, wenn Sie Ihre Router-Einstellungen ändern (z. B. Netzwerkname oder Passwort oder Datenprovider).

3. EINSTELLEN VON UHRZEIT UND DATUM

Durch die Verbindung des Ofens mit Ihrem Heimnetzwerk werden Uhrzeit und Datum automatisch eingestellt. Anderenfalls müssen Sie diese manuell einstellen

- Tippen Sie auf die entsprechenden Ziffern, um die Uhrzeit einzustellen.
 - Tippen Sie zum Bestätigen auf „EINSTELLEN“.
- Nachdem Sie die Uhrzeit eingestellt haben, müssen Sie das Datum einstellen
- Tippen Sie auf die entsprechenden Ziffern, um das Datum einzustellen.
 - Tippen Sie zum Bestätigen auf „EINSTELLEN“.

Nach einem längeren Stromausfall müssen Sie Uhrzeit und Datum erneut einstellen.

4. EINSTELLEN DES STROMVERBRAUCHS

Der Ofen ist auf den Verbrauch einer elektrischen Leistung programmiert, die mit einem Hausnetz mit einer Leistung von mehr als 3 kW (16 Ampere) kompatibel ist: Wird in Ihrem Haushalt eine geringere Leistung verwendet, muss dieser Wert vermindert werden (13 Ampere).

- Tippen Sie den Wert rechts an, um die Leistung auszuwählen.
- Tippen Sie auf „OK“, um die Grundeinstellung abzuschließen.

5. AUFHEIZEN DES OFENS

Ein neuer Ofen kann Gerüche freisetzen, die bei der Herstellung zurückgeblieben sind: Das ist ganz normal. Vor dem Garen von Speisen wird daher empfohlen, den Ofen in leerem Zustand aufzuheizen, um mögliche Gerüche zu entfernen.

Schutzkarton und Klarsichtfolie aus dem Ofen entfernen und die Zubehörteile entnehmen. Den Ofen auf 200 °C etwa eine Stunde lang aufheizen. Es wird empfohlen, den Raum nach dem ersten Gebrauch des Geräts zu lüften.

TÄGLICHER GEBRAUCH

1. AUSWÄHLEN EINER FUNKTION

Zum Einschalten des Ofens  drücken oder die Anzeige an einer beliebigen Stelle berühren.

Das Display ermöglicht Ihnen die Auswahl zwischen Manuellen Modi und Automatik-Modi.

- Tippen Sie die von Ihnen gewünschte Hauptfunktion an, um das entsprechende Menü aufzurufen.
- Blättern Sie nach oben oder nach unten, um die Liste zu durchsuchen.
- Wählen Sie die von Ihnen gewünschte Funktion durch Antippen aus.

2. EINSTELLEN DER MANUELLEN FUNKTIONEN

Nach Auswahl der gewünschten Funktion, können Sie die Einstellungen ändern. Das Display zeigt die Einstellungen an, die geändert werden können.

TEMPERATUR/GRILL LEISTUNGSSTUFE

- Tippen Sie die von Ihnen gewünschte Hauptfunktion an, um das entsprechende Menü aufzurufen.

Je nach gewählter Funktion können Sie das Vorheizen mit einem speziellen Schalter aktivieren oder deaktivieren.

DAUER

Die Gardauer muss nicht eingestellt werden, wenn der Garvorgang manuell gehandhabt wird. Im zeitgesteuerten Modus gart der Ofen für die von Ihnen gewählte Dauer. Nach dem Ablauf der Gardauer wird der Garvorgang automatisch gestoppt.

- Zum Einstellen der Dauer tippen Sie nach dem Drücken von START auf den Bereich Zeit oder auf „Garzeit einstellen“.
- Tippen Sie auf die entsprechenden Ziffern, um die von Ihnen benötigte Gardauer einzustellen.
- Tippen Sie zum Bestätigen auf „WEITER“.

Um eine eingestellte Dauer während des Garvorgangs abzubrechen und so das Ende des Garvorgangs manuell zu steuern, können Sie auf den Wert der Dauer tippen und „0“ einstellen oder Sie können das Drei-Punkte-Menü öffnen und die Garzeit bearbeiten.

Wenn Sie den Zyklus stoppen möchten, öffnen Sie das Drei-Punkte-Menü und wählen Sie „Garvorgang stoppen“.

3. AUTOMATIK-MODI EINSTELLEN

Mit den Automatik-Modi können Sie eine Vielzahl von Gerichten zubereiten, die Sie aus der Liste auswählen können. Die meisten Gareinstellungen werden automatisch vom Gerät gewählt, um beste Ergebnisse zu erreichen.

- Wählen Sie ein Rezept aus der Liste aus.

Die Funktionen werden nach Lebensmittelkategorien im Menü „Automatik-Modi“ angezeigt (siehe entsprechende Tabellen).

- Nachdem Sie eine Funktion gewählt haben, geben Sie einfach die Eigenschaften des Lebensmittels, das Sie garen möchten, an (Menge, Gewicht usw.), um ein perfektes Ergebnis zu erzielen.

4. STARTZEITVERZÖGERUNG EINSTELLEN

Sie können den Garvorgang verzögern, bevor Sie eine Funktion starten: Die Funktion startet dann zu der von Ihnen vorgewählten Zeit.

- Auf „STARTVORWAHL“ tippen, um die gewünschte Startzeit einzustellen. Sie können entweder die Startzeit oder die Zeit, zu der das Essen fertig sein soll, entsprechend den gewählten Funktionen auswählen.
- Nachdem Sie die gewünschte Verzögerung eingestellt haben, tippen Sie auf „EINSTELLEN“, um die Wartezeit zu starten.
- Die Speise in den Ofen stellen und die Tür schließen: Die Funktion startet automatisch nach der berechneten Zeit.

Die Programmierung einer verzögerten Garstartzeit deaktiviert die Ofenvorheizphase: Der Ofen erreicht die gewünschte Temperatur schrittweise, dies bedeutet, dass die Garzeiten etwas länger sind, als in der Gartabelle angegeben.

- Zur unmittelbaren Aktivierung der Funktion und zum Löschen der programmierten Zeitverzögerung löschen, tippen Sie auf „STARTVORWAHL ÜBERSPRINGEN“.

5. DIE FUNKTION STARTEN

- Nachdem Sie die Einstellungen konfiguriert haben, tippen Sie auf „START“, um die Funktion zu aktivieren.

Wenn der Ofen heiß ist und die Funktion eine spezielle Höchsttemperatur erfordert, wird eine Meldung auf der Anzeige angezeigt. Sie können die eingestellten Werte jederzeit während des Garens ändern. Dazu den Wert antippen, den Sie berichtigen möchten. Alle Optionen, die geändert werden können, können durch Öffnen des Drei-Punkte-Menüs unten links auf dem Display erkundet werden.

Sie können die aktivierte Funktion jederzeit durch Drücken von  stoppen.

6. VORHEIZEN

Nach dem Start der Funktion zeigt das Display den Status der Vorheizphase an, wenn diese zuvor aktiviert wurde. Nachdem diese Phase abgeschlossen ist, ertönt ein akustisches Signal und das Display zeigt „OFEN BEREIT“ an.

- Öffnen Sie die Tür.
- Stellen Sie die Speisen in den Ofen.
- Schließen Sie die Tür und tippen Sie auf „Jetzt starten“ oder die „START“-Taste, um den Garvorgang zu starten.

Wird die Speise in den Ofen gestellt, bevor das Vorheizen beendet ist, kann dies negative Auswirkungen auf das endgültige Garergebnis haben. Wird die Tür während der Vorheizphase geöffnet, wird diese unterbrochen. Die Garzeit beinhaltet keine Vorheizphase.

Sie können die Standardeinstellung der Vorheizoption bei Garfunktionen ändern, die Ihnen eine manuelle Änderung gestatten.

- Wählen Sie eine Funktion, die es Ihnen ermöglicht, die Vorheizfunktion manuell auszuwählen.
- Verwenden Sie den Schalter für das Vorheizen unten rechts im Display, um das Vorheizen zu aktivieren oder zu deaktivieren. Es wird als Standardoption eingestellt.

7. GARGUT WENDEN ODER KONTROLLIEREN

Bei einigen Automatik-Modi muss die Speise während dem Garen gewendet werden. Ein akustisches Signal ertönt und das Display zeigt an, welche Tätigkeit auszuführen ist.

- Öffnen Sie die Tür.
- Führen Sie die auf dem Display geforderte Tätigkeit aus.
- Die Tür schließen, dann „START“ antippen, um weiterzugaren.

Auf die gleiche Art fordert der Ofen bei den letzten 5% der Garzeit vor Garende dazu auf, die Speise zu kontrollieren.

Ein akustisches Signal ertönt und das Display zeigt an, welche Tätigkeit auszuführen ist.

- Speise prüfen
- Die Tür schließen, dann „START“ antippen, um weiterzugaren.

8. ENDE DES GARVORGANGS

Es ertönt ein akustisches Signal und das Display zeigt an, dass der Garvorgang beendet ist. Bei einigen Funktionen können Sie Ihre Speise nach dem Ende des Garens Extra-Bräunen, die Gardauer verlängern oder die Funktion als Favorit speichern.

- Tippen Sie auf „ZU FAV HINZUFÜGEN“, um diese als Favorit zu speichern.
- Wählen Sie „Extra-Bräunen“, um einen fünfminütigen Bräunungszyklus zu starten.
- Tippen Sie auf „+ 5 min“, um die Gardauer zu verlängern.

9. FAVORITEN

Die Favoriten-Funktion speichert die Ofeneinstellungen für Ihr Lieblingsrezept.

Der Ofen erkennt die am häufigsten verwendeten Funktionen automatisch. Nach einer bestimmten Anzahl an Verwendungen, werden Sie aufgefordert die Funktionen zu Ihren Favoriten hinzuzufügen.

ANLEITUNG ZUM SPEICHERN EINER FUNKTION

Sobald eine Funktion beendet ist, tippen Sie auf „ZU FAV HINZUFÜGEN“, um sie als Favorit zu speichern. Dies ermöglicht Ihnen, diese zukünftig schnell, unter Beibehaltung der gleichen Einstellungen zu verwenden.

NACH DEM SPEICHERN

Zum Anzeigen des Favoriten-Menüs drücken Sie  : Alle gespeicherten Funktionen werden in diesem Menü aufgelistet. Tippen Sie auf „START“, um die gewählte Garfunktion zu aktivieren.

ÄNDERN DER EINSTELLUNGEN

Auf der Favoriten-Anzeige können Sie zu dem Favoriten ein Bild oder einen Namen hinzufügen, um ihn nach Ihren Vorlieben anzupassen.

- Wählen Sie die Funktion aus, die Sie ändern möchten.
- Tippen Sie auf das Symbol mit den drei Punkten in der oberen rechten Ecke.
- Wählen Sie die Eigenschaft aus, die Sie ändern möchten.
- Tippen Sie auf „SPEICHERN“, um Ihre Änderungen zu bestätigen.

Wenn Sie eine bestimmte Funktion löschen möchten, finden Sie in diesem Menü die Option „FAVORITEN LÖSCHEN“.

10. EXTRAS

Drücken Sie , um das Menü „Extras“ zu einem beliebigen Zeitpunkt zu öffnen. Dieses Menü ermöglicht Ihnen, aus verschiedenen Optionen zu wählen und auch die Einstellungen oder Voreinstellungen für Ihr Produkt oder das Display zu ändern.

ENTFERNT

Um die Nutzung der Bauknecht Home Net App zu ermöglichen.

KÜCHEN-TIMER

Die Funktion kann entweder bei Verwendung einer Garfunktion oder allein zur Zeitanzeige aktiviert werden. Nachdem sie gestartet wurde, zählt der Timer weiter eigenständig zurück, ohne die Funktion selbst zu beeinflussen. Sobald der Timer aktiviert wurde, kann auch eine Funktion ausgewählt und aktiviert werden.

Der Timer setzt das Rückzählen in der oberen rechten Ecke der Anzeige fort.

Abfragen oder Ändern des Küchen-Timers:

- Drücken Sie die Option Küchen-Timer.

Es ertönt ein akustisches Signal und eine Anzeige auf dem Display erscheint, sobald der Timer das Rückzählen der ausgewählten Zeit beendet hat.

- Tippen Sie auf „PAUSE“, wenn Sie den Timer anhalten möchten. Sie können dann auf „FORTSETZEN“ tippen, um den Timer wieder zu starten.
- Tippen Sie auf „LÖSCHEN“, um den Timer zu löschen oder eine neue Timer-Dauer einzustellen.
- Tippen Sie auf „+1 min“, um die Dauer um 1 Minute zu verlängern.

LICHT

Zum Ein- und Ausschalten der Backofenlampe.

SMARTCLEAN

Der Dampf, der durch dieses spezielle Reinigungsprogramm bei niedriger Temperatur entsteht, ermöglicht das einfache Entfernen von Schmutz und Speiseresten. Geben Sie 200 ml Trinkwasser auf den Boden des Ofens und aktivieren Sie die Funktion erst, wenn der Backofen kalt ist.

PYROLYSE-SELBSTREINIGUNG

Um durch das Garen entstandene Verschmutzungen mit einem Zyklus bei hoher Temperatur zu entfernen. Es stehen drei Selbstreinigungszyklen mit unterschiedlicher Dauer zur Verfügung: Hoch, Mittel, Niedrig.

Den Backofen während des Pyrolysezyklus nicht berühren.

Kinder und Tiere während und nach dem Pyrolysezyklus (bis die Belüftung des Raums abgeschlossen ist) vom Ofen entfernt halten.

- Vor dem Ausführen der Pyrolysefunktion alle Zubehörteile – einschließlich der Seitengitter – aus dem Ofen entfernen. Falls der Backofen unter einer Kochfläche installiert ist, darauf achten, dass während

der Selbstreinigung alle Gasflammen oder elektrischen Kochplatten ausgeschaltet sind.

- Entfernen Sie für optimale Reinigungsergebnisse starke Rückstände im Backofeninnern und reinigen Sie das Türinnenglas, bevor Sie die Pyrolysefunktion verwenden.
- Wählen Sie Ihren Bedürfnissen entsprechend einen der verfügbaren Zyklen aus.
- Tippen Sie auf „START“, um die gewählte Funktion zu aktivieren. Der Ofen beginnt das Selbstreinigungsprogramm und die Tür verriegelt automatisch: Eine Warnmeldung erscheint auf dem Display, zusammen mit dem Rückzählen zur Angabe des laufenden Programmstatus.

Wenn das Programm fertig ist, bleibt die Tür gesperrt, bis die Temperatur im Gerät auf ein sicheres Niveau gesunken ist.

Bitte beachten: Das Pyrolyse-Programm kann auch gestartet werden, wenn der Tank mit Wasser gefüllt ist.

Nachdem der Zyklus ausgewählt wurde, ist es möglich, den Start der automatischen Reinigung zu verzögern. Tippen Sie auf „STARTVORWAHL“, um die Endzeit einzustellen, wie im entsprechenden Abschnitt angegeben.

SPEISESONDE

Mit dem Kerntemperaturfühler kann die Kerntemperatur verschiedener Lebensmittel während des Garvorgangs gemessen werden, um sicherzustellen, dass sie die optimale Temperatur erreicht. Die Ofentemperatur variiert je nach Funktion, die Sie ausgewählt haben, jedoch ist das Ende des Garens immer darauf programmiert, wenn die spezielle Temperatur erreicht wurde. Geben Sie die Speise in den Ofen und schließen Sie die Speisensonde an der Steckbuchse an. Halten Sie die Sonde soweit wie möglich von der Hitzequelle entfernt. Schließen Sie die Backofentür. Tippen Sie auf . Sie können zwischen den Funktionen manuell (nach Garmethode) und AUTMATIK-MODI (nach Lebensmittelart) wählen, wenn die Benutzung der Sonde erlaubt oder erforderlich ist.

Nachdem eine Garfunktion gestartet wurde, wird diese gelöscht, wenn die Sonde entfernt wird. Stecken Sie die Sonde stets aus und entfernen Sie diese aus dem Ofen, wenn Sie die Speisen entnehmen.

VERWENDUNG DER SPEISESONDE

Die Speise in den Ofen stellen und den Stecker anschließen, indem dieser in den mitgelieferten Anschluss auf der rechten Seite des Ofengarraums gesteckt wird.

Das Kabel ist halb-steif und kann wie benötigt geformt werden, um die Sonde am effizientesten in die verschiedenen Lebensmittelarten einzuführen. Stellen Sie sicher, dass das Kabel während des Garens das obere Heizelement nicht berührt.

FLEISCH: Die Sonde tief in das Fleisch einführen, dabei vermeiden, dass diese Knochen oder fetthaltige Teile berührt. Bei Geflügel, den Kerntemperaturfühler mitten in die Brust stecken, vermeiden, dass dieser in einem Hohlraum endet.

FISCH (ganz): Die Spitze in den dicksten Teil einführen, vermeiden, dass diese die Wirbelsäule berührt.

BACKWAREN & TEIGWAREN: Die Spitze tief in den Teig einführen, dabei das Kabel so formen, dass ein optimaler Winkel der Sonde erzielt wird. Es ist erforderlich, die kompatiblen AUTOMATIK-MODI-Funktionen zu verwenden, um ein fühlergesteuertes Garen für diese Lebensmittelarten durchzuführen. Wenn Sie die Sonde zum Garen mit AUTOMATIK-MODI-Funktionen verwenden, wird der Garvorgang automatisch gestoppt, wenn das gewählte Rezept die ideale Kerntemperatur erreicht, ohne dass die Backofentemperatur eingestellt werden muss.

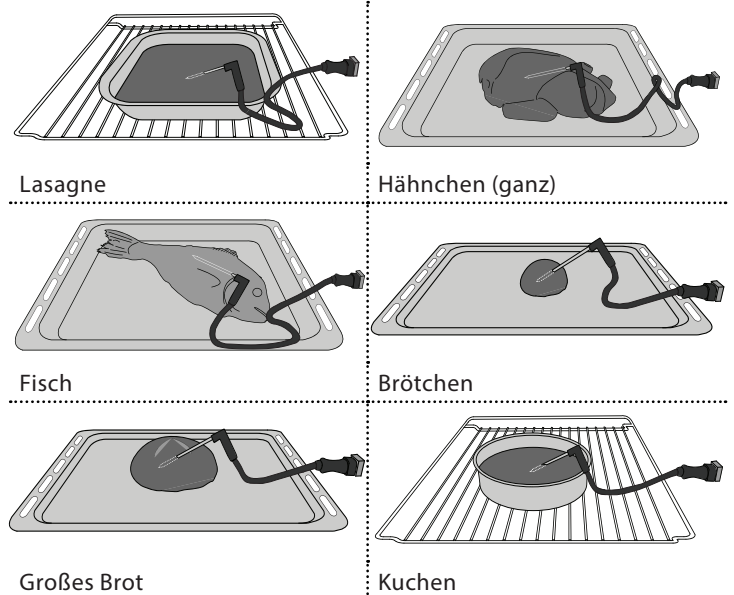

BEDIENSPERRE

Die „Bediensperre“ ermöglicht Ihnen die Tasten auf dem Touch-Display zu sperren, damit diese nicht zufällig gedrückt werden können.

Um das Gerät zu entsperren, drücken Sie lange auf die Sperrtaste auf dem Touch-Display.

VOREINSTELLUNGEN

Zum Ändern verschiedener Ofeneinstellungen, Auswählen des Sabbatmodus und Ausschalten des „Demo-Modus“.

VERNETZUNG

Zum Ändern von Einstellungen oder zum Konfigurieren eines neuen Heimnetzwerks.

INFO

Um weitere Informationen über das Produkt zu erhalten.

. HINWEISE

- Kleiden Sie den Geräteinnenraum nicht mit Alufolie aus.
- Ziehen Sie Töpfe und Pfannen niemals über den Boden des Geräteinnenraumes. Die Emailbeschichtung könnte verkratzen.
- Legen Sie keine schweren Gewichte auf die Tür und halten Sie sich nicht an der Tür fest.
- Aufgrund der höheren Temperatur des Pizza-Zyklus ist mit einer etwas stärkeren Kühlung zu rechnen.

HILFREICHE TIPPS

LESEN DER GARTABELLE

Die Tabelle listet die besten Funktionen, Zubehörteile und Einschubebenen auf, die für die verschiedenen Arten von Speisen zu verwenden sind. Die Garzeiten gelten ab dem Moment, in dem das Gargut in den Ofen gegeben wird, die (eventuell erforderliche) Vorheizzeit zählt nicht dazu. Die Gartemperaturen und -zeiten sind nur Richtwerte und von der Menge des Garguts und den verwendeten Zubehörteilen abhängig. Zunächst die niedrigeren Einstellungen verwenden und, falls das erzielte Garergebnis nicht den Wünschen entspricht, zu den höheren Einstellungen übergehen. Es wird empfohlen, die mitgelieferten Zubehörteile und vorzugsweise Kuchenformen und Backbleche aus dunklem Metall zu verwenden. Es können auch Töpfe und Zubehörteile aus feuerfestem Glas oder Keramik verwendet werden, aber es ist zu berücksichtigen, dass sich die Garzeiten dadurch etwas verlängern.

.....

GLEICHZEITIGES GAREN VERSCHIEDENER SPEISEN

Bei der Verwendung der Funktion „Heißluft“ lassen sich verschiedene Speisen, welche die gleiche Gartemperatur erfordern (z. B.: Fisch und Gemüse) auf verschiedenen Einschubebenen gleichzeitig garen. Die Speise mit kürzerer Garzeit aus dem Ofen nehmen und die Speisen mit längerer Garzeit weiterhin im Ofen lassen.

.....

FLEISCH

Verwenden Sie einen für die Größe des zu garenden Fleischstücks geeigneten Bräter oder eine entsprechende feuerfeste Ofenform. Garen Sie Braten möglichst in etwas Brühe und beschöpfen Sie das Fleisch während des Garens, damit es schmackhaft wird. Bitte beachten, dass während dieses Vorgangs Dampf erzeugt wird. Lassen Sie den Braten nach dem Ende der Garzeit weitere 10-15 Minuten im Ofen ruhen oder wickeln Sie ihn in Alufolie.

Für ein gleichmäßiges Garergebnis wählen Sie zum Grillen von Fleischstücken mehrere gleich dicke Scheiben. Sehr dicke Fleischstücke benötigen eine längere Garzeit. Um zu vermeiden, dass das Fleisch anbrennt, vergrößern Sie den Abstand der gegarten Stücke zum Grill und versetzen Sie den Rost auf eine der unteren Einschubebenen. Wenden Sie das Fleisch nach zwei Dritteln der Garzeit. Die Tür vorsichtig öffnen, da heißer Dampf austritt.

Zum Auffangen des Bratensafts eine Fettpfanne mit einem halben Liter Trinkwasser direkt unter dem Rost mit dem Fleisch positionieren. Füllen Sie bei Bedarf nach.

DESSERTS

Backen Sie sehr feine Desserts bei Ober- & Unterhitze auf nur einer Einschubebene.

Backformen aus dunklem Metall verwenden und diese immer auf den mitgelieferten Rost stellen. Wählen Sie für das Garen auf mehreren Einschubebenen die Heißluftfunktion und stellen Sie die Kuchenformen versetzt auf die Roste, damit die Luft frei zirkulieren kann.

Machen Sie bei Hefekuchen mit einem Zahnstocher eine Garprobe in der Mitte des Kuchens. Wenn der Zahnstocher trocken bleibt, ist der Kuchen fertig.

Sollten beschichtete Backformen verwendet werden, die Ränder nicht einfetten, damit der Kuchen an den Rändern gleichmäßig aufgeht.

Falls die Speise beim Backen aufgeht, wählen Sie beim nächsten Mal eine niedrigere Temperatur, etwas weniger Flüssigkeit und rühren Sie den Teig vorsichtiger.

Für Desserts mit saftiger Füllung oder Garnierungen (wie Käse- oder Obstkuchen) die „Umluft“-Funktion verwenden. Ist der Kuchenboden zu feucht, verwenden Sie eine niedrigere Ebene und bestreuen Sie den Boden mit Semmelbröseln oder Kekskrümeln, bevor Sie die Füllung hineingeben.

.....

AUFGEHEN

Sie sollten den Teig immer mit einem feuchten Tuch abdecken, bevor Sie ihn in den Ofen stellen. Bei dieser Funktion verkürzt sich die Gehzeit gegenüber dem Aufgehen bei Raumtemperatur (20–25 °C) um etwa ein Drittel. Die Aufgehzeit für 1 kg Pizzateig beginnt ab etwa einer Stunde.

DI AUTOMATIK-MODI GARTABELLE

LEBENSMITTELKATEGORIEN		MENGE	GARGRAD STUFE	BRÄUNUNGSSTUFE	WENDEN (NACH GARZEIT)	EINSCHUBEBENE UND ZUBEHÖRTEILE		
NUDELN, ÜBERBACKEN	Frisch	Lasagne	0,5 – 3 kg *	–	MED	–	2	
		Cannelloni	0,5 – 3 kg *	–	MED	–	2	
	Tiefgekühlte	Lasagne	0,5 – 3 kg	–	–	–	2	
		Cannelloni	0,5 – 3 kg	–	–	–	2	
FLEISCH	Rind	Roastbeef	0,6 – 2 kg *	MED	MED	–	3	
		Kalbsbraten	0,6 – 2,5 kg *	–	MED	–	3	
		Steak	2 – 4 cm	MED	–	2/3	5 4	
		Burger- Bratlinge	1,5 – 3 cm	–	–	3/5	5 4	
		langsames Garen	0,6 – 2 kg *	MED	–	–	3	
	Schwein	Schweinebraten	0,6 – 2,5 kg *	–	MED	–	3	
		Haxe	0,5 – 2,0 kg *	–	MED	–	3	
		Schweine Rippchen	0,5 – 2,0 kg	–	–	2/3	5 4	
		Speck	0,5 – 1,5 cm	–	–	1/2	5 4	
	Lamm	Lammbraten	0,6 – 2,5 kg *	MED	MED	–	2	
		Lammkarree	0,5 – 2,0 kg *	MED	MED	–	2	
		Keule	0,5 – 2,0 kg *	MED	MED	–	2	
	Hähnchen	Brathähnchen	0,6 – 3 kg *	–	MED	–	2	
		Gefülltes Brathähnchen	0,6 – 3 kg *	–	MED	–	2	
		Hähnchenteile	0,6 – 3 kg *	–	MED	–	3	
		Backhähnchen	Hähnchen (ganz)	0,6 – 2,5 kg	–	–	–	4 2
			Hühnerbrust	1 – 4 (cm)	–	–	–	4 2
			Hähnchenteile	0,2 – 1,5 kg	–	–	–	4 2
			Hähnchen-schlegel	–	–	–	–	4 2
			Paniertes Schnitzel	1 – 4 (cm)	–	–	–	4 2
			Hähnchen- flügel	0,2 – 1,5 kg	–	–	–	4 2
			Hühner Nuggets [tiefgekühlt]	–	–	–	–	4 2
	Hähnchen- flügel [tiefgekühlt]	–	–	–	–	4 2		
	Entenbraten	Entenbraten	0,6 – 3 kg *	–	MED	–	2	
		Gefüllte Ente	0,6 – 3 kg *	–	MED	–	2	
		Ententeile	0,6 – 3 kg *	–	MED	–	3 4	
		Entenfilet/ -brust	1 – 5 cm	–	–	2/3	5 4	

* empfohlene Menge

ZUBEHÖR						
	Rost	Ofenform oder Kuchenblech auf Rost	Fettpfanne/Backblech	Fettpfanne mit 500 ml Wasser	AirFry-Blech	Speisensonde









































DI AUTOMATIK-MODI GARTABELLE

LEBENSMITTELKATEGORIEN		MENGE	GARGRAD STUFE	BRÄUNUNGSSTUFE	WENDEN (NACH GARZEIT)	EINSCHUBEBENE UND ZUBEHÖRTEILE	
FLEISCH	Gebratene Pute	Puten-/Gänsebraten	0,6 – 3 kg *	–	MED	–	2
		Gefüllter Puten-/Gänsebraten	0,6 – 3 kg *	–	MED	–	2
		Puten- und Gänseteile	0,6 – 3 kg *	–	MED	–	3
		Puten- und Gänsefilet/-brust	1 – 5 cm	–	–	2/3	5 4
	Heißluft Fleischbraten	Kebab	0,2 – 1,5 kg	–	–	1/2	4 2
		Schweinekoteletts	1 – 4 (cm)	–	–	–	4 2
		Burger- Bratlinge	1 – 4 (cm)	–	–	–	4 2
		Bratwurst & Wurst	1,5 – 3,5 (cm)	–	–	–	4 2
		Paniertes Schnitzel	1 – 4 (cm)	–	–	–	4 2
FISCH UND MEERESFRÜCHTE	Gebratene Filets & Steaks	Thunfisch- steak	1 – 3 (cm)	MED	–	3/4	3 2
		Lachssteak	1 – 3 (cm)	MED	–	3/4	3 2
		Schwertfisch- steak	0,5 – 3 (cm)	–	–	3/4	3 2
		Kabeljaufilet	0,1 – 0,3 kg	–	–	–	3 2
		Wolfsbarschfilet	0,05 – 0,15 kg	–	–	–	3 2
		Doradenfilet	0,05 – 0,15 kg	–	–	–	3 2
		Sonstige Filets	0,5 – 3 (cm)	–	–	–	3 2
		Filets [tiefgekühlt]	0,5 – 3 (cm)	–	–	–	3 2
	Fisch/ Meeresfrüchte gegrillt	Jakobs- muscheln	ein Blech	–	–	–	4
		Gratinierte Muscheln	ein Blech	–	–	–	4
		Garnelen	ein Blech	–	–	–	4 3
		Riesen- garnelen	ein Blech	–	–	–	4 3
		Ganzer Fisch gebraten	0,2 – 1,5 kg *				3 2
		Fisch im Salzmantel	0,2 – 1,5 kg *				3
	Heißluft Bratfisch	Panierter Fisch	1,5 – 3,5 (cm)	–	–	–	4 2
		Fischfilet	1,5 – 3,5 (cm)	–	–	–	4 2
Ganzer Fisch		0,4 – 0,8 kg	–	–	–	4 2	
Schalentiere		–	–	–	–	4 2	
GEMÜSE	Röstgemüse	Bratkartoffeln	0,5 – 1,5 kg	–	MED	–	3
		Gefülltes Gemüse	0,1 – 0,5 kg [jeweils]	–	–	–	3
		Sonstiges Gemüse	0,5 – 1,5 kg	–	MED	–	3

* empfohlene Menge

ZUBEHÖR						
	Rost	Ofenform oder Kuchenblech auf Rost	Fettpfanne/Backblech	Fettpfanne mit 500 ml Wasser	AirFry-Blech	Speisensonde













DI AUTOMATIK-MODI GARTABELLE







LEBENSMITTELKATEGORIEN		MENGE	GARGRAD STUFE	BRÄUNUNGSSTUFE	WENDEN (NACH GARZEIT)	EINSCHUBEBENE UND ZUBEHÖRTEILE	
GEMÜSE	Gemüsegratin	Kartoffel- gratin	ein Blech	-	-	-	3 
		Tomatengratin	ein Blech	-	-	-	3 
		Paprikagratin	ein Blech	-	-	-	3 
		Brokkoligratin	ein Blech	-	-	-	3 
		Blumenkohl- gratin	ein Blech	-	-	-	3 
		Gemüsegratin	ein Blech	-	-	-	3 
	Heißluft Ofengemüse	Pommes Frites (AirFry)	0,3 – 0,8 kg	-	-	-	4  2 
		Kartoffel- spalten	1 – 4 (cm)	-	-	-	4  2 
		Gemischtes Gemüse	0,3 – 0,8 kg	-	-	2/3	4  2 
		Zucchini- Chips	0,2 – 0,5 kg	-	-	-	4  2 
		Bratkartoffeln	0,3 – 0,8 kg	-	-	-	4  2 
Frühlingsrollen [tiefgekühlt]		-	-	-	-	4  2 	
SALZIGES GEBÄCK	Quiches/Salzgebäck		0,8 – 1,2 kg	-	MED	-	2 
	Gemüse- strudel		0,5 – 1,5 kg	-	MED	-	2 
	Brot	Brötchen	60 – 150 g [jeweils]*	-	-	-	3  
		Sandwich	400 – 600 g [jeweils]	-	-	-	2  
		Großes Brot	0,7 – 2,0 kg *	-	-	-	2  
		Baguettes	200 – 300 g [jeweils]	-	-	-	3  
	Pizza	Runde Pizza	Rund – Blech *	-	-	-	2 
		Dicke Pizza	Rund – Blech *	-	-	-	2 
		Pizza [tiefgekühlt]	1 Lage*	-	-	-	2 
			2 Lagen*	-	-	-	4  1 
3 Lagen*			-	-	-	5  3  1 	
4 Lagen*	-		-	-	5  4  2  1 		

* empfohlene Menge

ZUBEHÖR						
	Rost	Ofenform oder Kuchenblech auf Rost	Fettpfanne/Backblech	Fettpfanne mit 500 ml Wasser	AirFry-Blech	Spensonde

DI AUTOMATIK-MODI GARTABELLE

LEBENSMITTELKATEGORIEN		MENGE	GARGRAD STUFE	BRÄUNUNGSSTUFE	WENDEN (NACH GARZEIT)	EINSCHUBEBENE UND ZUBEHÖRTEILE	
SÜßES GEBÄCK	Aufgehender Kuchen	Biskuitkuchen	0,5 – 1,2 kg *	–	–	–	2  
		Obstkuchen	0,5 – 1,2 kg *	–	–	–	2  
		Schokoladen- kuchen	0,5 – 1,2 kg *	–	–	–	2  
	Kekse	0,2 – 0,6 kg	–	–	–	3 	
	Croissants	ein Blech *	–	–	–	3 	
	Croissants [tiefgekühlt]	ein Blech *	–	–	–	3 	
	Beignets	ein Blech *	–	–	–	3 	
	Baiser/Meringues	10 – 30 g [jeweils]	–	–	–	3 	
	Kuchen	0,4 – 1,6 kg	–	–	–	3 	
	Strudel	0,4 – 1,6 kg	–	–	–	3 	
Obstkuchen	0,5 -2 kg	–	–	–	2 		

ZUBEHÖR						
	Rost	Ofenform oder Kuchenblech auf Rost	Fettpfanne/Backblech	Fettpfanne mit 500 ml Wasser	AirFry-Blech	Speisensonde



AIRFRY-GARTABELLE

	REZEPT	FUNKTION	EMPFOHLENE MENGE	VORHEIZEN	TEMPERATUR (°C)	DAUER (MIN.)	ROST UND ZUBEHÖRTEILE
TIEFGEKÜHLTE LEBENSMITTEL	Tiefgefrorene Pommes frites		650 – 850 g	Ja	200	25 – 30	4 2
	Tiefgekühlte Hühner-Nuggets		500 g	Ja	200	15 – 20	4 2
	Fischstäbchen		500 g	Ja	220	15 – 20	4 2
	Zwiebelringe		500 g	Ja	200	15 – 20	4 2
GEMÜSE	Frische panierte Zucchini		400 g	Ja	200	15 – 20	4 2
	Pommes Frites (AirFry)		300 – 800 g	Ja	200	20–40	4 2
	Gemischtes Gemüse		300 – 800 g	Ja	200	20–30	4 2
FLEISCH UND FISCH	Hühnerbrust		1 – 4 cm	Ja	200	20–40	4 2
	Hähnchen- flügel		200 – 1500 g	Ja	220	30 – 50	4 2
	Paniertes Schnitzel		1 – 4 cm	Ja	220	20 – 50	4 2
	Fischfilet		1 – 4 cm	Ja	220	15–25	4 2

Zum Garen von frischen oder selbst zubereiteten Lebensmitteln verteilen Sie eine dünne Schicht Öl auf der Oberfläche der Lebensmittel.

Um ein gleichmäßiges Garergebnis zu gewährleisten, die Speisen nach der Hälfte der empfohlenen Garzeit durchmischen.

FUNKTIONEN	 AirFry		
ZUBEHÖR	 AirFry-Blech	 Ofenform oder Kuchenblech auf Rost	 Fettpfanne/Backblech oder Ofenform auf Rost

GARTABELLE

REZEPT	FUNKTION	VORHEIZEN	TEMPERATUR (°C)	DAUER (MIN.)	ROST UND ZUBEHÖRTEILE
Hefekuchen/Biskuitkuchen		Ja	170	30 – 50	
		Ja	160	30 – 50	
		Ja	160	30 – 50	
Gefüllter Kuchen (Käsekuchen, Strudel, Apfelkuchen)		Ja	160–200	30 – 85	
		Ja	160–200	30 – 90	
Kekse		Ja	150	20–40	
		Ja	140	30 – 50	
		Ja	140	30 – 50	
		Ja	135	40 – 60	
Kleingebäck/Muffins		Ja	170	20–40	
		Ja	150	30 – 50	
		Ja	150	30 – 50	
		Ja	150	40 – 60	
Beignets		Ja	180 – 200	30–40	
		Ja	180 – 190	35 – 45	
		Ja	180 – 190	35 – 45 *	
Baiser/Meringues		Ja	90	110 – 150	
		Ja	90	130 – 150	
		Ja	90	140 – 160 *	
Pizza/Brot/Fladenbrot		Ja	190 – 250	15 – 50	
		Ja	190 – 230	20 – 50	
Pizza (dünn, dick, Fladenbrot)		Ja	310	7 – 12	
		Ja	220 – 240	25 – 50 *	
Tiefkühlpizza		Ja	250	10 – 15	
		Ja	250	10 – 20	
		Ja	220 – 240	15 – 30	
Salzige Kuchen (Gemüsekekuchen, Quiche)		Ja	180 – 190	45 – 55	
		Ja	180 – 190	45 – 60	
		Ja	180 – 190	45 – 70 *	

FUNKTIONEN								ECO	
	Ober- & Unterhitze	Heißluft	Backen mit Umluft	Grill	Turbo Grill	Maxi Cooking	Cook 4	ECO-Programm	Pizza
ZUBEHÖR									
	Rost	Ofenform oder Kuchenblech auf Rost	Fettpfanne/Backblech oder Bräter auf Rost	Fettpfanne/Backblech	Fettpfanne/Backblech	Fettpfanne mit 500 ml Wasser			

REZEPT	FUNKTION	VORHEIZEN	TEMPERATUR (°C)	DAUER (MIN.)	ROST UND ZUBEHÖRTEILE
Blätterteigtörtchen/Herzhaftes Blätterteiggebäck		Ja	190 – 200	20–30	
		Ja	180 – 190	20–40	
		Ja	180 – 190	20 – 40 *	
Lasagne, Aufläufe, Teigwarengratin, Cannelloni		Ja	190 – 200	45 – 65	
Lamm/Kalb/Rind/Schwein 1 kg		Ja	190 – 200	80 – 110	
Schweinebraten mit Kruste 2 kg		–	170	110 – 150	
Hähnchen/Kaninchen/Ente 1 kg		Ja	200 – 230	50 – 100	
Truthahn/Gans 3 kg		Ja	190 – 200	80 – 130	
Fisch gebacken/in Folie (Filets, ganz)		Ja	180 – 200	40 – 60	
Gefülltes Gemüse (Tomaten, Zucchini, Auberginen)		Ja	180 – 200	50 – 60	
Toast		–	3 (hoch)	3 – 6	
Fischfilets/Steaks		–	2 (mittel)	20 – 30 **	
Bratwürste/Grillspieße/Rippchen/Hamburger		–	2 – 3 (mittel – hoch)	15 – 30 **	
Brathähnchen 1 – 1,3 kg		–	2 (mittel)	55 – 70 ***	
Lammkeule/Haxe		–	2 (mittel)	60 – 90 ***	
Bratkartoffeln		–	2 (mittel)	35 – 55 ***	
Gemüsegratin		–	3 (hoch)	10 – 25	
Kekse		Ja	135	50 – 70	
Kuchen		Ja	170	50 – 70	
Runde Pizza		Ja	210	40 – 60	
Komplette Mahlzeit: Obstkuchen (Stufe 5)/Lasagne (Stufe 3)/Fleisch (Stufe 1)		Ja	190	40 – 120 *	
Komplette Mahlzeit: Obstkuchen (Stufe 5)/Röstgemüse (Stufe 4)/Lasagne (Stufe 2)/Fleischstücke (Stufe 1)		Ja	190	40 – 120 *	
Lasagne, Fleisch		Ja	200	50 – 100 *	
Fleisch & Kartoffeln		Ja	200	45 – 100 *	
Fisch & Gemüse		Ja	180	30 – 50 *	
Gefüllte Bratenstücke	ECO	–	200	80 – 120 *	
Fleischstücke (Kaninchen, Hähnchen, Lamm)	ECO	–	200	50 – 100 *	

* Voraussichtliche Zeitdauer: Je nach persönlichen Vorlieben können die Speisen zu verschiedenen Zeitpunkten aus dem Ofen genommen werden.

** Das Gargut nach halber Garzeit wenden.

*** Das Gargut nach zwei Dritteln der Garzeit wenden (bei Bedarf).

FUNKTIONEN								ECO
	Ober- & Unterhitze	Heißluft	Backen mit Umluft	Grill	Turbo Grill	Maxi Cooking	Menü Multiflow	ECO-Programm
ZUBEHÖR								
	Rost	Ofenform oder Kuchenblech auf Rost	Fettpfanne/Backblech oder Bräter auf Rost	Fettpfanne/Backblech	Fettpfanne mit 500 ml Wasser			

LESEN DER GARTABELLE

Die Tabelle listet die besten Funktionen, Zubehörteile und Einschubebenen auf, die für die verschiedenen Arten von Speisen zu verwenden sind.

Die Garzeiten gelten ab dem Moment, in dem das Gargut in den Ofen gegeben wird, die (eventuell erforderliche) Vorheizzeit zählt nicht dazu.

Die Gartemperaturen und -zeiten sind nur Richtwerte und von der Menge des Garguts und den verwendeten Zubehörteilen abhängig.

Zunächst die niedrigeren Einstellungen verwenden und, falls das erzielte Garergebnis nicht den Wünschen entspricht, zu den höheren Einstellungen übergehen.

Es wird empfohlen, die mitgelieferten Zubehörteile und vorzugsweise Kuchenformen und Backbleche aus dunklem Metall zu verwenden. Es können auch Töpfe und Zubehörteile aus feuerfestem Glas oder Keramik verwendet werden, aber es ist zu berücksichtigen, dass sich die Garzeiten dadurch etwas verlängern.

WARTUNG UND REINIGUNG

Vor dem Ausführen beliebiger Wartungs- oder Reinigungsarbeiten sicherstellen, dass der Ofen abgekühlt ist.

Keine Dampfreiniger verwenden.

Keine Stahlwolle, Scheuermittel oder aggressiven/ätzenden Reinigungsmittel verwenden, da diese die Flächen des Gerätes beschädigen können.

Schutzhandschuhe tragen.

Vor dem Ausführen beliebiger Wartungsarbeiten muss der Ofen von der Stromversorgung getrennt sein.

AUSSENFLÄCHEN

• Reinigen Sie die Flächen mit einem feuchten Mikrofasertuch. Sollten sie stark verschmutzt sein, einige Tropfen von pH-neutralem Reinigungsmittel verwenden. Reiben Sie mit einem trockenen Tuch nach.

• Verwenden Sie keine korrosiven oder scheuernden Reinigungsmittel. Falls ein solches Mittel versehentlich mit den Flächen des Geräts in Kontakt kommt, dieses sofort mit einem feuchten Mikrofasertuch reinigen.

INNENFLÄCHEN

• Den Ofen nach jedem Gebrauch abkühlen lassen und anschließend reinigen, vorzugsweise wenn dieser noch warm ist, um durch Speiserückstände verursachte Ablagerungen oder Flecken zu entfernen. Zum Trocknen von Kondenswasser, das sich beim Garen von Speisen mit einem hohen Wassergehalt bildet, den Ofen vollständig abkühlen lassen und anschließend mit einem Tuch oder Schwamm trockenwischen.

• Aktivieren Sie die „Smart Clean“-Funktion für die optimale Reinigung der Innenflächen. (Nur bei

bestimmten Modellen.)

• Das Glas der Ofentür mit einem geeigneten Flüssigreiniger reinigen.

• Die Backofentür kann zum Reinigen vollständig ausgehängt werden.

ZUBEHÖR

Die Zubehörteile nach dem Gebrauch in Geschirrspülmittellauge einweichen und Backofenhandschuhe verwenden, solange die Zubehörteile noch heiß sind. Speiserückstände können dann mit einer Spülbürste oder einem Schwamm entfernt werden.

Reinigen Sie die Speisensonde und den Kerntemperaturfühler (falls vorhanden) nicht im Geschirrspüler.

Das AirFry-Blech (falls vorhanden) kann im Geschirrspüler gereinigt werden.

AUSBAU UND ERNEUTES ANBRINGEN DER TÜR

1. Zur Entfernung der Tür diese vollständig öffnen und die Haken senken, bis sie sich in entriegelter Position befinden.

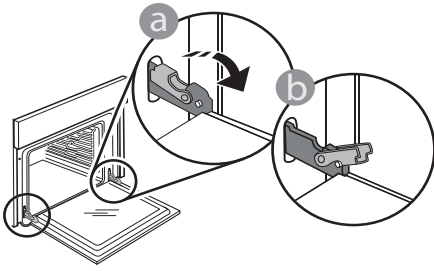

2. Die Tür so weit wie möglich schließen. Die Tür mit beiden Händen festhalten – diese nicht am Griff festhalten.

Die Tür einfach entfernen, indem sie weiter geschlossen und gleichzeitig nach oben gezogen wird, bis sie sich aus ihrem Sitz löst. Die Tür seitlich abstellen und auf eine weiche Oberfläche legen.

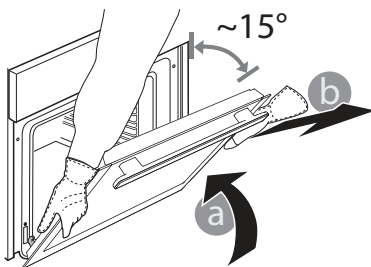

3. Die Tür erneut anbringen, indem sie zum Ofen geschoben wird und die Haken der Scharniere auf ihre Sitze ausgerichtet werden, den oberen Teil auf seinem Sitz sichern.

4. Die Tür senken und anschließend vollständig öffnen.

Die Haken in ihre Ausgangsposition senken: Sicherstellen, dass die Haken vollständig gesenkt werden.

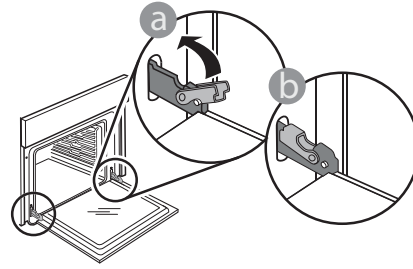

Einen leichten Druck ausüben, um zu überprüfen, dass sich die Haken in der korrekten Position befinden.

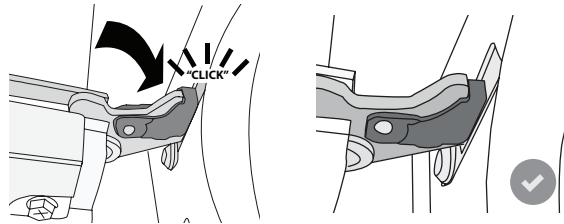

5. Versuchen, die Tür zu schließen und sicherstellen, dass sie auf das Bedienfeld ausgerichtet ist. Ist dies nicht der Fall, die oben aufgeführten Schritte wiederholen: Die Tür könnte beschädigt werden, wenn dies nicht richtig funktioniert.

AUSWECHSELN DER LAMPE

Für den Austausch der Lampe wenden Sie sich bitte an den Kundendienst.

LÖSEN VON PROBLEMEN

Problem	Mögliche Ursache	Abhilfemaßnahme
Der Ofen funktioniert nicht.	Stromausfall. Trennung von der Stromversorgung.	Überprüfen, ob das Stromnetz Strom führt und der Backofen an das Netz angeschlossen ist. Schalten Sie den Backofen aus und wieder ein, um festzustellen, ob die Störung erneut auftritt.
Das Display zeigt ein „F“ gefolgt von einer Nummer an.	Softwareproblem.	Nehmen Sie mit dem Call-Center Kontakt auf und geben Sie die Nummer an, die dem Buchstaben „F“ folgt.
Eine AUTOMATIK-MODI-Funktion endet ohne Anzeige eines Countdowns. Der Garvorgang endet vor dem Ende des Countdowns.	Die Menge des Lebensmittels weicht von der empfohlenen Menge ab. Tür während des Garvorgangs geöffnet.	Öffnen Sie die Tür und kontrollieren Sie den Gargrad der Speise. Schließen Sie gegebenenfalls den Garvorgang durch Auswahl einer normalen Funktion ab.
Der Ofen heizt nicht auf.	Wenn „DEMO“ „Ein“ ist, sind alle Steuerungen aktiv und alle Menüs verfügbar, der Ofen heizt sich jedoch nicht auf. DEMO erscheint alle 60 Sekunden auf dem Display.	Rufen Sie „DEMO“ unter „EINSTELLUNGEN“ auf und wählen Sie „Aus“.
Das Licht schaltet sich aus.	ÖKO-Modus ist „EIN“.	Auf „ÖKO“ aus dem Menü „EINSTELLUNGEN“ zugreifen und „AUS“ auswählen.
Die Tür schließt nicht richtig.	Die Sicherungshebel sind nicht in der richtigen Position.	Sicherstellen, dass die Sicherungshebel in der richtigen Position sind. Dazu die Anweisungen für das Entfernen und erneute Anbringen der Tür in dem Abschnitt „Reinigung und Wartung“ befolgen.
Die Hausstromversorgung schaltet sich aus.	Stromversorgungseinstellung falsch.	Prüfen Sie, ob Ihr Hausnetz mit einer Leistung von mehr als 3 kW kompatibel ist. Andernfalls, die Leistung auf 13 Ampere verringern. Auf „LEISTUNGSSTUFE“ aus dem Menü „EINSTELLUNGEN“ zugreifen und „NIEDRIG“ auswählen.
Garzyklus mit Speisensonde ohne ersichtliche Ursache beendet oder Fehler F3E3 wird auf der Anzeige angezeigt.	Speisensonde ist nicht richtig angeschlossen.	Prüfen Sie den Anschluss der Speisensonde.

Richtlinien, Standarddokumentation und zusätzliche Produktinformationen finden Sie:

- Verwenden Sie den QR-Code auf Ihrem Produkt
- Besuchen Sie unsere Internetseite docs.bauknecht.eu
- Alternativ können Sie **unseren Kundendienst kontaktieren** (siehe Telefonnummer im Garantieheft). Wird unser Kundendienst kontaktiert, bitte die Codes auf dem Typenschild des Produkts angeben.

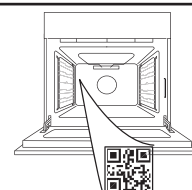



THANK YOU FOR BUYING A BAUKNECHT PRODUCT
 In order to receive a more complete assistance, please register your product on www.bauknecht.eu/register

PLEASE SCAN THE QR CODE ON YOUR APPLIANCE IN ORDER TO REACH MORE INFORMATION

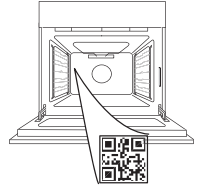

Before using the appliance carefully read the Safety Instruction.

PRODUCT DESCRIPTION

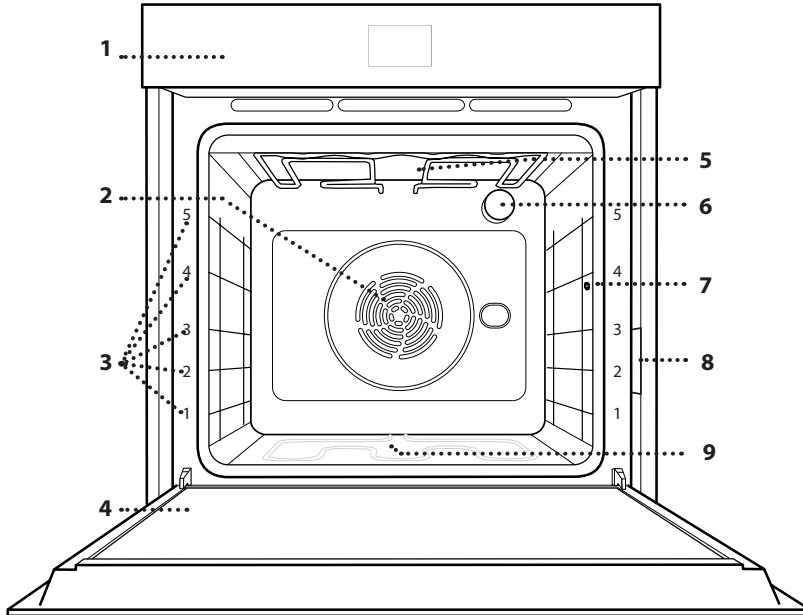

1. Control panel
2. Fan and circular heating element (non-visible)
3. Shelf guides (the level is indicated on the front of the oven)
4. Door
5. Upper heating element/grill
6. Lamp
7. Food probe insert point
8. Identification plate (do not remove)
9. Lower heating element (non-visible)

CONTROL PANEL

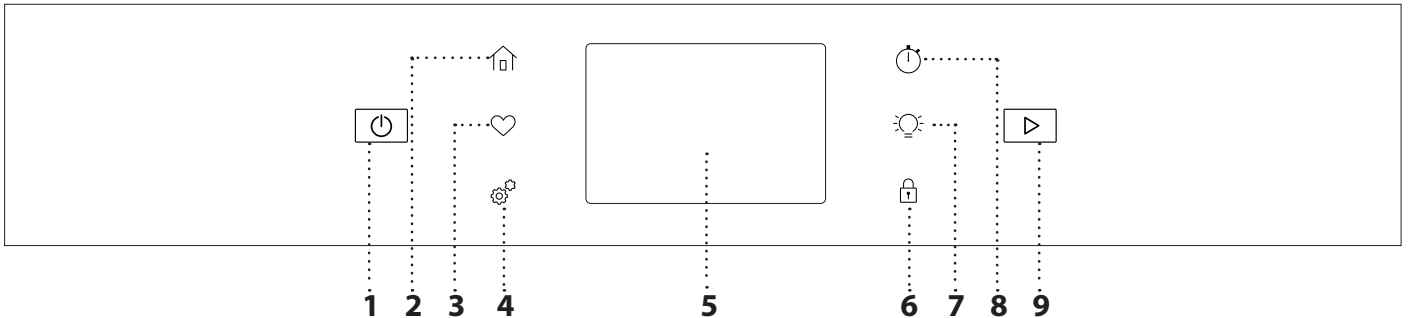

1. ON / OFF

For switching the oven on and off.

2. HOME

For gaining quick access to the main menu.

3. FAVORITE

For retrieving up the list of your favorite functions.

4. TOOLS

To choose from several options and also change the oven settings and preferences.

5. DISPLAY

6. CONTROL LOCK

The "Control Lock" enables you to lock the buttons on the touch pad so they cannot be pressed accidentally.

7. LIGHT

To switch on or off the oven lamp.

8. KITCHEN TIMER

This function can be activated either when using a cooking time function or alone for keeping time.

9. START

To start the cooking function.

ACCESSORIES

WIRE SHELF

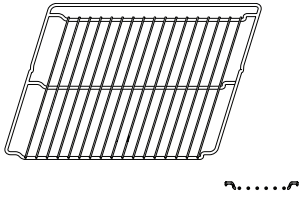

Use to cook food or as a support for pans, cake tins and other ovenproof items of cookware.

DRIP TRAY

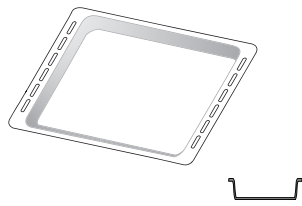

Use as an oven tray for cooking meat, fish, vegetables, focaccia, etc. or position underneath the wire shelf to collect cooking juices.

BAKING TRAY *

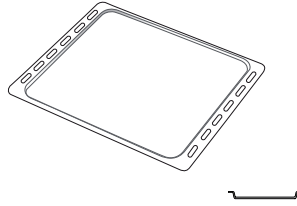

Use for cooking all bread and pastry products, but also for roasts, fish en papillote, etc.

SLIDING RUNNERS *

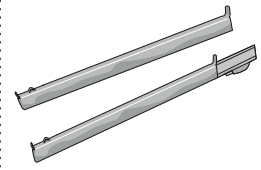

To facilitate inserting or removing accessories.

FOOD PROBE

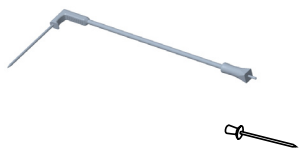

To accurately measure the core temperature of food during cooking. Thanks to its rigid support, it can be used for meat and fish, and also for bread, cakes and baked pastries.

AIR FRY TRAY *

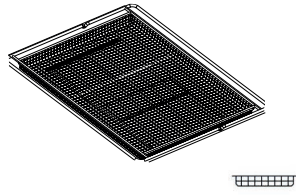

To be used when cooking foods with Air Fry function, with a baking tray positioned at a lower level to collect possible crumbs and drip. It can be cleaned in the dishwasher.

The number and the type of accessories may vary depending on which model is purchased. Other accessories can be purchased separately; for orders and information contact the after sales service.

* Available only in certain models

INSERTING THE WIRE SHELF AND OTHER ACCESSORIES

Insert the wire shelf horizontally by sliding it across the shelf guides, making sure that the side with the raised edge is facing upwards.

Other accessories, such as the drip tray and the baking tray, are inserted horizontally in the same way as the wire shelf.

REMOVING AND REFITTING THE SHELF GUIDES

- To remove the shelf guides, remove the fixing screws (if present) on both sides with the aid of a coin. Lift the guides up and pull the lower parts out of their seatings: the shelf guides can now be removed.

- To refit the shelf guides, first fit them back into their upper seating. Keeping them held up, slide them into the cooking compartment, then lower them into position in the lower seating.

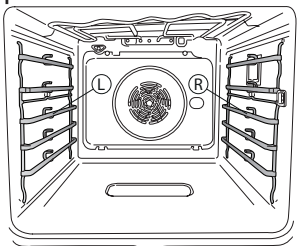

The left ("L") and right ("R") shelf guides can be recognized by the logo indicated in this picture.

FITTING THE SLIDING RUNNERS

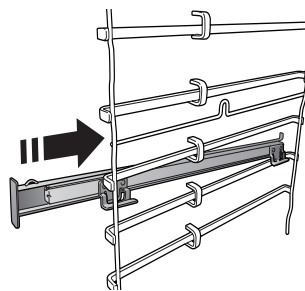

Remove the shelf guides from the oven and remove the protective plastic from the sliding runners.

Fasten the upper clip of the runner to the shelf guide and slide it along as far as it will go. Lower the other clip into position.

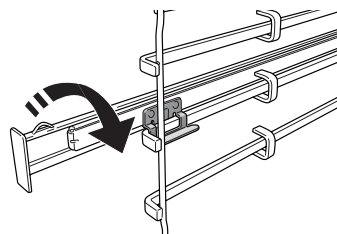

To secure the guide, press the lower portion of the clip firmly against the shelf guide. Make sure that the runners can move freely. Repeat these steps on the other shelf guide on the same level.

Please note: The sliding runners can be fitted on any level.

FUNCTIONS



MANUAL MODES

- **CONVENTIONAL**
For cooking any kind of dish on one shelf only.
- **CONVENTION BAKE**
For cooking meat, baking cakes with fillings on one shelf only.
- **FORCED AIR**
For cooking different foods that require the same cooking temperature on several shelves (maximum three) at the same time. This function can be used to cook different foods without odours being transferred from one food to another.
- **GRILL**
For grilling steaks, kebabs and sausages, cooking vegetables au gratin or toasting bread. When grilling meat, we recommend using a drip tray to collect the cooking juices: Position the tray on any of the levels below the wire shelf and add 500 ml of drinking water.
- **TURBO GRILL**
For roasting large joints of meat (legs, roast beef, chicken). We recommend using a drip tray to collect the cooking juices: Position the pan on any of the levels below the wire shelf and add 500 ml of drinking water.
- **FAST PREHEAT**
For preheating the oven quickly.
- **COOK4**
For cooking different foods that require the same cooking temperature on four levels at the same time. This function can be used to cook cookies, cakes, round pizzas (also frozen) and to prepare a complete meal. Follow the cooking table to obtain the best results.
- **SPECIAL FUNCTIONS**
 - » **PIZZA**
This function allows you to cook great homemade pizza, in less than 10 minutes like in a restaurant.
The dedicated cooking cycle works at temperature level above 300 degree Celsius, delivering pizza soft inside, crunchy on the edges and with a perfectly even browning. Combining this function with the Pizza Stone WPro accessory and preheating for 30 minutes can bake a pizza in 5-8 min.
For orders and information contact the after sales service or www.bauknecht.eu
 - » **AIR FRY**
This function allows you to cook French fries, chicken nuggets and more using less oil, resulting pleasantly crispy. Heating elements cycle to properly heat the cavity, while the fan circulates hot air. Best expected cooking results can be achieved only by using an Air Fry tray (provided with some models). Position the food on the Air Fry tray in a single layer and follow Air Fry Cooking Table instructions for best performances. Avoid using more than one tray to prevent uneven cooking.
- » **DEFROST**
To speed up defrosting of food. Place food on the middle shelf. Leave food in its packaging to prevent it from drying out on the outside.
- » **KEEP WARM**
For keeping just-cooked food hot and crisp.
- » **RISING**
For optimal proving of sweet or savoury dough. To maintain the quality of proving, do not activate the function if the oven is still hot following a cooking cycle.
- » **CONVENIENCE**
To cook ready-made food, stored at room temperature or in the refrigerator (biscuits, cake mix, muffins, pasta dishes and bread-type products). The function cooks all the dishes quickly and gently and can also be used to heat food already cooked. The oven does not need to be pre-heated. Follow the instructions on the packaging.
- » **MAXI COOKING**
The function automatically selects the best cooking mode and temperature to cook large joints of meat (above 2.5 kg). It is advisable to turn the meat over during cooking, to obtain even browning on both sides. It is best to baste the meat every now and again to prevent it from drying out.
- » **ECO CYCLE**
For cooking stuffed roasting joints and fillets of meat on a single shelf. When this Eco Cycle is in use, the light will remain switched off during cooking. To use the Eco Cycle and therefore optimise power consumption, the oven door should not be opened until the food is completely cooked.
- **FROZEN FOOD**
The function automatically selects the ideal cooking temperature and mode for 5 different types of ready frozen food. The oven does not have to be preheated.

AUTO MODES

These enable all types of food to be cooked fully automatically. To use at best this function, follow the indications on the relative cooking table. The oven does not have to be preheated.

HOW TO USE THE TOUCH DISPLAY



To select or confirm:

Tap the screen to select the value or menu item you require.



To scroll through a menu or a list:

Simply swipe your finger across the display to scroll through the items or values.

To confirm settings or access the next screen:

Tap "SET" or "NEXT".

To go back to the previous screen:

Tap ← .

FIRST TIME USE

You will need to configure the product when you switch on the appliance for the first time.

The settings can be changed subsequently by pressing  to access the "Tools" menu.

1. SELECT THE LANGUAGE PREFERENCES

You will need to set the language and the time when you switch on the appliance for the first time.

- Swipe across the screen to scroll through the list of available languages.
- Tap the language you require.

2. SETTING UP WIFI

The Bauknecht Home Net feature allows you to operate the oven remotely from a mobile device. To enable the appliance to be controlled remotely, you will need to complete the connection process successfully first. This process is necessary to register your appliance and connect it to your home network.

- Tap "Add Appliance" on the mobile App to proceed with setup connection.
- On the product, open the "Tools/Connectivity/Connect to network" section to begin the set up.

HOW TO SET UP THE CONNECTION

To use this feature you will need: A smartphone or tablet and a wireless router connected to the Internet. Please use your smart device to check that your home wireless network's signal is strong close to the appliance. The router or the mobile tethering device must be different from the device on which the mobile app is installed.

Minimum requirements.

Smart device: Android with a 1280x720 (or higher) screen or iOS.

See on App store the app compatibility with Android or iOS versions.

Wireless router: 2.4Ghz WiFi b/g/n.

1. Download the Bauknecht Home Net App

The first step to connecting your appliance is to download the app on your mobile device. The Bauknecht Home Net App will guide you through all the steps listed here. You can download the Bauknecht Home Net App from the App Store or the Google Play Store.

2. Create an account

If you haven't done so already, you'll need to create

an account. This will enable you to network your appliances and also view and control them remotely.

3. Register your appliance

Follow the instructions in the app to register your appliance. To complete the registration process you will need:

- The Smart appliance IDentifier (SAID) number present in the Tools/Connectivity/Connect to Network section,
- The 12 digits product number that is present on the product label,
- Bluetooth connection active on your smartphone.

Once ready, add your appliance through the mobile App and follow the instructions reported on it.

Note:

Bluetooth must be only during the registration process.

The WiFi connection can be set up only through the mobile app.

The connection procedure will only need to be carried out again if you change your router settings (e.g. network name or password or data provider).

3. SETTING THE TIME AND DATE

Connecting the oven to your home network will set the time and date automatically. Otherwise you will need to set them manually

- Tap the relevant numbers to set the time.
- Tap "SET" to confirm.

Once you have set the time, you will need to set the date

- Tap the relevant numbers to set the date.
- Tap "SET" to confirm.

After a long power loss, you need to set the time and date again.

4. SET THE POWER CONSUMPTION

The oven is programmed to consume a level of electrical power that is compatible with a domestic network that has a rating of more than 3 kW (16 Ampere): If your household uses a lower power, you will need to decrease this value (13 Ampere).

- Tap the value on the right to select the power.
- Tap "OKAY" to complete initial setup.

5. HEAT THE OVEN

A new oven may release odours that have been left behind during manufacturing: this is completely normal. Before starting to cook food, we therefore recommend heating the oven with it empty in order to remove any possible odours.

Remove any protective cardboard or transparent film from the oven and remove any accessories from inside it. Heat the oven to 200 °C for around one hour.

It is advisable to air the room after using the appliance for the first time.

DAILY USE

1. SELECT A FUNCTION

To switch on the oven, press  or touch anywhere on the screen.

The display allows you to choose between Manual Modes and Auto Modes.

- Tap the main function you require to access the corresponding menu.
- Scroll up or down to explore the list.
- Select the function you require by tapping it.

2. SET MANUAL FUNCTIONS

After having selected the function you require, you can change its settings. The display will show the settings that can be changed.

TEMPERATURE / GRILL LEVEL

- Tap the main function you require to access the corresponding menu.

According to the selected function, you can activate or deactivate the preheat with a specific toggle.

DURATION

You do not have to set the cooking time if you want to manage cooking manually. In timed mode, the oven cooks for the length of time you select. At the end of the cooking time, the cooking is stopped automatically.

- To set the duration, tap the Time section or the "Set Cook Time" after pressing START.
- Tap the relevant numbers to set the cooking time you require.
- Tap "NEXT" to confirm.

To cancel a set duration during cooking and so manage manually the end of cooking, you can tap the duration value and set "0" or you can open the three dots menu and edit the cooking time.

If you want to stop the cycle, open the three dots menu and select "Stop Cooking".

3. SET AUTO MODES

The Auto Modes enable you to prepare a wide variety of dishes, choosing from those shown in the list. Most cooking settings are automatically selected by the appliance in order to achieve the best results.

- Choose a recipe from the list.

Functions are displayed by food categories in the "Auto Modes" menu (see relative tables).

- Once you have selected a function, simply indicate the characteristic of the food (quantity, weight, etc.) you want to cook to achieve the perfect result.

4. SET START TIME DELAY

You can delay cooking before starting a function: The function will start at the time you select in advance.

- Tap "DELAY" to set the start time you require. You can either select the start time or the time at which you would like the food to be ready

according to the selected functions.

- Once you have set the required delay, tap "SET" to start the waiting time.
- Place the food in the oven and close the door: The function will start automatically after the period of time that has been calculated.

Programming a delayed cooking start time will disable the oven preheating phase: The oven will reach the temperature you require gradually, meaning that cooking times will be slightly longer than those listed in the cooking table.

- To activate the function immediately and cancel the programmed delay time, tap "SKIP DELAY".

5. START THE FUNCTION

- Once you have configured the settings, tap "START" to activate the function.

If the oven is hot and the function requires a specific maximum temperature, a message will shown on the display. You can change the values that have been set at any time during cooking by tapping the value you want to amend. All the options available to be modified can be explored by opening the three dots menu in the bottom left part of the display.

At any time you can stop the function that has been activated by pressing .

6. PREHEATING

If previously activated, once the function has been started the display indicates the status of preheating phase. Once this phase has been finished, an audible signal will sound and the display will indicate "OVEN READY."

- Open the door.
- Place the food in the oven.
- Close the door and tap the "Start now" or the "START" Button to start cooking.

Placing the food in the oven before preheating has finished may have an adverse effect on the final cooking result. Opening the door during the preheating phase will stop pause it. The cooking time does not include a preheating phase.

You can change the default setting of the preheating option for cooking functions that allow you to do that manually.

- Select a function that allows you to select the preheating function manually.
- Use the Preheating dedicated toggle in the bottom right of the display to activate or deactivate preheating. It will be set as a default option.

7. TURN OR CHECK FOOD

Some Auto Modes will require the food to be turned during cooking. An audible signal will sound and the display shows the action to be done.

- Open the door.
- Carry out the action prompted by the display.

- Close the door, then tap "START" to resume cooking.

In the same way, in the last 5% of the cook time, before the end of cooking, the oven prompts you to check the food.

An audible signal will sound and the display shows the action to be done.

- Check the food
- Close the door, then tap "START" to resume cooking.

8. END OF COOKING

An audible signal will sound and the display will indicate that cooking is complete. With some functions, once cooking has finished you can give your dish extra browning, extend the cooking time or save the function as a favorite.

- Tap "ADD TO FAV" to save it as a favorite.
- Select "Extra Browning" to start a five-minute browning cycle.
- Tap "+ 5 min" to prolong the cooking

9. FAVORITES

The Favourites feature stores the oven settings for your favorite recipe.

The oven automatically recognizes the most used functions. After a certain number of uses, you will be prompted to add the function to your favorites.

HOW TO SAVE A FUNCTION

Once a function has finished, tap "ADD TO FAV" to save it as a favourite. This will enable you to use it quickly in the future, keeping the same settings.

ONCE SAVED

To view the favorite menu, press  : All the saved functions will be listed in this Menu. Tap "START" to activate the selected cooking function.

CHANGING THE SETTINGS

In the favorite screen, you can add an image or name to the favorite to customize it to your preferences.

- Select the function you want to change.
- Tap the three dots icon on the top right corner..
- Select the attribute you want to change.
- Tap "SAVE" to confirm your changes.

If you want to remove a specific function you will find in this Menu the "DELETE FAVORITE" option.

10. TOOLS

Press  to open the "Tools" menu at any time. This menu enables you to choose from several options and also change the settings or preferences for your product or the display.

REMOTE ENABLE

To enable use of the Bauknecht Home Net App.

KITCHEN TIMER

This function can be activated either when using a cooking function or alone for keeping time. Once started, the timer will continue to count down

independently without interfering with the function itself. Once the timer has been activated, you can also select and activate a function.

The timer will continue counting down at the top-right corner of the screen.

To retrieve or change the kitchen timer:

- Press kitchen timer option.

An audible signal will sound and the display will indicate once the timer has finished counting down the selected time.

- Tap "PAUSE" if you want to pause the timer. You can then tap "RESUME" to restart the timer.
- Tap "CANCEL" to cancel the timer or set a new timer duration.
- Tap "+1 min" to increase the duration of 1 minute.



LIGHT

To switch on or off the oven lamp.



SMARTCLEAN

The action of the steam released during this special low-temperature cleaning cycle allows dirt and food residues to be removed with ease. Pour 200 ml of drinking water on the bottom of the oven and only activate the function when the oven is cold.



PYRO SELF CLEANING

For eliminating cooking spatters using a cycle at very high temperature. Three selfcleaning cycles with different durations are available: High, Mid, Low.

Do not touch the oven during the Pyro cycle. Keep children and animals away from the oven during and after (until the room has finished airing) running the Pyro cycle.

- Remove all accessories - including shelf guides - from the oven before activating the function. If the oven is installed below a hob, make sure that all the burners or electric hotplates are switched off while running the selfcleaning cycle.
- For optimum cleaning results, remove excessive residuals inside the cavity and clean the inner door glass before using the pyrolytic function.
- Choose one of the available cycles according to your needs.
- Tap on "START" to activate the selected function. The oven will begin the self-cleaning cycle, while the door locks automatically: a warning message appears on the display, along with a countdown indicating the status of the cycle in progress.

Once the cycle has been completed, the door remains locked until the temperature inside the oven has returned to a safe level.

Please note: Pyrolytic cycle can also be activated when the tank is filled with water.

Once the cycle has been selected, it is possible to delay the start of the automatic cleaning. Tap on "DELAY" to set the end time as indicated in the relative paragraph.

FOOD PROBE

Using the probe enables you to measure the core temperature of different food types during cooking to ensure that it reaches the optimum temperature. The temperature of the oven varies according to the function that you have selected, but cooking is always programmed to finish once the specified temperature has been reached. Place food in the oven and connect the food probe to the socket. Keep the probe as far away from the heat source as possible. Close the oven door. Tap . You can choose between the manual (by cooking method) and AUTO MODES (by food type) functions if use of the probe is allowed or required.

Once a cooking function has been started, it will be cancelled if the probe is removed. Always unplug and remove the probe from the oven when taking out the food.

USING THE FOOD PROBE

Place the food in the oven and connect the plug by inserting it into the connection provided on the righthand side of the oven's cooking compartment. The cable is semi-rigid and can be shaped as needed to insert the probe into different food types in the most effective way. Make sure that the cable does not touch the top heating element during cooking.

MEAT: Insert the probe deep into the meat, avoiding bones or fatty areas. For poultry, insert the probe lengthways into the centre of the breast, avoiding hollow areas.

FISH (whole): Position the tip in the thickest part, avoiding the thorns.

BAKERY & PASTA: Insert the tip deep into the dough by shaping the cable to achieve the optimum probe angle. It is required to use the compatible AUTO MODES functions in order to perform a probe controlled cooking for these food types. If you use the probe when cooking with the AUTO MODES functions, cooking will be stopped automatically when the selected recipe reaches the ideal core temperature, without the need to set the oven temperature.

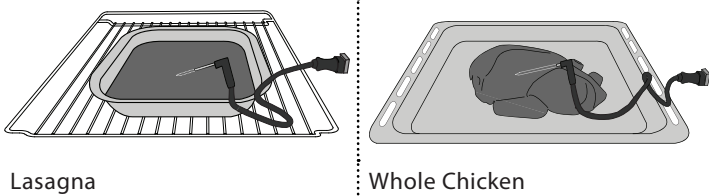

Lasagna

Whole Chicken

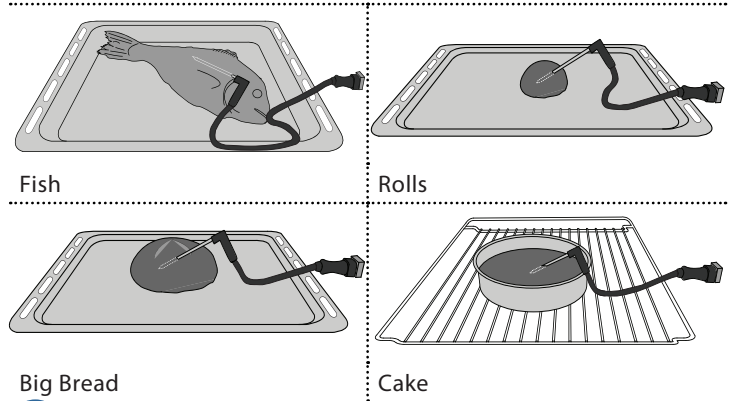

Fish

Rolls

Big Bread

Cake

CONTROL LOCK

The "Control Lock" enables you to lock the buttons on the touch pad so they cannot be pressed accidentally. To unlock the appliance, long press the lock key on the touch pad.

PREFERENCES

For changing several oven settings, selecting Sabbath Mode and switching off "Demo Mode".

CONNECTIVITY

For changing settings or configuring a new home network.

INFO

For obtaining further information about the product.

. NOTES

- Do not cover the inside of the oven with aluminium foil.
- Never drag pots or pans across the bottom of the oven as this could damage the enamel coating.
- Do not place heavy weights on the door and do not hold on to the door.
- Due to the higher temperature of the Pizza cycle it is expected to experience slightly higher cooling.

USEFUL TIPS

HOW TO READ THE COOKING TABLE

The table lists the best function, accessories and level to use to cook different types of food. Cooking times start from the moment food is placed in the oven, excluding preheating (where required). Cooking temperatures and times are approximate and depend on the amount of food and the type of accessory used. Use the lowest recommended settings to begin with and, if the food is not cooked enough, then switch to higher settings. Use the accessories supplied and preferably dark-coloured metal cake tins and baking trays. You can also use Pyrex or stoneware pans and accessories, but bear in mind that cooking times will be slightly longer.

COOKING DIFFERENT FOODS AT THE SAME TIME

Using the "Forced Air" function, you can cook different foods which require the same cooking temperature at the same time (for example: fish and vegetables), using different shelves. Remove the food which requires a shorter cooking time and leave the food which requires a longer cooking time in the oven.

MEAT

Use any kind of oven tray or pyrex dish suited to the size of the piece of meat being cooked. For roast joints, it is best to add some stock to the bottom of the dish, basting the meat during cooking for added flavour. Please note that steam will be generated during this operation. When the roast is ready, let it rest in the oven for another 10-15 minutes, or wrap it in aluminium foil.

When you want to grill meat, choose cuts with an even thickness all over in order to achieve uniform cooking results. Very thick pieces of meat require longer cooking times. To prevent the meat from burning on the outside, lower the position of the wire shelf, keeping the food farther away from the grill. Turn the meat two thirds of the way through cooking. Take care when opening the door as steam will escape.

To collect the cooking juices, we recommend placing a dripping pan filled with half a litre of drinking water directly underneath the wire shelf on which the food is placed. Top-up when necessary.

DESSERTS

Cook delicate desserts with the conventional function on one shelf only.

Use dark-coloured metal baking pans and always place them on the wire shelf supplied. To cook on more than one shelf, select the forced air function and stagger the position of the cake tins on the shelves, aiding optimum circulation of the hot air.

To check whether a leavened cake is cooked, insert a wooden toothpick into the centre of the cake. If the toothpick comes out clean, the cake is ready.

If using non-stick baking pans, do not butter the edges as the cake may not rise evenly around the edges.

If the item "swells" during baking, use a lower temperature next time and consider reducing the amount of liquid you add or stirring the mixture more gently.

For desserts with moist fillings or toppings (such as cheesecake or fruit tarts), use the "Convection bake" function. If the base of the cake is soggy, lower the shelf and sprinkle the bottom of the cake with breadcrumbs or biscuit crumbs before adding the filling.

RISING

It is always best to cover the dough with a damp cloth before placing it in the oven. Dough proving time with this function is reduced by approximately one third compared to proving at room temperature (20-25°C). The rising time for pizza starts at around one hour for 1 kg of dough.

DI AUTO MODES COOKING TABLE

FOOD CATEGORIES		QUANTITY	DONENESS LEVEL	BROWNING LEVEL	TURN (OF COOK TIME)	LEVEL AND ACCESSORIES		
CASSEROLE & BAKED PASTA	Fresh	Lasagna	0.5 - 3 kg*	-	MED	-		
		Cannelloni	0.5 - 3 kg*	-	MED	-		
	Frozen	Lasagna	0.5 - 3 kg	-	-	-		
		Cannelloni	0.5 - 3 kg	-	-	-		
MEAT	Beef	Roast Beef	0.6 - 2 kg*	MED	MED	-		
		Roast Veal	0.6 - 2.5 kg*	-	MED	-		
		Steak	2 - 4 cm	MED	-	2/3		
		Burger Patties	1.5 - 3 cm	-	-	3/5		
		Slow Cooking	0.6 - 2 kg*	MED	-	-		
	Pork	Roast Pork	0.6 - 2.5 kg*	-	MED	-		
		Shank	0.5 - 2.0 kg*	-	MED	-		
		Pork Ribs	0.5 - 2.0 kg	-	-	2/3		
		Bacon	0.5 - 1.5 cm	-	-	1/2		
	Lamb	Roast Lamb	0.6 - 2.5 kg*	MED	MED	-		
		Lamb rack	0.5 - 2.0 kg*	MED	MED	-		
		Leg	0.5 - 2.0 kg*	MED	MED	-		
	Chicken	Roasted chicken		0.6 - 3 kg*	-	MED	-	
		Stuffed Roast Chicken		0.6 - 3 kg*	-	MED	-	
		Chicken Pieces		0.6 - 3 kg*	-	MED	-	
		Air fried chicken	Whole Chicken	0.6 - 2.5 kg	-	-	-	
			Chicken Breast	1 - 4 (cm)	-	-	-	
			Chicken Pieces	0.2 - 1.5 kg	-	-	-	
			Chicken drumsticks	-	-	-	-	
			Breaded cutlet	1 - 4 (cm)	-	-	-	
Chicken Wings			0.2 - 1.5 kg	-	-	-		
Chicken Nuggets [frozen]	-		-	-	-			
Chicken Wings [frozen]	-	-	-	-				
Roasted duck	Roast Duck		0.6 - 3 kg*	-	MED	-		
	Stuffed Roast Duck		0.6 - 3 kg*	-	MED	-		
	Duck Pieces		0.6 - 3 kg*	-	MED	-		
	Duck Fillet / Breast		1 - 5 cm	-	-	2/3		

* Suggested quantity

ACCESSORIES						
	Wire shelf	Oven tray or cake tray on wire shelf	Drip tray / Baking tray	Drip tray with 500 ml of water	Air Fry tray	Food Probe









































DI AUTO MODES COOKING TABLE

FOOD CATEGORIES		QUANTITY	DONENESS LEVEL	BROWNING LEVEL	TURN (OF COOK TIME)	LEVEL AND ACCESSORIES	
MEAT	Roasted turkey	Roast Turkey & Goose	0.6 - 3 kg*	-	MED	-	2
		Stuffed Roast Turkey & Goose	0.6 - 3 kg*	-	MED	-	2
		Turkey & Goose Pieces	0.6 - 3 kg*	-	MED	-	3
		Turkey & Goose Fillet / Breast	1 - 5 cm	-	-	2/3	5 4
	Air fried meat	Kebab	0.2 - 1.5 kg	-	-	1/2	4 2
		Pork chops	1 - 4 (cm)	-	-	-	4 2
		Burger Patties	1 - 4 (cm)	-	-	-	4 2
		Sausages & Wurstel	1.5 - 3.5 (cm)	-	-	-	4 2
		Breaded cutlet	1 - 4 (cm)	-	-	-	4 2
		FISH & SEAFOOD	Roasted fillets & steaks	Tuna Steak	1 - 3 (cm)	MED	-
Salmon Steak	1 - 3 (cm)	MED		-	3/4	3 2	
Swordfish Steak	0.5 - 3 (cm)	-		-	3/4	3 2	
Cod Fillet	0.1 - 0.3 kg	-		-	-	3 2	
Seabass Fillet	0.05 - 0.15 kg	-		-	-	3 2	
Seabream Fillet	0.05 - 0.15 kg	-		-	-	3 2	
Others Fillets	0.5 - 3 (cm)	-		-	-	3 2	
Fillets [frozen]	0.5 - 3 (cm)	-		-	-	3 2	
Grilled seafood	Scallops	one tray		-	-	-	4
	Gratin Mussels	one tray		-	-	-	4
	Shrimps	one tray		-	-	-	4 3
	King Prawns	one tray		-	-	-	4 3
Roasted Whole Fish	0.2 - 1.5 kg*	-		-	-	3 2	
Fish in salt crust	0.2 - 1.5 kg*	-		-	-	3	
Air fried fish	Breaded fish	1.5 - 3.5 (cm)	-	-	-	4 2	
	Fish fillet	1.5 - 3.5 (cm)	-	-	-	4 2	
	Whole Fish	0.4 - 0.8 kg	-	-	-	4 2	
	Shellfish	-	-	-	-	4 2	
VEGETABLES	Roasted vegetables	Roasted Potatoes	0.5 - 1.5 kg	-	MED	-	3
		Stuffed Vegetables	0.1 - 0.5 kg [each]	-	-	-	3
		Other Vegetables	0.5 - 1.5 kg	-	MED	-	3







* Suggested quantity

ACCESSORIES						
	Wire shelf	Oven tray or cake tray on wire shelf	Drip tray / Baking tray	Drip tray with 500 ml of water	Air Fry tray	Food Probe













DI AUTO MODES COOKING TABLE

FOOD CATEGORIES		QUANTITY	DONENESS LEVEL	BROWNING LEVEL	TURN (OF COOK TIME)	LEVEL AND ACCESSORIES	
VEGETABLES	Gratin vegetables	Potatoes Gratin	one tray	-	-	-	3 
		Tomatoes Gratin	one tray	-	-	-	3 
		Peppers Gratin	one tray	-	-	-	3 
		Broccoli Gratin	one tray	-	-	-	3 
		Cauliflower Gratin	one tray	-	-	-	3 
		Vegetables Gratin	one tray	-	-	-	3 
	Air fried vegetables	Homemade fries	0.3 - 0.8 kg	-	-	-	4  2 
		Potatoes wedges	1 - 4 (cm)	-	-	-	4  2 
		Mixed vegetables	0.3 - 0.8 kg	-	-	2/3	4  2 
		Zucchini chips	0.2 - 0.5 kg	-	-	-	4  2 
		Fried Potatoes	0.3 - 0.8 kg	-	-	-	4  2 
Spring rolls [frozen]		-	-	-	-	4  2 	
SALTY BAKERY	Salty Cake		0.8 - 1.2 kg	-	MED	-	2 
	Vegetable Strudel		0.5 - 1.5 kg	-	MED	-	2 
	Bread	Bread Rolls	60 - 150g [each]*	-	-	-	3  
		Sandwich Loaf	400 - 600 g [each]	-	-	-	2  
		Big Bread	0.7 - 2.0kg *	-	-	-	2  
		Baguettes	200 - 300g [each]	-	-	-	3  
	Pizza	Round Pizza	round - tray*	-	-	-	2 
		Thick Pizza	round - tray*	-	-	-	2 
		Pizza [frozen]	1 layer*	-	-	-	2 
			2 layers*	-	-	-	4  1 
3 layers*			-	-	-	5  3  1 	
4 layers*	-	-	-	5  4  2  1 			

* Suggested quantity

ACCESSORIES						
	Wire shelf	Oven tray or cake tray on wire shelf	Drip tray / Baking tray	Drip tray with 500 ml of water	Air Fry tray	Food Probe

DI AUTO MODES COOKING TABLE

FOOD CATEGORIES		QUANTITY	DONENESS LEVEL	BROWNING LEVEL	TURN (OF COOK TIME)	LEVEL AND ACCESSORIES	
SWEET BAKERY	Rising cakes	Sponge Cake	0.5 - 1.2 kg*	-	-	-	2  
		Fruit Cake In Tin	0.5 - 1.2 kg*	-	-	-	2  
		Chocolate Cake	0.5 - 1.2 kg*	-	-	-	2  
	Cookies	0.2 - 0.6 kg	-	-	-	3 	
	Croissants	one tray*	-	-	-	3 	
	Croissants [frozen]	one tray*	-	-	-	3 	
	Choux Pastry	one tray*	-	-	-	3 	
	Meringues	10 - 30g [each]	-	-	-	3 	
	Tart	0.4 - 1.6kg	-	-	-	3 	
	Strudel	0.4 - 1.6kg	-	-	-	3 	
Fruit Pie	0.5 - 2 kg	-	-	-	2 		

ACCESSORIES	 Wire shelf	 Oven tray or cake tray on wire shelf	 Drip tray / Baking tray	 Drip tray with 500 ml of water	 Air Fry tray	 Food Probe
-------------	--	--	---	---	--	--





















































































AIR FRY COOKING TABLE













	RECIPE	FUNCTION	SUGGESTED QUANTITY	PREHEAT	TEMPERATURE (°C)	DURATION (MIN.)	SHELF AND ACCESSORIES
FROZEN FOOD	Frozen French Fries		650 - 850g	Yes	200	25 - 30	4 2
	Frozen Chicken Nugget		500g	Yes	200	15 - 20	4 2
	Fish Sticks		500g	Yes	220	15 - 20	4 2
	Onion Rings		500g	Yes	200	15 - 20	4 2
VEGETABLES	Fresh Breaded Zucchini		400g	Yes	200	15 - 20	4 2
	Homemade Fries		300 - 800 g	Yes	200	20 - 40	4 2
	Mixed Vegetables		300 - 800 g	Yes	200	20 - 30	4 2
MEAT AND FISH	Chicken Breasts		1 - 4 cm	Yes	200	20 - 40	4 2
	Chicken Wings		200 - 1500 g	Yes	220	30 - 50	4 2
	Breaded Cutlet		1 - 4 cm	Yes	220	20 - 50	4 2
	Fish Fillet		1 - 4 cm	Yes	220	15 - 25	4 2

For cooking fresh or homemade foods, spread a thin layer of oil across the food surface.
In order to guarantee uniform cooking results, mix food halfway through the recommended cooking time.

FUNCTIONS	 Air Fry		
ACCESSORIES	 Air Fry tray	 Oven tray or cake tray on wire shelf	 Drip tray / Baking tray or oven tray on wire shelf

COOKING TABLE

RECIPE	FUNCTION	PREHEAT	TEMPERATURE (°C)	DURATION (MIN.)	SHELF AND ACCESSORIES
Leavened cakes / Sponge cakes		Yes	170	30 - 50	
		Yes	160	30 - 50	
		Yes	160	30 - 50	 
Filled cakes (cheesecake, strudel, apple pie)		Yes	160 - 200	30 - 85	
		Yes	160 - 200	30 - 90	 
Cookies		Yes	150	20 - 40	
		Yes	140	30 - 50	
		Yes	140	30 - 50	 
		Yes	135	40 - 60	  
Small cakes / Muffin		Yes	170	20 - 40	
		Yes	150	30 - 50	
		Yes	150	30 - 50	 
		Yes	150	40 - 60	  
Choux buns		Yes	180 - 200	30 - 40	
		Yes	180 - 190	35 - 45	 
		Yes	180 - 190	35 - 45 *	  
Meringues		Yes	90	110 - 150	
		Yes	90	130 - 150	 
		Yes	90	140 - 160 *	  
Pizza / Bread / Focaccia		Yes	190 - 250	15 - 50	
		Yes	190 - 230	20 - 50	  
Pizza (Thin, thick, focaccia)		Yes	310	7 - 12	
		Yes	220 - 240	25 - 50 *	  
Frozen pizza		Yes	250	10 - 15	
		Yes	250	10 - 20	 
		Yes	220 - 240	15 - 30	  
Savoury pies (vegetable pie, quiche)		Yes	180 - 190	45 - 55	
		Yes	180 - 190	45 - 60	 
		Yes	180 - 190	45 - 70 *	  

FUNCTIONS								ECO	
	Conventional	Forced Air	Convection Bake	Grill	Turbo Grill	MaxiCooking	Cook4	EcoCycle	Pizza
ACCESSORIES									
	Wire shelf	Oven tray or cake tray on wire shelf	Drip tray / Baking tray or oven tray on wire shelf	Drip tray / Baking tray	Drip tray with 500 ml of water				

RECIPE	FUNCTION	PREHEAT	TEMPERATURE (°C)	DURATION (MIN.)	SHELF AND ACCESSORIES
Vols-au-vent / Puff pastry crackers		Yes	190 - 200	20 - 30	
		Yes	180 - 190	20 - 40	
		Yes	180 - 190	20 - 40 *	
Lasagna / Flans / Baked pasta / Cannelloni		Yes	190 - 200	45 - 65	
Lamb / Veal / Beef / Pork 1 kg		Yes	190 - 200	80 - 110	
Roast pork with crackling 2 kg	XL	-	170	110 - 150	
Chicken / Rabbit / Duck 1 kg		Yes	200 - 230	50 - 100	
Turkey / Goose 3 kg		Yes	190 - 200	80 - 130	
Baked fish / en papillote (fillets, whole)		Yes	180 - 200	40 - 60	
Stuffed vegetables (tomatoes, courgettes, aubergines)		Yes	180 - 200	50 - 60	
Toast		-	3 (High)	3 - 6	
Fish fillets / Steaks		-	2 (Mid)	20 - 30 **	
Sausages / Kebabs / Spare ribs / Hamburgers		-	2 - 3 (Mid - High)	15 - 30 **	
Roast chicken 1-1.3 kg		-	2 (Mid)	55 - 70 ***	
Leg of lamb / Shanks		-	2 (Mid)	60 - 90 ***	
Roast potatoes		-	2 (Mid)	35 - 55 ***	
Vegetable gratin		-	3 (High)	10 - 25	
Cookies		Yes	135	50 - 70	
Tarts		Yes	170	50 - 70	
Round pizzas		Yes	210	40 - 60	
Complete meal: Fruit tart (level 5) / lasagna (level 3) / meat (level 1)		Yes	190	40 - 120 *	
Complete meal: Fruit tart (level 5) / roasted vegetables (level 4) / lasagna (level 2) / cuts of meat (level 1)		Yes	190	40 - 120 *	
Lasagna & Meat		Yes	200	50 - 100 *	
Meat & Potatoes		Yes	200	45 - 100 *	
Fish & Vegetables		Yes	180	30 - 50 *	
Stuffed roasting joints	ECO	-	200	80 - 120 *	
Cuts of meat (rabbit, chicken, lamb)	ECO	-	200	50 - 100 *	

* Estimated length of time: dishes can be removed from the oven at different times depending on personal preference.

** Turn food halfway through cooking.

*** Turn food two thirds of the way through cooking (if necessary).

FUNCTIONS						XL		ECO
	Conventional	Forced Air	Convection Bake	Grill	Turbo Grill	MaxiCooking	Multiflow Menu	Eco Cycle
ACCESSORIES								
	Wire shelf	Oven tray or cake tray on wire shelf	Drip tray / Baking tray or oven tray on wire shelf	Drip tray / Baking tray	Drip tray / Baking tray	Drip tray / Baking tray	Drip tray with 500 ml of water	

HOW TO READ THE COOKING TABLE

The table lists the best function, accessories and level to use to cook different types of food.

Cooking times start from the moment food is placed in the oven, excluding preheating (where required).

Cooking temperatures and times are approximate and depend on the amount of food and the type of accessory used. Use the lowest recommended settings to begin with and, if the food is not cooked enough, then switch to higher settings.

Use the accessories supplied and preferably darkcoloured metal cake tins and baking trays. You can also use Pyrex or stoneware pans and accessories, but bear in mind that cooking times will be slightly longer.

MAINTENANCE AND CLEANING

Make sure that the oven has cooled down before carrying out any maintenance or cleaning.

Do not use steam cleaners.

Do not use wire wool, abrasive scourers or abrasive/corrosive cleaning agents, as these could damage the surfaces of the appliance.

Wear protective gloves.

The oven must be disconnected from the mains before carrying out any kind of maintenance work.

EXTERIOR SURFACES

- Clean the surfaces with a damp microfibre cloth. If they are very dirty, add a few drops of pH-neutral detergent. Finish off with a dry cloth.

- Do not use corrosive or abrasive detergents. If any of these products inadvertently comes into contact with the surfaces of the appliance, clean immediately with a damp microfibre cloth.

INTERIOR SURFACES

- After every use, leave the oven to cool and then clean it, preferably while it is still warm, to remove any deposits or stains caused by food residues. To dry any condensation that has formed as a result of cooking foods with a high water content, leave the oven to cool completely and then wipe it with a cloth or sponge.

- Activate the "Smart Clean" function for optimum cleaning of the internal surfaces. (Only in some models).

- Clean the glass in the door with a suitable liquid detergent.

- The oven door can be removed to facilitate cleaning.

ACCESSORIES

Soak the accessories in a washing-up liquid solution after use, handling them with oven gloves if they are still hot. Food residues can be removed using a washing-up brush or a sponge.

Do not clean Food Probe and Meat Probe (if present) in the dishwasher.

Air Fry tray (if present) can be cleaned in the dishwasher.

REMOVING AND REFITTING THE DOOR

1. To remove the door, open it fully and lower the catches until they are in the unlock position.

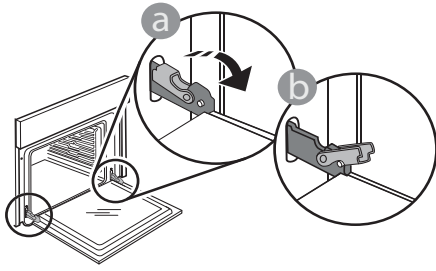

2. Close the door as much as you can. Take a firm hold of the door with both hands – do not hold it by the handle.

Simply remove the door by continuing to close it while pulling it upwards at the same time until it is released from its seating. Put the door to one side, resting it on a soft surface.

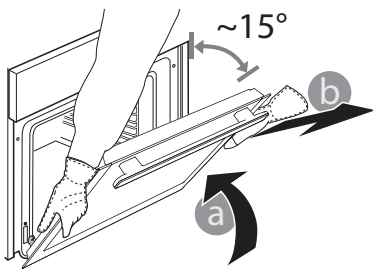

3. Refit the door by moving it towards the oven, aligning the hooks of the hinges with their seating and securing the upper part onto its seating.

4. Lower the door and then open it fully. Lower the catches into their original position: Make sure that you lower them down completely.

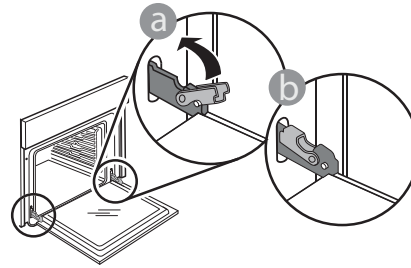

Apply gentle pressure to check that the catches are in the correct position.

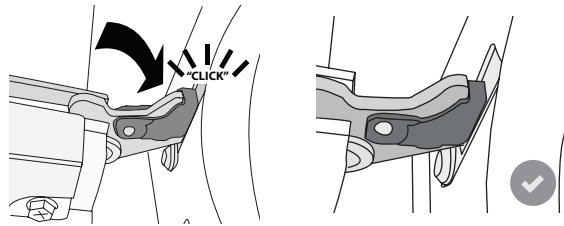

5. Try closing the door and check to make sure that it lines up with the control panel. If it does not, repeat the steps above: The door could become damaged if it does not work properly.

REPLACING THE LAMP

For the replacement of the lamp, contact the after sales service.

TROUBLESHOOTING

Problem	Possible cause	Solution
The oven is not working.	Power cut. Disconnection from the mains.	Check for the presence of mains electrical power and whether the oven is connected to the electricity supply. Turn off the oven and restart it to see if the fault persists.
The display shows the letter "F" followed by a number.	Software problem.	Contact the Call Center and state the number following the letter "F".
A AUTO MODES function ends without displaying a countdown. Cooking ends before the end of the countdown.	Amount of food different from the recommended range. Door open during cooking.	Open the door and check the doneness of food. If necessary, complete cooking by selecting a traditional function.
The oven does not heat up.	When "DEMO" is "On" all commands are active and menus available but the oven doesn't heat up. DEMO appears on display every 60 seconds.	Access "DEMO" from "SETTINGS" and select "Off".
The light switches off.	"ECO" mode is "On".	Access "ECO" from "SETTINGS" and select "Off".
The door will not close properly.	The safety catches are in the wrong position.	Make sure that the safety catches are in the correct position by following the instructions for removing and refitting the door in the "Cleaning and Maintenance" section.
The home power goes off.	Power setting wrong.	Verify if your domestic network has at least a rating of more than 3 kW. If no, decrease the power to 13 Ampere. Access "POWER" from "SETTINGS" and select "LOW".
Cooking cycle with probe ended without evident cause or error F3E3 is printed on the screen.	Food Probe is not properly connected.	Check connection of the food probe.

Policies, standard documentation and additional product information can be found by:

- Using the QR on your product
- Visiting our website docs.bauknecht.eu
- Alternatively, **contact our After-sales Service** (See phone number in the warranty booklet). When contacting our After-sales Service, please state the codes provided on your product's identification plate.

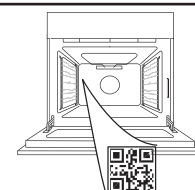

**MERCI D'AVOIR ACHETÉ UN PRODUIT BAUKNECHT**

Afin de profiter d'une assistance plus complète, veuillez enregistrer votre produit sur www.bauknecht.eu/register

VEUILLEZ SCANNER LE QR CODE SUR VOTRE APPAREIL AFIN D'OBTENIR PLUS D'INFORMATIONS

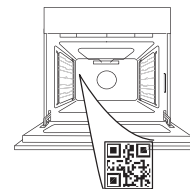

Lisez attentivement les consignes de sécurité avant d'utiliser l'appareil.

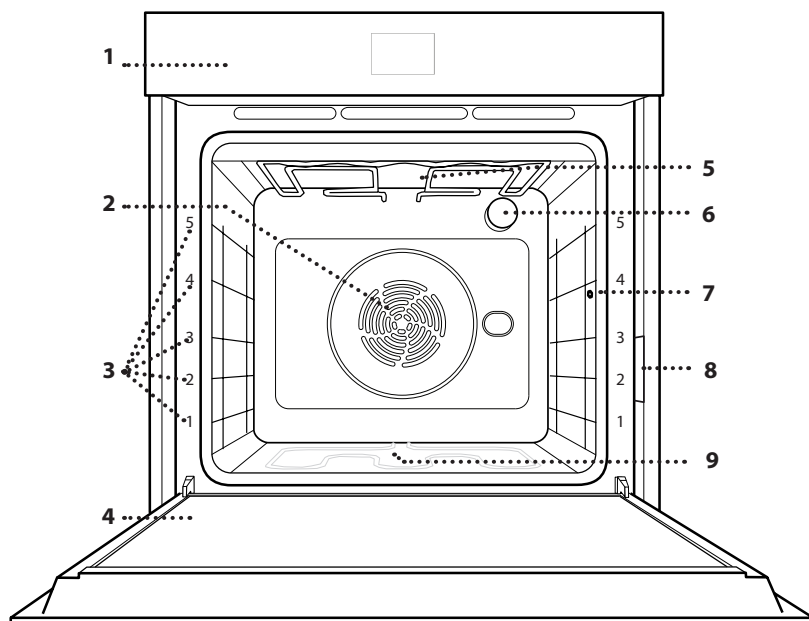
DESCRIPTION DU PRODUIT

1. Panneau de commande
2. Ventilateur et élément chauffant rond (non-visible)
3. Supports de grille (le niveau est indiqué à l'avant du four)
4. Porte
5. Élément chauffant supérieur/gril
6. Ampoule
7. Point d'insertion de la sonde à viande
8. Plaque signalétique (ne pas enlever)
9. Élément chauffant inférieur (invisible)

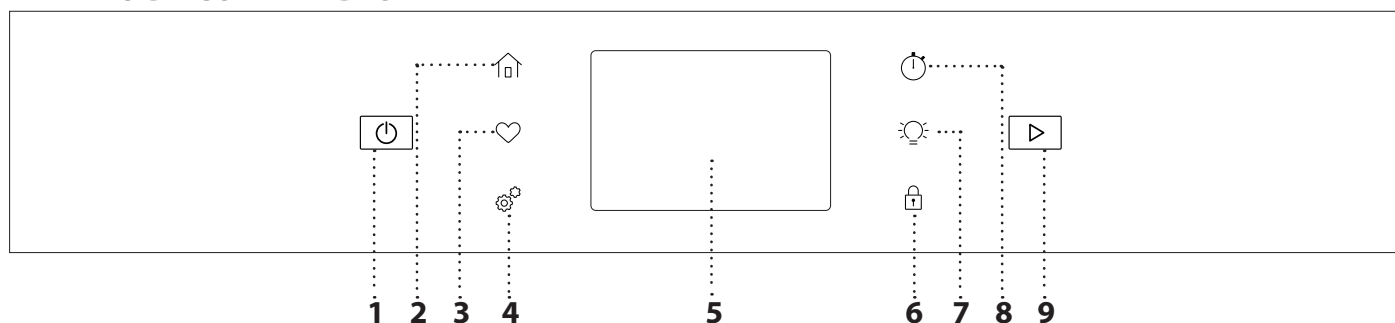
PANNEAU DE COMMANDES**1. ON / OFF**

Pour allumer ou éteindre le four.

2. ACCUEIL

Pour un accès rapide au menu principal.

3. FAVORI

Pour récupérer la liste de vos fonctions favorites.

4. OUTILS

Pour choisir parmi plusieurs options et également changer les réglages et les préférences du four.

5. ÉCRAN**6. VERROUILLAGE DES COMMANDES**

Le « Verrouillage des commandes » vous permet de verrouiller les boutons sur le pavé tactile afin qu'ils ne puissent pas être activés accidentellement.

7. LAMPE

Pour allumer ou éteindre l'ampoule du four.

8. MINUTERIE DE CUISINE

Cette fonction peut être activée soit lors de l'utilisation d'une fonction de cuisson ou seule pour conserver l'heure.

9. DÉMARRER

Pour démarrer la fonction de cuisson.

ACCESSOIRES

GRILLE MÉTALLIQUE

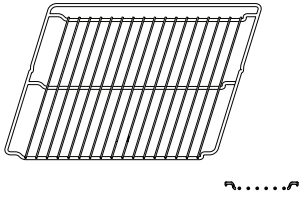

Utilisées pour la cuisson des aliments ou comme support pour les lèchefrites, moules à gâteau, et autres plats de cuisson résistants à la chaleur.

LÈCHEFRITE

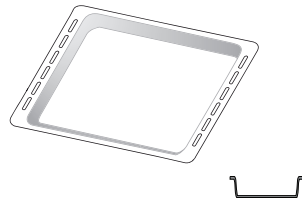

Utiliser comme plat de cuisson pour la viande, le poisson, les légumes, la focaccia, etc., ou pour recueillir les jus de cuisson en la plaçant sous la grille métallique.

PLAQUE À PÂTISSERIE *

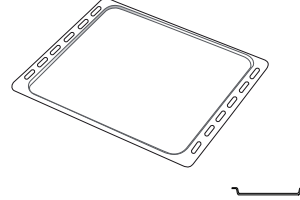

Pour la cuisson du pain et des pâtisseries, mais aussi pour cuire des rôtis, du poisson en papillotes, etc.

RAILS TÉLESCOPIQUES *

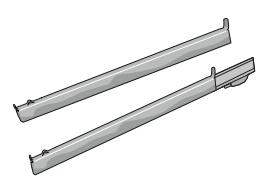

Pour insérer ou enlever les accessoires plus facilement.

SONDE POUR ALIMENTS

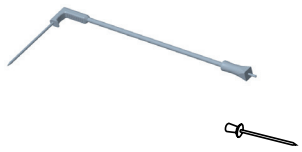

Pour mesurer précisément la température interne des aliments pendant la cuisson. Grâce à son support rigide, elle peut être utilisée pour la viande et le poisson et également pour le pain, les gâteaux et les pâtisseries.

ACCESSOIRE AIR FRY*

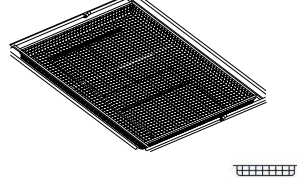

À utiliser lors de la cuisson d'aliments avec la fonction Air Fry, avec une plaque positionnée au niveau inférieur pour recueillir les éventuelles miettes et gouttes. Il peut être nettoyé au lave-vaisselle.

Le nombre et type d'accessoires peuvent varier selon le modèle acheté.

D'autres accessoires peuvent être achetés séparément ; pour toute commande et information, contacter le service après-vente.

* Disponible sur certains modèles seulement

INSÉRER LA GRILLE MÉTALLIQUE ET LES AUTRES ACCESSOIRES

Insérez la grille métallique horizontalement en la glissant sur les supports de grille, en veillant à ce que le côté avec le bord relevé soit placé vers le haut.

Les autres accessoires, comme la lèchefrite et la plaque de cuisson, sont insérés à l'horizontal, de la même manière que la grille métallique.

ENLEVER ET REPLACER LES SUPPORTS DE GRILLE

• Pour enlever les supports de grille, enlevez les vis de fixation (selon le modèle) sur les deux côtés à l'aide d'une pièce de monnaie. Soulevez les supports et sortez les parties inférieures de leurs appuis : les supports de grille peuvent maintenant être enlevés.

• Pour replacer les supports de grille, vous devez en premier les replacer dans leur appui supérieur. En les maintenant soulevés, glissez-les dans le compartiment de cuisson, abaissez-les ensuite en position dans leur appui inférieur.

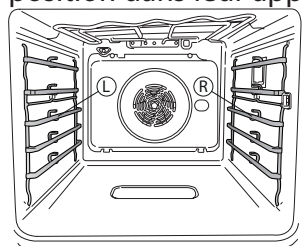

Les supports de grille gauche (« L ») et droit (« R ») sont reconnaissables au logo indiqué sur cette image.

INSTALLER LES RAILS TÉLESCOPIQUES

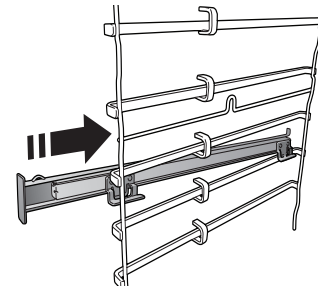

Enlever les supports de grille du four et enlever la protection de plastique des rails télescopiques.

Attachez l'agrafe supérieure du rail télescopique au support de grille et glissez-la aussi loin que possible. Abaissez l'autre agrafe en place.

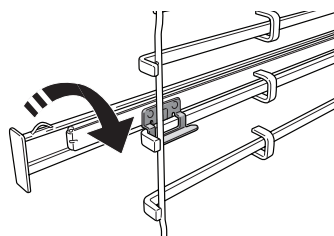

Pour fixer le guide, pressez la partie inférieure de l'agrafe fermement sur le support de grille. Assurez-vous que les rails peuvent se déplacer librement. Répétez ces étapes pour l'autre support de grille du même niveau.

Veillez noter : les rails télescopiques peuvent être installés sur le niveau de votre choix.

FONCTIONS



MODES MANUELS

- **CONVECTION NATURELLE**
Pour cuire tout type de plat sur une seule grille.
- **CONVECTION FORCÉE**
Pour cuire de la viande, des gâteaux avec garnitures sur une grille uniquement.
- **CHALEUR PULSÉE**
Pour la cuisson simultanée sur plusieurs niveaux (trois maximum) de différents aliments nécessitant la même température de cuisson. Cette fonction peut être utilisée pour cuire différents aliments sans que les odeurs ne soient transmises de l'un à l'autre.
- **GRIL**
Pour cuire des steaks, des brochettes, et des saucisses, faire gratiner des légumes et griller du pain. Pour la cuisson de la viande, nous vous conseillons d'utiliser une lèchefrite pour recueillir les jus de cuisson : Placez la lèchefrite, contenant 500 ml d'eau, sur n'importe quel niveau sous la grille.
- **TURBO GRIL**
Pour griller de gros morceaux de viande (gigots, rôti de bœuf, poulets). Nous vous conseillons d'utiliser une lèchefrite pour recueillir les jus de cuisson : Placez la lèchefrite, contenant 500 ml d'eau, sur n'importe quel niveau sous la grille.
- **PRÉCHAUFFAGE RAPIDE**
Pour préchauffer le four rapidement.
- **COOK 4**
Pour cuire différents aliments qui nécessitent la même température de cuisson sur quatre niveaux en même temps. Cette fonction peut être utilisée pour cuire des biscuits, des gâteaux, des pizzas rondes (même congelées) et pour préparer un repas complet. Suivez le tableau de cuisson pour obtenir les meilleurs résultats.
- **FONCTIONS SPÉCIALES**
 - » **PIZZA**
Cette fonction vous permet de préparer de délicieuses pizzas maison, en moins de 10 minutes, comme dans un restaurant.
Le cycle de cuisson dédié fonctionne à une température supérieure à 300 degrés Celsius, ce qui permet d'obtenir des pizzas moelleuses à l'intérieur, croustillantes sur les bords et parfaitement dorées.
En combinant cette fonction avec l'accessoire Pizza Stone WPro et en préchauffant pendant 30 minutes, il est possible de cuire une pizza en 5 à 8 minutes.
Pour toute commande et informations, contactez le service après-vente ou www.bauknecht.eu
 - » **AIR FRY**
Cette fonction vous permet de cuire des frites, des nuggets de poulet et autres en utilisant moins d'huile, pour un résultat agréablement croustillant. Les éléments chauffants se succèdent pour chauffer correctement la cavité, tandis que le ventilateur fait circuler l'air chaud. Les meilleurs résultats de cuisson

ne peuvent être obtenus qu'en utilisant l'accessoire Air Fry (fourni avec certains modèles). Placez les aliments sur l'accessoire Air Fry en une seule couche et suivez les instructions du tableau de cuisson Air Fry pour obtenir les meilleures performances. Évitez d'utiliser plusieurs accessoires pour éviter une cuisson inégale.

» DÉCONGELER

Pour accélérer la décongélation des aliments. Placez les aliments sur la grille du milieu. Laissez les aliments dans leur emballage pour éviter qu'il ne sèche sur l'extérieur.

» MAINTENIR AU CHAUD

Pour conserver les aliments cuits chauds et croustillants.

» LEVAGE DE PÂTE

Pour un levage parfait des pâtes sucrées ou salées. Pour assurer la qualité de levage, n'activez pas la fonction si le four est encore chaud après un cycle de cuisson.

» PRATIQUE

Pour cuire des aliments prêts à l'emploi, stockés à la température ambiante ou au réfrigérateur (biscuits, mélange à gâteaux, muffins, plats de pâtes et produits de type pain). Cette fonction cuit tous les aliments de manière rapide et délicate ; elle peut aussi être utilisée pour réchauffer des aliments cuits. Il n'est pas nécessaire de préchauffer le four. Suivez les instructions figurant sur l'emballage.

» CUISSON XXL

La fonction sélectionne automatiquement le meilleur mode de cuisson et la température pour cuire de grosses pièces de viande (de plus de 2,5 kg). Il est conseillé de retourner la viande pendant la cuisson pour obtenir un dorage homogène des deux côtés. Arrosez de temps à autre la viande avec son jus de cuisson pour éviter son dessèchement.

» PROG. ÉCO

Pour cuire les rôtis farcis et les filets de viande sur une seule grille. Lorsque ce cycle ÉCO est utilisé, le voyant reste éteint pendant la cuisson. Pour utiliser le cycle ÉCO et ainsi optimiser la consommation d'énergie, la porte du four ne devrait pas être ouverte avant la fin de la cuisson.

• ALIMENTS CONGELÉS

La fonction sélectionne automatiquement la température et le mode de cuisson appropriés pour 5 types de plats préparés surgelés différents. Il n'est pas nécessaire de préchauffer le four.

DI AUTO MODES

Ils permettent de cuire tous les types d'aliments totalement automatiquement. Pour obtenir le meilleur de cette fonction, suivez les indications sur la table de cuisson correspondante. Il n'est pas nécessaire de préchauffer le four.

COMMENT UTILISER L'ÉCRAN TACTILE



Pour sélectionner ou confirmer :

Appuyez sur l'écran pour sélectionner la valeur ou l'élément de menu que vous souhaitez.



Pour défiler à travers un menu ou une liste :

Faites simplement glisser votre doigt à travers l'écran pour passer à travers les articles ou les valeurs.

Pour confirmer les réglages ou accéder à l'écran suivant :

Appuyez sur « RÉGLAGE » ou « SUIVANT ».

Pour revenir à l'écran précédent :

Appuyez sur ← .

PREMIÈRE UTILISATION

Vous devez configurer le produit quand vous allumez l'appareil pour la première fois.

Les réglages peuvent être modifiés par la suite en appuyant sur  pour accéder au menu « Outils ».

1. SÉLECTIONNER LES PRÉFÉRENCES LINGUISTIQUES

Vous devez régler la langue et l'heure lorsque vous allumez l'appareil pour la première fois.

- Faites glisser à travers l'écran pour défiler à travers la liste de langues disponibles.
- Appuyez sur la langue que vous souhaitez.

2. CONFIGURATION WIFI

La fonction Bauknecht Home Net vous permet d'actionner votre four à distance depuis un dispositif mobile. Pour permettre de contrôler l'appareil à distance, vous devrez compléter le processus de connexion avec succès en premier lieu. Ce processus est nécessaire pour enregistrer votre appareil et le connecter à votre réseau domestique.

- Appuyer sur « Add Appliance » (Ajouter appareil) sur l'application mobile pour procéder à la connexion de configuration.
- Sur le produit, ouvrez la section « Tools/Connectivity/Connect to network » (Outils/Connectivité/Connecter au réseau) pour commencer la configuration.

COMMENT PARAMÉTRER LA CONNEXION

Pour utiliser cette fonction, vous aurez besoin : d'un smartphone ou d'une tablette et d'un routeur sans fil connecté à Internet. Merci d'utiliser votre dispositif intelligent pour vérifier que le signal de votre réseau sans fil domestique est fort près de l'appareil. Le routeur ou l'appareil de connexion mobile doit être différent de l'appareil sur lequel l'application mobile est installée.

Conditions requises minimales.

Dispositif intelligent : Android avec un écran 1280x720 (ou plus) ou iOS. Voir sur l'App store la compatibilité de l'application avec Android ou les versions d'iOS.

Routeur sans fil : 2,4 GHz Wi-Fi b/g/n.

1. Téléchargez l'application Bauknecht Home Net

La première étape pour connecter votre appareil consiste à télécharger l'application sur votre dispositif mobile. L'application Bauknecht Home Net vous guidera à travers toutes les étapes indiquées ici. Vous pouvez télécharger l'application Bauknecht Home Net depuis l'App Store ou le Google Play Store.

2. Créer un compte

Si vous ne l'avez pas déjà fait, vous devrez créer un compte. Cela vous permettra de mettre en réseau vos appareils et également de les visualiser et de les contrôler à distance.

3. Enregistrez votre appareil

Suivez les instructions dans l'application pour enregistrer votre appareil. Pour compléter le processus d'enregistrement, vous aurez besoin des éléments suivants :

- Le numéro d'identification de l'appareil intelligent (SAID) présent dans la section Outils/Connectivité/Connexion au réseau,
- Le numéro de produit à 12 chiffres qui figure sur l'étiquette du produit,
- Connexion Bluetooth active sur votre smartphone.

Une fois prêt, ajoutez votre appareil via l'application mobile et suivez les instructions qui y figurent.

Note :

Le Bluetooth ne doit être utilisé que lors de la procédure d'enregistrement.

La connexion WiFi ne peut être établie que par l'intermédiaire de l'application mobile.

La procédure de connexion aura seulement besoin d'être réalisée à nouveau si vous changez les paramètres de votre routeur (par exemple le nom de réseau ou le mot de passe ou le fournisseur de données).

3. RÉGLAGE DE L'HEURE ET DE LA DATE

La connexion du four à votre réseau domestique réglera l'heure et la date automatiquement.

Autrement, vous devrez les régler manuellement

- Appuyez sur les nombres pertinents pour régler l'heure.
- Appuyez sur « RÉGLAGE » pour confirmer.

Une fois que vous avez réglé l'heure, vous aurez besoin de régler la date

- Appuyez sur les nombres pertinents pour régler la date.
- Appuyez sur « RÉGLAGE » pour confirmer.

Après une longue coupure de courant, vous devez à nouveau régler l'heure et la date..

4. RÉGLER LA CONSOMMATION ÉNERGÉTIQUE

Le four est programmé pour consommer un niveau d'énergie électrique compatible avec un réseau domestique supérieur à 3 kW (16 Ampères) : Si votre résidence utilise un niveau d'énergie plus bas, vous devrez diminuer la valeur (13 Ampères).

- Appuyez sur la valeur sur la droite pour sélectionner la puissance.
- Appuyez sur « OK » pour compléter le paramétrage initial.

5. CHAUFFER LE FOUR

Un nouveau four peut dégager des odeurs provenant de la fabrication : ceci est parfaitement normal. Avant de cuire des aliments, nous vous conseillons de chauffer le four à vide pour éliminer les odeurs.

Enlevez le carton de protection ou le film transparent du four et enlevez les accessoires de l'intérieur.

Chauffez le four à 200°C pendant au moins une heure.

Il est conseillé d'aérer la pièce après avoir utilisé l'appareil pour la première fois.

UTILISATION QUOTIDIENNE

1. SÉLECTIONNER UNE FONCTION

Pour allumer le four, appuyez sur  ou appuyez n'importe où sur l'écran.

L'écran vous permet de choisir entre des Modes manuels et Auto.

- Appuyez sur la fonction principale dont vous avez besoin pour accéder au menu correspondant.
- Faites défiler vers le haut ou vers le bas pour explorer la liste.
- Sélectionnez la fonction dont vous avez besoin en appuyant dessus.

2. RÉGLAGE DES FONCTIONS MANUELLES

Après avoir sélectionné la fonction désirée, vous pouvez changer les réglages. L'écran indiquera les réglages qui peuvent être modifiés.

NIVEAU DE TEMPÉRATURE / GRILL

- Appuyez sur la fonction principale dont vous avez besoin pour accéder au menu correspondant.

Selon la fonction sélectionnée, vous pouvez activer ou désactiver le préchauffage à l'aide d'un bouton spécifique.

DURÉE

Vous n'avez pas à régler la durée de cuisson si vous avez l'intention de gérer la cuisson manuellement. En mode temporisé, le four cuit pendant la durée que vous sélectionnez. À la fin du temps de cuisson, la cuisson s'arrête automatiquement.

- Pour régler la durée, appuyez sur la section Temps ou sur « Régler le temps de cuisson » après avoir appuyé sur START.
- Appuyez sur les chiffres pertinents pour régler la durée de cuisson dont vous avez besoin.
- Appuyez sur « SUIVANT » pour confirmer.

Pour annuler une durée programmée pendant la cuisson et gérer ainsi manuellement la fin de la cuisson, vous pouvez toucher la valeur de la durée et la régler sur « 0 » ou ouvrir le menu à trois points et modifier le temps de cuisson.

Si vous souhaitez arrêter le cycle, ouvrez le menu à trois points et sélectionnez « Arrêter la cuisson ».

3. RÉGLAGE MODES AUTO

Les Modes Auto vous permettent de préparer une grande variété de plats, en choisissant parmi ceux de la liste. La plupart des réglages de cuisson sont automatiquement sélectionnés par l'appareil afin d'atteindre les meilleurs résultats.

- Choisir une recette dans la liste.

Les fonctions sont affichées par catégories d'aliments dans le menu « Modes Auto » (voir tableaux correspondants).

- Une fois que vous avez sélectionné une fonction, indiquez simplement la caractéristique de l'aliment (quantité, poids, etc.) que vous souhaitez cuire pour atteindre le résultat parfait.

4. RÉGLER DÉPART DIFFÉRÉ

Vous pouvez retarder la cuisson avant de débiter une fonction : La fonction démarrera à l'heure que vous aurez sélectionnée au préalable.

- Appuyez sur « RETARD » pour régler l'heure de départ souhaitée. Vous pouvez sélectionner l'heure de démarrage ou l'heure à laquelle vous souhaitez que les aliments soient prêts selon les fonctions sélectionnées.
- Une fois que vous avez réglé le temps différé requis, appuyez sur « RÉGLER » pour démarrer le temps d'attente.
- Placez les aliments dans le four et fermez la porte : La fonction débutera automatiquement après la période de temps qui a été calculée.

La programmation d'un délai pour le début de la cuisson désactive la phase de préchauffage : Le four va atteindre la température désirée graduellement, ce qui signifie que les temps de cuisson vont être légèrement plus longs que ceux indiqués dans le tableau de cuisson.

- Pour activer la fonction immédiatement et annuler le temps de départ différé programmé, appuyez sur « IGNORER TEMPS DIFFÉRÉ ».

5. DÉMARRER LA FONCTION

- Une fois que vous avez configuré les réglages, appuyez sur « DÉBUT » pour activer la fonction.

Si le four est chaud et que la fonction nécessite une température maximale spécifique, un message apparaîtra sur l'écran. Vous pouvez changer les valeurs qui ont été réglées à tout moment pendant la cuisson en appuyant sur la valeur que vous voulez modifier. Toutes les options disponibles pour être modifiées peuvent être explorées en ouvrant le menu à trois points dans la partie inférieure gauche de l'écran.

À tout moment, vous pouvez arrêter la fonction qui a été activée en appuyant sur .

6. PRÉCHAUFFAGE

Si elle a été précédemment activée, une fois que la fonction a démarré, l'écran indique l'état de la phase de préchauffage. Une fois cette phase terminée, un signal sonore retentit et l'écran indique « FOUR PRÊT »

- Ouvrez la porte.
- Enfournez le plat.
- Fermez la porte et appuyez sur la touche « Start now » (Démarrer maintenant) ou « START » (Démarrer) pour démarrer la cuisson.

Placer les aliments dans le four avant la fin du préchauffage peut affecter la qualité de la cuisson. La phase de préchauffage sera interrompue si vous ouvrez la porte durant le processus. Le temps de cuisson ne comprend pas la phase de préchauffage.

Vous pouvez changer les réglages par défaut du préchauffage option pour la cuisson des fonctions qui vous permettent de ce faire manuellement.

- Sélectionner une fonction qui vous permet de sélectionner la fonction préchauffage manuellement.

- Utilisez le commutateur dédié au préchauffage en bas à droite de l'écran pour activer ou désactiver le préchauffage. Il sera réglé comme une option par défaut.

7. RETOURNEMENT OU VÉRIFICATION DES ALIMENTS

Dans certains Modes Automatiques, il est nécessaire de retourner les aliments pendant la cuisson. Un signal sonore retentira et l'écran affichera l'action à effectuer.

- Ouvrez la porte.
- Effectuez l'action demandée sur l'écran.
- Fermez la porte, puis appuyez sur « START » (Démarrer) pour reprendre la cuisson.

De la même façon, à 5 % du temps avant la fin de la cuisson, le four vous demande de vérifier les aliments.

Un signal sonore retentira et l'écran affichera l'action à effectuer.

- Vérifiez les aliments
- Fermez la porte, puis appuyez sur « START » (Démarrer) pour reprendre la cuisson.

8. FIN DE CUISSON

Un signal sonore et l'écran indiquent la fin de la cuisson.

Avec certaines fonctions, une fois la cuisson terminée, vous pouvez donner à votre plat un brunissage supplémentaire, prolonger le temps de cuisson ou enregistrer la fonction dans les favoris.

- Appuyez sur « ADD TO FAV » (Ajouter aux favoris) pour l'enregistrer en tant que favori.
- Sélectionnez « Brunissage supplémentaire » pour démarrer un cycle de brunissage de cinq minutes.
- Appuyez sur « + 5 min » pour prolonger la cuisson

9. FAVORIS

La fonction Favoris stocke les réglages du four pour votre recette favorite.

Le four reconnaît automatiquement les fonctions les plus utilisées. Après un certain nombre d'utilisations, il vous sera demandé d'ajouter la fonction à vos favoris.

COMMENT ENREGISTRER UNE FONCTION

Une fois une fonction terminée, appuyez sur « ADD TO FAV » (AJOUTER AUX FAVORIS) pour l'enregistrer en tant que favori. Cela vous permettra de l'utiliser rapidement à l'avenir, en conservant les mêmes réglages.

UNE FOIS ENREGISTRÉE

Pour visualiser le menu Favoris, appuyez sur  : Toutes les fonctions enregistrées seront répertoriées dans ce Menu. Appuyez sur « START » pour activer la fonction de cuisson sélectionnée.

CHANGER LES RÉGLAGES

Sur l'écran Favoris, vous pouvez ajouter une image ou un nom à chaque favori pour le personnaliser selon vos préférences.

- Sélectionnez la fonction que vous voulez changer.
- Appuyez sur l'icône à trois points dans le coin supérieur droit.
- Sélectionnez l'attribut que vous voulez modifier.
- Appuyez sur « SAUVEGARDER » pour confirmer vos changements.

Si vous souhaitez supprimer une fonction spécifique, vous trouverez dans ce menu l'option « SUPPRIMER FAVORIS ».

10. OUTILS

Appuyez sur  pour ouvrir le menu « Outils » à tout moment. Ce menu vous permet de choisir parmi différentes options et également de changer les réglages ou préférences pour votre produit ou l'écran.



ACTIVATION À DISTANCE

Pour activer l'utilisation de l'application Bauknecht Home Net.



MINUTERIE DE CUISSON

Cette fonction peut être activée soit lors de l'utilisation d'une fonction de cuisson ou seule pour conserver l'heure. Une fois démarrée, la minuterie décomptera indépendamment sans interférer avec la fonction elle-même. Une fois que la minuterie a commencé le compte à rebours, vous pouvez aussi sélectionner et activer une fonction.

La minuterie continuera de décompter dans l'angle supérieur droit de l'écran.

Pour reprendre ou modifier la minuterie de cuisson :

- Appuyez sur l'option de minuterie de cuisine.
- Un signal sonore se fait entendre et une indication apparaît à l'écran lorsque la minuterie a terminé le compte à rebours.
- Appuyez sur « PAUSE » si vous souhaitez mettre la minuterie en pause. Vous pouvez ensuite appuyer sur « RESUME » pour redémarrer la minuterie.
- Appuyez sur « CANCEL » (effacer) pour effacer la minuterie ou régler une nouvelle durée de minuterie.
- Appuyez sur « + 1 mn » pour augmenter la durée d'1 minute.



ÉCLAIRAGE

Pour allumer ou éteindre l'ampoule du four.



SMART CLEAN

L'action de la vapeur créée lors de ce cycle de nettoyage à basse température spécial permet d'enlever la saleté et les résidus d'aliments plus facilement. Placez 200 ml d'eau potable au fond de la cavité et lancez la fonction lorsque le four est froid.



AUTONETTOYAGE PYROLYSE

Pour éliminer les éclaboussures produites lors de la cuisson en utilisant un cycle à très haute température. Trois cycles d'auto-nettoyage avec des durées différentes sont disponibles : Haut, Moyen, Bas.

Ne touchez pas le four pendant le cycle de nettoyage Pyro.

Éloignez les enfants et les animaux du four pendant et après (le temps que la pièce soit bien aérée) le cycle de nettoyage Pyro.

- Retirez tous les accessoires du four - incluant les supports de grille - avant d'activer la fonction. Si le four est installé sous une table de cuisson, assurez-vous

que les brûleurs ou les plaques électriques sont éteints pendant le cycle d'auto-nettoyage.

- Pour des résultats de nettoyage optimum, enlevez les résidus excessifs à l'intérieur de la cavité et nettoyez la porte intérieure avant d'utiliser la fonction pyrolyse.
- Choisissez l'un des cycles disponibles selon vos besoins.
- Appuyez sur « START » (DÉMARRER) pour activer la fonction sélectionnée. Le four commence un cycle d'auto-nettoyage et la porte se verrouille automatiquement : un message d'avertissement et le compte à rebours apparaissent à l'écran, indiquant le progrès du cycle.

Une fois le cycle terminé, la porte reste verrouillée jusqu'à ce que la température à l'intérieur du four atteigne un niveau sécuritaire.

Veuillez noter : Le cycle de pyrolyse peut également être activé lorsque le réservoir est rempli d'eau.

Une fois le cycle sélectionné, vous pouvez différer le démarrage du nettoyage automatique. Appuyez sur « RETARD » pour régler l'heure de fin comme indiqué au paragraphe correspondant.

SONDE ALIMENTAIRE

L'utilisation de la sonde à viande vous permet de mesurer la température interne des aliments lors de la cuisson afin de vous assurer qu'ils atteignent la température optimale. La température du four varie selon la fonction que vous avez sélectionnée, mais la cuisson est toujours programmée pour se terminer une fois que la température spécifiée a été atteinte. Placez les aliments dans le four et branchez la sonde à viande à la prise. Maintenez la sonde aussi loin que possible de la source de chaleur. Fermez la porte du four. Appuyez sur . Vous pouvez choisir entre les fonctions manuelles (par méthode de cuisson) et les MODES AUTO (par type d'aliment) si l'utilisation de la sonde est autorisée ou requise.

Une fois qu'une fonction de cuisson a été lancée, elle sera effacée si la sonde est enlevée. Débranchez toujours et enlevez la sonde du four lorsque vous sortez les aliments.

UTILISATION DE LA SONDE ALIMENTAIRE

Placez les aliments dans le four et branchez la fiche dans la prise prévue à cet effet sur le côté droit du compartiment de cuisson du four.

Le câble est semi-rigide et peut être façonné comme nécessaire pour insérer la sonde dans les différents types d'aliments de la manière la plus efficace. Assurez-vous que le câble ne touche pas l'élément chauffant supérieur pendant la cuisson.

VIANDE : Insérez la sonde profondément dans la viande en évitant les os et les parties grasses. Pour la volaille, insérez la longueur de la sonde dans le centre de la poitrine en évitant les zones creuses.

POISSON (entier) : Placez le bout dans la partie la plus épaisse en évitant l'épine dorsale.

BOULANGERIE ET PÂTES : Insérez la pointe profondément dans la pâte en façonnant le câble pour atteindre l'angle de sonde optimal. Il est nécessaire d'utiliser les fonctions compatibles MODES AUTO afin d'effectuer une cuisson

contrôlée par la sonde pour ces types d'aliments. Si vous utilisez la sonde lors d'une cuisson avec les fonctions MODES AUTO, la cuisson sera arrêtée automatiquement lorsque la recette sélectionnée atteint la température centrale idéale sans qu'il soit nécessaire de régler la température du four.

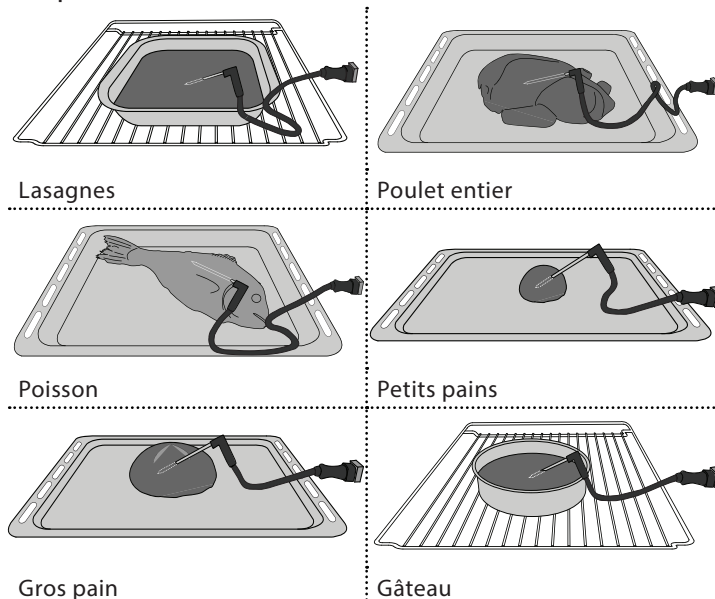

VERROUILLAGE DES COMMANDES

Le « Verrouillage des commandes » vous permet de verrouiller les boutons sur le pavé tactile afin qu'ils ne puissent pas être activés accidentellement.

Pour déverrouiller l'appareil, appuyez longuement sur la touche de verrouillage du pavé tactile.

PRÉFÉRENCES

Permet de modifier plusieurs réglages du four, de sélectionner le mode sabbat et de désactiver le « Mode démo ».

CONNECTIVITÉ

Pour modifier des réglages ou configurer un nouveau réseau domestique.

INFOS

Pour obtenir de plus amples informations sur le produit.

. REMARQUES

- Ne recouvrez pas l'intérieur du four de papier aluminium.
- Ne déplacez jamais les plats et moules de cuisson en les faisant glisser sur le fond du four sous peine de rayer le revêtement en émail.
- Ne placez pas de poids lourds sur la porte et ne vous y accrochez pas.
- En raison de la température plus élevée du cycle Pizza, on s'attend à ce que le refroidissement soit légèrement plus élevé.

CONSEILS UTILES

COMMENT LIRE LE TABLEAU DE CUISSON

Le tableau indique la meilleure fonction, les accessoires, et le niveau à utiliser pour la cuisson des différents types d'aliments. Les temps de cuisson commencent au moment de l'introduction du plat dans le four et ne tiennent pas compte du préchauffage (s'il est nécessaire). Les températures et temps de cuisson sont approximatifs et dépendent de la quantité d'aliments et du type d'accessoire. Pour commencer, utilisez les valeurs conseillées les plus basses, et si les aliments ne sont pas assez cuits, augmentez-les. Utilisez les accessoires fournis, et de préférence des moules à gâteau en métal foncés et des plats de cuisson. Vous pouvez aussi utiliser des plaques et accessoires en pyrex ou en céramique ; cependant, les temps de cuisson seront sensiblement plus longs.

CUIRE DES ALIMENTS DIFFÉRENTS EN MÊME TEMPS

La fonction « Chaleur pulsée » permet de cuire simultanément plusieurs aliments nécessitant la même température de cuisson (par exemple : poisson et légumes), sur différentes grilles. Enlevez les aliments qui demandent moins de cuisson et laissez dans le four les aliments qui ont besoin de plus de cuisson.

VIANDE

Utilisez tout type de plat à four ou plat en pyrex adapté à la taille du morceau de viande à cuire. Pour les rôtis, il est conseillé d'ajouter du bouillon au fond du plat et d'arroser la viande pendant la cuisson pour la rendre plus savoureuse. Veuillez noter que de la vapeur est produite durant cette opération. Lorsque le rôti est cuit, laissez-le reposer 10-15 minutes au four, ou enveloppez-le de papier aluminium.

Si vous désirez faire griller de la viande, choisissez des morceaux de la même épaisseur pour obtenir une cuisson uniforme. Les morceaux de viande très épais demandent un temps de cuisson plus long. Pour éviter que la viande ne brûle à l'extérieur, abaissez la grille pour éloigner les aliments du gril. Retournez la viande aux deux tiers de la cuisson. Au moment d'ouvrir la porte, faites attention à la vapeur chaude qui s'échappe.

Nous vous conseillons de placer une lèchefrite avec un demi-litre d'eau directement en dessous de la grille sur laquelle la viande est placée pour recueillir le jus de cuisson. Ajoutez de l'eau si nécessaire.

DESSERTS

Cuisez les pâtisseries sur une seule grille avec la fonction convection naturelle.

Utilisez des moules à gâteau en métal foncé et toujours les placer sur la grille métallique disponible. Pour cuire sur plusieurs grilles, sélectionnez la fonction Chaleur pulsée et décalez la position des moules à gâteaux sur les grilles, afin de favoriser une circulation optimale de l'air chaud.

Pour contrôler si un gâteau est cuit, introduisez un cure-dent en bois au centre du gâteau. Si le cure-dent en ressort sec, cela signifie que le gâteau est cuit.

Si vous utilisez des moules antiadhésifs, ne beurrez pas les bords; le gâteau pourrait ne pas lever de manière homogène sur les bords.

Si le gâteau « retombe » durant la cuisson, sélectionnez une température inférieure la fois suivante. Vous pouvez également réduire la quantité de liquide ou mélanger la pâte plus délicatement.

Pour les desserts avec une garniture moelleuse (comme les gâteaux au fromage ou les tartes aux fruits) utilisez la fonction « Convection forcée ». Si le fond du gâteau est trop humide, abaissez la grille et saupoudrez le fond avec de la chapelure ou des biscuits émiettés avant d'ajouter la garniture.

LEVAGE DE PÂTE

Il est conseillé de couvrir la pâte avec un linge humide avant de la mettre au four. Avec cette fonction, le temps de levage de la pâte diminue d'environ un tiers par rapport aux temps de levage à température ambiante (20-25°C). Le temps de levage pour la pizza est d'environ une heure pour une pâte de 1 kg.

TABLEAU DE CUISSON MODES AUTO

CATÉGORIES D'ALIMENTS			QUANTITÉ	DEGRÉ DE CUISSON	NIVEAU DE BRUNISSAGE	RETOURNEMENT (DU TEMPS DE CUISSON)	NIVEAU ET ACCESSOIRES	
RAGOÛT ET PÂTES AU FOUR	Frais	Lasagnes	0,5 - 3 kg *	-	MED	-		
		Cannelloni	0,5 - 3 kg *	-	MED	-		
	Produits surgelés	Lasagnes	0,5 - 3 kg	-	-	-		
		Cannelloni	0,5 - 3 kg	-	-	-		
VIANDE	Bœuf	Rôti de bœuf	0,6 - 2 kg *	MED	MED	-		
		Rôti de veau	0,6 - 2,5 kg *	-	MED	-		
		Steak	2 - 4 cm	MED	-	2/3		
		Burgers	1,5 - 3 cm	-	-	3/5		
		Cuisson lente	0,6 - 2 kg *	MED	-	-		
	Porc	Rôti de porc	0,6 - 2,5 kg *	-	MED	-		
		Jarret	0,5 - 2,0 kg *	-	MED	-		
		Côtes de porc	0,5 - 2,0 kg	-	-	2/3		
		Bacon	0,5 - 1,5 cm	-	-	1/2		
	Agneau	Agneau rôti	0,6 - 2,5 kg *	MED	MED	-		
		Carré d'agneau	0,5 - 2,0 kg *	MED	MED	-		
		Gigot d'agneau	0,5 - 2,0 kg *	MED	MED	-		
	Poulet	Poulet rôti	Poulet rôti	0,6 - 3 kg *	-	MED	-	
			Poulet rôti farci	0,6 - 3 kg *	-	MED	-	
			Morceaux de poulet	0,6 - 3 kg *	-	MED	-	
		Poulet frit	Poulet entier	0,6 - 2,5 kg	-	-	-	
			Blanc de poulet	1 - 4 (cm)	-	-	-	
			Morceaux de poulet	0,2 - 1,5 kg	-	-	-	
			Pilons de poulet	-	-	-	-	
			Escalope panée	1 - 4 (cm)	-	-	-	
			Ailes de poulet	0,2 - 1,5 kg	-	-	-	
			Nuggets de poulet [congelés]	-	-	-	-	
	Ailes de poulet [congelées]	-	-	-	-			
	Canard rôti	Canard rôti	0,6 - 3 kg *	-	MED	-		
		Canard rôti farci	0,6 - 3 kg *	-	MED	-		
		Morceaux de canard	0,6 - 3 kg *	-	MED	-		
		Magret / Escalope	1 - 5 cm	-	-	2/3		

* quantité suggérée

ACCESSOIRES						
	Grille métallique	Plaque de cuisson ou moule à gâteau sur la grille métallique	Lèche-frite / plaque de cuisson	Lèche-frite contenant 500 ml d'eau	Accessoire Air Fry	Sonde pour aliments









































TABLEAU DE CUISSON MODES AUTO

CATÉGORIES D'ALIMENTS		QUANTITÉ	DEGRÉ DE CUISSON	NIVEAU DE BRUNISSAGE	RETOURNEMENT (DU TEMPS DE CUISSON)	NIVEAU ET ACCESSOIRES	
VIANDE	Dinde rôtie	Dinde & Oie rôties	0,6 - 3 kg *	-	MED	-	2
		Dinde & Oie rôties farcies	0,6 - 3 kg *	-	MED	-	2
		Morceaux de dindes & d'oie	0,6 - 3 kg *	-	MED	-	3
		Filet / Poitrine de Dinde & d'Oie	1 - 5 cm	-	-	2/3	5 4
	Viande frite	Kebab	0,2 - 1,5 kg	-	-	1/2	4 2
		Côtelettes de porc	1 - 4 (cm)	-	-	-	4 2
		Burgers	1 - 4 (cm)	-	-	-	4 2
		Saucisses et Würstel	1,5 - 3,5 (cm)	-	-	-	4 2
		Escalope panée	1 - 4 (cm)	-	-	-	4 2
		POISSONS ET FRUITS DE MER	Escalopes et steaks rôtis	Darne de thon	1 - 3 (cm)	MED	-
Darne de saumon	1 - 3 (cm)			MED	-	3/4	3 2
Darne d'espadon	0,5 - 3 (cm)			-	-	3/4	3 2
Filet de morue	0,1 - 0,3 kg			-	-	-	3 2
Filet de bar	0,05 - 0,15 kg			-	-	-	3 2
Filet de daurade	0,05 - 0,15 kg			-	-	-	3 2
Autres Filets	0,5 - 3 (cm)			-	-	-	3 2
Filets [congelés]	0,5 - 3 (cm)			-	-	-	3 2
Fruits de mer grillés	Pétoncles		un lèche-frite	-	-	-	4
	Moules gratinées		un lèche-frite	-	-	-	4
	Crevettes		un lèche-frite	-	-	-	4 3
	Gambas		un lèche-frite	-	-	-	4 3
Poisson entier rôti	0,2 - 1,5 kg *		-	-	-	3 2	
Poisson en croûte de sel	0,2 - 1,5 kg *		-	-	-	3	
Poisson frit	Poisson pané		1,5 - 3,5 (cm)	-	-	-	4 2
	Filet de poisson		1,5 - 3,5 (cm)	-	-	-	4 2
	Poisson entier	0,4 - 0,8 kg	-	-	-	4 2	
	Fruits de mer	-	-	-	-	4 2	
	LÉGUMES	Légumes rôtis	Pommes de terre rôties	0,5 - 1,5 kg	-	MED	-
Légumes farcis			0,1 - 0,5 kg [chacun]	-	-	-	3
Autres légumes			0,5 - 1,5 kg	-	MED	-	3

* quantité suggérée

ACCESSOIRES						
	Grille métallique	Plaque de cuisson ou moule à gâteau sur la grille métallique	Lèche-frite / plaque de cuisson	Lèche-frite contenant 500 ml d'eau	Accessoire Air Fry	Sonde pour aliments















TABLEAU DE CUISSON MODES AUTO

CATÉGORIES D'ALIMENTS		QUANTITÉ	DEGRÉ DE CUISSON	NIVEAU DE BRUNISSAGE	RETOURNEMENT (DU TEMPS DE CUISSON)	NIVEAU ET ACCESSOIRES	
LÉGUMES	Gratin de légumes	Gratin de pommes de terre	un lèche-frite	-	-	-	3 
		Gratin de tomates	un lèche-frite	-	-	-	3 
		Gratin de poivrons	un lèche-frite	-	-	-	3 
		Gratin de brocolis	un lèche-frite	-	-	-	3 
		Gratin de chou-fleur	un lèche-frite	-	-	-	3 
		Légumes en Gratin	un lèche-frite	-	-	-	3 
	Légumes frites	Frites maison	0,3 - 0,8 kg	-	-	-	4  2 
		Patates en quartiers	1 - 4 (cm)	-	-	-	4  2 
		Légumes mélangés	0,3 - 0,8 kg	-	-	2/3	4  2 
		Chips de courgettes	0,2 - 0,5 kg	-	-	-	4  2 
		Pommes de terre frites	0,3 - 0,8 kg	-	-	-	4  2 
Petits pains [congelés]		-	-	-	-	4  2 	
BOULANGERIE SALÉE	Gâteau salé		0,8 - 1,2 kg	-	MED	-	2 
	Strudel aux légumes		0,5 - 1,5 kg	-	MED	-	2 
	Pain	Petits pains	60 - 150g [chacun]*	-	-	-	3  
		Pain de mie	400 - 600 g [chacun]	-	-	-	2  
		Gros pain	0,7 - 2,0 kg *	-	-	-	2  
		Baguettes	200 - 300g [chacun]	-	-	-	3  
	Pizza	Pizza ronde	ronde - plateau *	-	-	-	2 
		Pizza épaisse	ronde - plateau *	-	-	-	2 
		Pizza [surgelée]	1 couche*	-	-	-	2 
			2 couches*	-	-	-	4  1 
			3 couches*	-	-	-	5  3  1 
4 couches*	-		-	-	5  4  2  1 		

* quantité suggérée

ACCESSOIRES						
	Grille métallique	Plaque de cuisson ou moule à gâteau sur la grille métallique	Lèche-frite / plaque de cuisson	Lèche-frite contenant 500 ml d'eau	Accessoire Air Fry	Sonde pour aliments

TABLEAU DE CUISSON MODES AUTO

CATÉGORIES D'ALIMENTS		QUANTITÉ	DEGRÉ DE CUISSON	NIVEAU DE BRUNISSAGE	RETOURNEMENT (DU TEMPS DE CUISSON)	NIVEAU ET ACCESSOIRES	
BOULANGERIE SUCRÉE	Gâteaux moelleux	Génoise	0,5 - 1,2 kg *	-	-	-	2  
		Cake aux fruits en moule	0,5 - 1,2 kg *	-	-	-	2  
		Gâteau au chocolat	0,5 - 1,2 kg *	-	-	-	2  
	Biscuits	0,2 - 0,6 kg	-	-	-	3 	
	Croissants	un plateau *	-	-	-	3 	
	Croissants [surgelés]	un plateau *	-	-	-	3 	
	Pâte à choux	un plateau *	-	-	-	3 	
	Meringues	10 - 30g [chacun]	-	-	-	3 	
	Tarte	0,4 - 1,6 kg	-	-	-	3 	
	Strudel	0,4 - 1,6 kg	-	-	-	3 	
	Tarte aux fruits	0,5 - 2 kg	-	-	-	2 	







ACCESSOIRES						
	Grille métallique	Plaque de cuisson ou moule à gâteau sur la grille métallique	Lèchefrite / plaque de cuisson	Lèchefrite contenant 500 ml d'eau	Accessoire Air Fry	Sonde pour aliments



TABLE DE CUISSON AIR FRY

	RECETTE	FONCTION	QUANTITÉ SUGGÉRÉE	PRÉCHAUFFAGE	TEMPÉRATURE (°C)	DURÉE (MIN.)	GRILLE ET ACCESSOIRES
ALIMENTS CONGELÉS	Frites surgelées		650 - 850 g	Oui	200	25 - 30	4 2
	Nuggets de poulet surgelés		500 g	Oui	200	15 - 20	4 2
	Bâtonnets de poisson		500 g	Oui	220	15 - 20	4 2
	Onion Rings		500 g	Oui	200	15 - 20	4 2
LÉGUMES	Courgettes fraîches panées		400 g	Oui	200	15 - 20	4 2
	Frites maison		300 - 800 g	Oui	200	20 - 40	4 2
	Légumes mélangés		300 - 800 g	Oui	200	20 - 30	4 2
VIANDES ET POISSONS	Poitrines de poulet		1 - 4 cm	Oui	200	20 - 40	4 2
	Ailes de poulet		200 - 1500 g	Oui	220	30 - 50	4 2
	Escalope panée		1 - 4 cm	Oui	220	20 - 50	4 2
	Filet de poisson		1 - 4 cm	Oui	220	15 - 25	4 2

Pour la cuisson d'aliments frais ou faits maison, répandez une fine couche d'huile sur la surface de l'aliment. Afin de garantir des résultats de cuisson uniformes, mélangez les aliments à la moitié du temps de cuisson recommandé.

FONCTIONS	 Air Fry		
ACCESSOIRES	 Accessoire Air Fry	 Plaque de cuisson ou moule à gâteau sur la grille métallique	 Lèche-frite / plaque de cuisson, ou Plat à four sur grille

TABLEAU DE CUISSON

RECETTE	FONCTION	PRÉCHAUFFAGE	TEMPÉRATURE (°C)	DURÉE (MIN.)	GRILLE ET ACCESSOIRES
Gâteaux à pâte levée / Génoise		Oui	170	30 - 50	
		Oui	160	30 - 50	
		Oui	160	30 - 50	
Gâteaux fourrés (gâteau au fromage, strudel, tarte aux pommes)		Oui	160 - 200	30 - 85	
		Oui	160 - 200	30 - 90	
Biscuits		Oui	150	20 - 40	
		Oui	140	30 - 50	
		Oui	140	30 - 50	
		Oui	135	40 - 60	
Petits gâteaux / Muffins		Oui	170	20 - 40	
		Oui	150	30 - 50	
		Oui	150	30 - 50	
		Oui	150	40 - 60	
Chouquettes		Oui	180 - 200	30 - 40	
		Oui	180 - 190	35 - 45	
		Oui	180 - 190	35 - 45 *	
Meringues		Oui	90	110 - 150	
		Oui	90	130 - 150	
		Oui	90	140 - 160 *	
Pizza / Pain / fougasse		Oui	190 - 250	15 - 50	
		Oui	190 - 230	20 - 50	
Pizza (Mince, épaisse, focaccia)		Oui	310	7 - 12	
		Oui	220 - 240	25 - 50 *	
Pizza surgelée		Oui	250	10 - 15	
		Oui	250	10 - 20	
		Oui	220 - 240	15 - 30	
Tourtes (Tourtes aux légumes, quiches)		Oui	180 - 190	45 - 55	
		Oui	180 - 190	45 - 60	
		Oui	180 - 190	45 - 70 *	

FONCTIONS								ECO	
	Convection naturelle	Chaleur pulsée	Chaleur tournante	Gril	Turbo gril	MaxiCooking	Cook4	Prog.Éco	Pizza
ACCESSOIRES									
	Grille métallique	Plaque de cuisson ou moule à gâteau sur la grille métallique		Lèche-frite / plaque de cuisson sur la grille métallique		Lèche-frite / plaque de cuisson	Lèche-frite contenant 500 ml d'eau		

RECETTE	FONCTION	PRÉCHAUFFAGE	TEMPÉRATURE (°C)	DURÉE (MIN.)	GRILLE ET ACCESSOIRES
Vol-au-vent / Feuilletés		Oui	190 - 200	20 - 30	
		Oui	180 - 190	20 - 40	
		Oui	180 - 190	20 - 40 *	
Lasagnes / Flans / Pâtes au four / Cannelloni		Oui	190 - 200	45 - 65	
Agneau / Veau / Bœuf / Porc 1 kg		Oui	190 - 200	80 - 110	
Rôti de porc avec grattons 2 kg		-	170	110 - 150	
Poulet / Lapin / Canard 1 kg		Oui	200 - 230	50 - 100	
Dinde /Oie 3 kg		Oui	190 - 200	80 - 130	
Poisson au four/en papillote (filet, entier)		Oui	180 - 200	40 - 60	
Légumes farcis (tomates, courgettes, aubergines)		Oui	180 - 200	50 - 60	
Rôtie		-	3 (Élevée)	3 - 6	
Filets de poisson / Steaks		-	2 (Moy)	20 - 30 **	
Saucisses / kebab / côtes levées / hamburgers		-	2 - 3 (Moy - Haute)	15 - 30 **	
Poulet rôti 1-1,3 kg		-	2 (Moy)	55 - 70 ***	
Gigot d'agneau / Jarrets		-	2 (Moy)	60 - 90 ***	
Pommes de terre rôties		-	2 (Moy)	35 - 55 ***	
Légumes gratinés		-	3 (Élevée)	10 - 25	
Biscuits		Oui	135	50 - 70	
Tartes		Oui	170	50 - 70	
Pizza ronde		Oui	210	40 - 60	
Repas complet : Tarte aux fruits (niveau 5) / lasagnes (niveau 3) / viande (niveau 1)		Oui	190	40 - 120 *	
Repas complet : Tarte aux fruits (niveau 5) / légumes rôtis (niveau 4) / lasagnes (niveau 2) / découpes de viandes (niveau 1)		Oui	190	40 - 120 *	
Lasagnes & Viandes		Oui	200	50 - 100 *	
Viandes & pommes de terre		Oui	200	45 - 100 *	
Poisson & légumes		Oui	180	30 - 50 *	
Rôtis farcis	ECO	-	200	80 - 120 *	
Coupes de viande (lapin, poulet, agneau)	ECO	-	200	50 - 100 *	

* Durée approximative : les plats peuvent être retirés du four en tout temps, selon vos préférences personnelles.

** Tourner les aliments à mi-cuisson.

*** Au besoin, retournez les aliments aux deux tiers de la cuisson.

FONCTIONS								ECO
	Convection naturelle	Chaleur pulsée	Chaleur tournante	Gril	Turbo gril	Maxi Cooking	Multiflow Menu	Prog. Éco
ACCESSOIRES								
	Grille métallique	Plaque de cuisson ou moule à gâteau sur la grille métallique	Lêchefrite / plaque de cuisson ou plat de cuisson sur la grille métallique	Lêchefrite / plaque de cuisson	Lêchefrite contenant 500 ml d'eau			

COMMENT LIRE LE TABLEAU DE CUISSON

Le tableau indique la meilleure fonction, les accessoires, et le niveau à utiliser pour la cuisson des différents types d'aliments.

Les temps de cuisson commencent au moment de l'introduction du plat dans le four et ne tiennent pas compte du préchauffage (s'il est nécessaire).

Les températures et temps de cuisson sont approximatifs et dépendent de la quantité d'aliments et du type d'accessoire.

Pour commencer, utilisez les valeurs conseillées les plus basses, et si les aliments ne sont pas assez cuits, augmentez-les.

Utilisez les accessoires fournis, et de préférence des moules à gâteau et des plats de cuisson en métal foncé. Vous pouvez aussi utiliser des plaques et accessoires en pyrex ou en céramique ; cependant, les temps de cuisson seront sensiblement plus longs.

NETTOYAGE ET ENTRETIEN

Assurez-vous que le four a refroidi avant d'effectuer tout entretien ou nettoyage.

N'utilisez pas de nettoyeurs vapeur.

N'utilisez pas de laine d'acier, de tampons à récurer abrasifs, ou des détergents abrasifs ou corrosifs, ils pourraient endommager les surfaces de l'appareil

.Portez des gants de protection.

L'appareil doit être débranché de l'alimentation principale avant d'effectuer des travaux d'entretien.

SURFACES EXTÉRIEURES

• Nettoyez les surfaces à l'aide d'un chiffon en microfibre humide. Si elles sont très sales, ajoutez quelques gouttes de détergent à pH neutre. Essuyez avec un chiffon sec.

• N'utilisez pas de détergents corrosifs ou abrasifs. Si l'un de ces produits entre en contact par inadvertance avec les surfaces de l'appareil, nettoyez-le immédiatement avec un chiffon en microfibre humide.

SURFACES INTÉRIEURES

• Après chaque utilisation, laissez le four refroidir et nettoyez-le, de préférence lorsqu'il est encore tiède, pour enlever les dépôts ou taches laissés par les résidus de nourriture. Pour enlever la condensation qui se serait formée lors de la cuisson d'aliments avec une forte teneur en eau, laissez le four refroidir complètement et essuyez-le avec un chiffon ou une éponge.

• Activez la fonction « Smart Clean » pour un nettoyage optimal des surfaces internes. (Uniquement sur certains modèles).

• Nettoyez le verre de la porte avec un détergent liquide approprié.

• La porte du four peut être enlevée pour faciliter le nettoyage.

ACCESSOIRES

Immergez les accessoires dans une solution liquide de lavage après l'utilisation, en les manipulant avec des maniques s'ils sont encore chauds. Les résidus alimentaires peuvent être enlevés en utilisant une brosse ou une éponge.

Ne pas nettoyer la sonde alimentaire et la sonde à viande (le cas échéant) au lave-vaisselle.

L'accessoire Air Fry (le cas échéant) peut être nettoyé au lave-vaisselle.

ENLEVER ET RÉINSTALLER LA PORTE

1. Pour enlever la porte, ouvrez-la complètement et abaissez les loquets jusqu'à qu'ils soient déverrouillés.

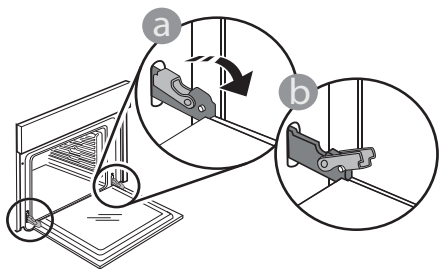

2. Fermez le plus possible la porte. Tenez la porte fermement avec les deux mains, ne la tenez pas par la poignée. Enlevez simplement la porte en continuant de la fermer tout en la tirant vers le haut en même temps jusqu'à ce qu'elle soit libérée de son logement. Placez la porte sur un côté, en l'appuyant sur une surface douce.

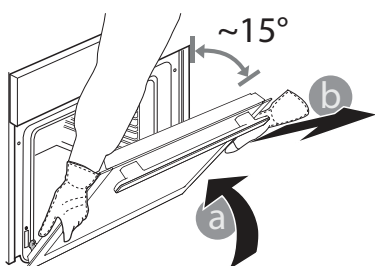

3. Réinstallez la porte en la plaçant devant le four pour aligner les crochets des charnières avec leurs appuis, et insérez la partie supérieure sur son appui.

4. Abaissez la porte pour ensuite l'ouvrir complètement.

Abaissez les loquets dans leur position originale : Assurez-vous de les abaisser complètement.

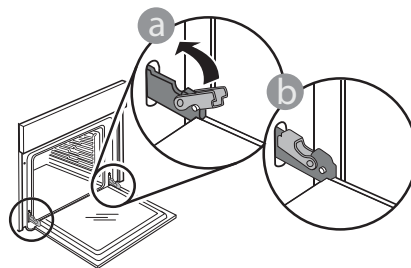

Appliquez une légère pression pour vous assurer que les loquets sont bien placés.

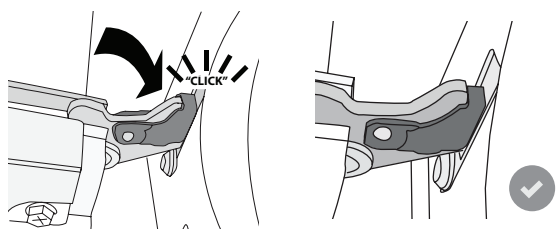

5. Essayez de fermer la porte et assurez-vous qu'elle est alignée avec le panneau de commande. Sinon, répétez les étapes précédentes : La porte pourrait s'endommager si elle ne fonctionne pas correctement.

REMPACEMENT DE L'AMPOULE

Pour le remplacement de l'ampoule, contactez le service après-vente.

DÉPANNAGE

Problème	Cause possible	Solution
Le four ne fonctionne pas.	Coupure de courant. Débranchez de l'alimentation principale.	Assurez-vous qu'il n'y a pas de panne de courant et que le four est bien branché. Éteignez puis rallumez le four pour voir si le problème persiste.
L'écran affiche la lettre « F » suivi d'un numéro.	Problème de logiciel.	Contactez le Centre d'appel et indiquer le numéro qui suit la lettre « F ».
Une fonction MODES AUTO se termine sans afficher de compte à rebours. La cuisson se termine avant la fin du décompte.	Quantité d'aliments différente de la gamme recommandée. Porte ouverte pendant la cuisson.	Ouvrez la porte et vérifiez la cuisson désirée des aliments. Si nécessaire, complétez la cuisson en sélectionnant une fonction traditionnelle.
Le four ne chauffe pas.	Lorsque le mode « DÉMO » est activé, toutes les commandes sont actives et les menus disponibles mais le four ne chauffe pas. Mode DÉMO apparaît sur l'écran toutes les 60 secondes.	Accédez au mode « MODE DÉMO » à partir des « RÉGLAGES » et sélectionnez « Off ».
L'ampoule s'éteint.	Le mode « ÉCO » s'active.	Accédez au mode « ÉCO » à partir des « RÉGLAGES » et sélectionnez « Off ».
La porte ne ferme pas correctement.	Les loquets de sécurité ne sont pas à leur place.	Assurez-vous que les loquets de sécurité sont bien placés, selon les directives pour l'assemblage et le démontage de la porte dans la section « Entretien ».
L'alimentation est coupée.	Niveau de puissance erroné.	Vérifiez sur votre réseau domestique a au moins une valeur de plus de 3 kW. Dans le cas contraire, diminuez la puissance à 13 Ampères. Accédez à « PUISSANCE » à partir de « RÉGLAGES » et sélectionnez « FAIBLE ».
Le cycle de cuisson avec sonde s'est terminé sans cause évidente ou l'erreur F3E3 est imprimée sur l'écran.	La sonde alimentaire n'est pas correctement connectée.	Vérifier la connexion de la sonde alimentaire.



* Disponible sur certains modèles uniquement

Vous trouverez les politiques, la documentation standard et des informations supplémentaires sur le produit :

- En utilisant le QR code sur votre produit
- En visitant notre site Internet docs.bauknecht.eu
- Vous pouvez également **contacter notre service après-vente** (voir numéro de téléphone dans le livret de garantie). Lorsque vous contactez notre Service après-vente, veuillez indiquer les codes figurant sur la plaque signalétique de l'appareil.

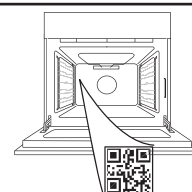

Bauknecht



400011717947

**DANK U WEL VOOR UW AANKOOP VAN EEN BAUKNECHT PRODUCT**

Voor verdere assistentie kunt u het apparaat registreren op www.bauknecht.eu/register

SCAN DE QR-CODE OP UW APPARAAT VOOR MEER INFORMATIE

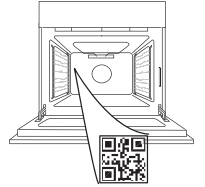

Lees de instructies aandachtig door voordat u het apparaat gebruikt.

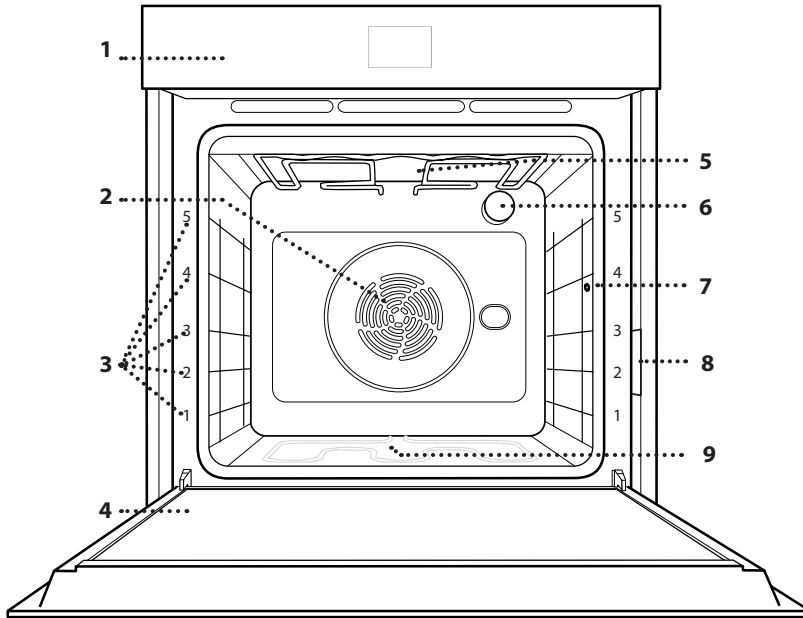
PRODUCTBESCHRIJVING

1. Bedieningspaneel
2. Ventilator en circulair verwarmingselement (niet zichtbaar)
3. Roostergeleiders (het niveau staat aangegeven op de voorkant van de oven)
4. Deur
5. Bovenste verwarmingselement/grill
6. Lamp
7. Punt voor inbrengen van gaarthermometer
8. Identificatieplaatje (niet verwijderen)
9. Onderste verwarmingselement (niet zichtbaar)

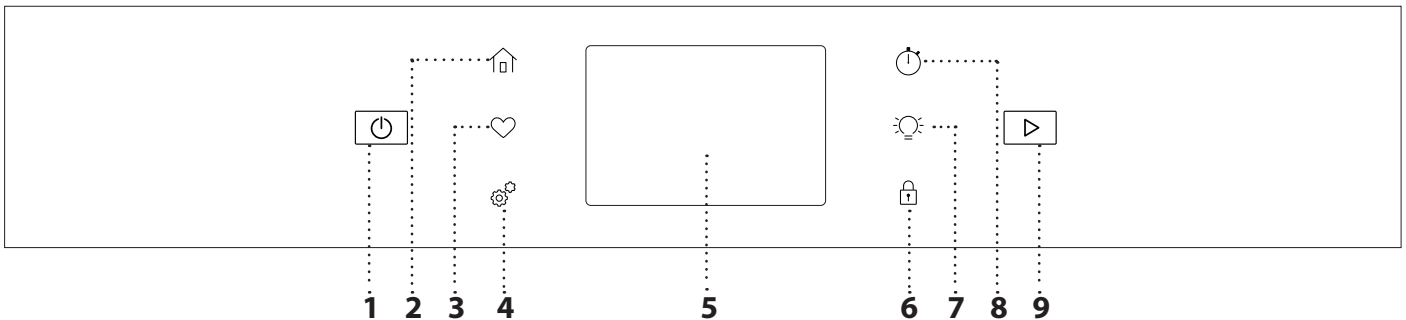
BEDIENINGSPANEEL**1. AAN / UIT**

Om de oven aan en uit te draaien.

2. HOOFDMENU

Voor snelle toegang tot het hoofdmenu.

3. FAVORIET

Om de lijst met uw favoriete functies op te vragen.

4. HULPMIDDELEN

Om uit verschillende opties te kiezen en ook om de oveninstellingen en -voorkeuren te wijzigen.

5. DISPLAY

6. BEDIENINGSVERGREDELING
Met de "Bedieningsvergrendeling" kunt u de toetsen op de touchpad vergrendelen, zodat ze niet per ongeluk kunnen worden ingedrukt.

7. LAMP

Om het ovenlampje in of uit te schakelen.

8. KOOKWEKKER

Deze functie kan worden ingeschakeld bij het gebruik van een bereidingsfunctie of enkel om de tijd bij te houden.

9. START

Om de bereidingsfunctie te starten.

ACCESSOIRES

ROOSTER

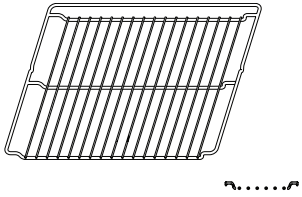

Om voedsel te bereiden of als draagrooster voor pannen, cakevormen en ander ovenvast kookgerei.

LEKBAKJE

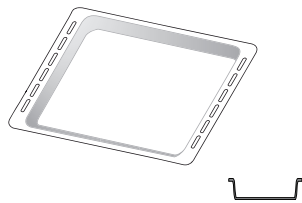

Voor gebruik als ovenschaal voor de bereiding van vlees, vis, groenten, focaccia, enz. of om het bakvocht op te vangen wanneer geplaatst onder het rooster.

BAKPLAAT *

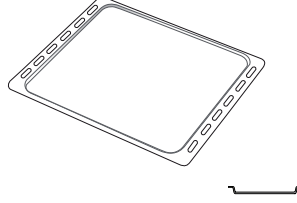

Kan gebruikt worden voor het bereiden van brood of gebak, maar ook voor gegrild vlees, vis in folie, etc.

SCHUIFRAILS *

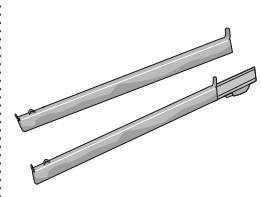

Om het plaatsen of verwijderen van accessoires te vergemakkelijken.

VOEDSELSONDE

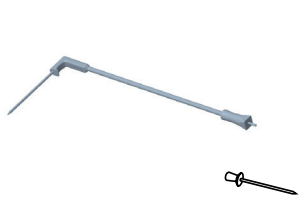

Om nauwkeurig de binnentemperatuur van de gerechten te meten tijdens de bereiding. Dankzij de vier sensoren en stevige steun kan hij worden gebruikt voor vlees en vis en ook voor brood, taarten en gebakjes.

AIR FRY-LADE *

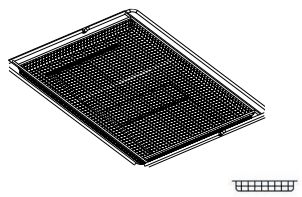

Te gebruiken bij het bereiden van voedsel met de Air Fry-functie, met een bakplaat op een lager niveau om eventuele kruimels en druppels op te vangen. Hij kan in de vaatwasser gereinigd worden.

Het aantal en type accessoires is afhankelijk van het model dat u gekocht hebt. Andere accessoires kunnen apart worden aangeschaft; neem voor bestellingen en informatie contact op met de Klantenservice.

*Alleen verkrijgbaar voor bepaalde modellen

HET ROOSTER EN ANDERE ACCESSOIRES PLAATSEN

Schuif het rooster horizontaal over de geleiders en zorg ervoor dat de zijde met de geheven rand naar boven gericht is.

Andere accessoires, zoals de opvangbak en de bakplaat, worden op dezelfde wijze als het rooster horizontaal in de oven geschoven.

DE GELEIDERS VAN HET ROOSTER VERWIJDEREN EN TERUGPLAATSEN

• Om de roostergeleiders te verwijderen, verwijdert u de schroeven (indien aanwezig) aan beide kanten met behulp van een munt.

Til de geleiders op en trek de onderste gedeelten uit hun zittingen: de roostergeleiders kunnen nu verwijderd worden.

• Om de roostergeleiders weer te plaatsen, moet men ze eerst achteraan in hun bovenste zitting steken. Houd ze rechtop, schuif ze in de ovenruimte en laat ze dan in de juiste positie in de onderste zitting zakken.

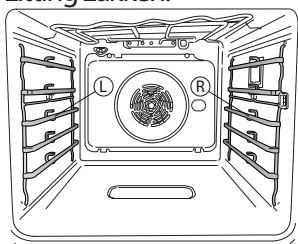

De linker ("L") en rechter ("R") plankgeleiders zijn te herkennen aan het logo in deze afbeelding.

DE SCHUIFRAILS AANBRENGEN

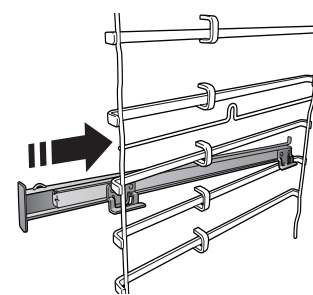

Verwijder de roostergeleiders uit de oven en verwijder het beschermende plastic van de schuifrails.

Om de schuifrails aan te brengen, bevestigt u de bovenste klem van de rail aan de roostergeleider en schuift deze zo ver mogelijk door. Duw de andere klem naar beneden op zijn plaats.

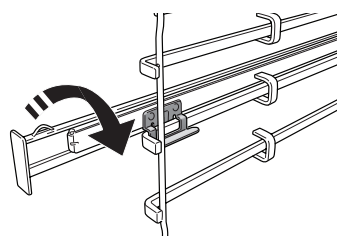

Om de geleider vast te zetten de onderkant van de klem stevig tegen de roostergeleider drukken. Zorg ervoor dat de rails vrij kunnen bewegen. Herhaal deze stappen bij de andere roostergeleider op hetzelfde niveau.

Let op: De schuifrails kunnen op elk niveau worden gemonteerd.

FUNCTIES



HANDMATIGE MODI

- **CONVENTIONEEL**

Voor het bereiden van gerechten op één steunhoogte.

- **GEVENTILEERD**

Om vlees te bereiden, gebak met vulling op een enkel rooster te bakken.

- **HETELUCHT**

Om verschillende soorten voedsel te bereiden met dezelfde bereidingstemperatuur op verschillende niveaus (maximaal drie) tegelijk. Met deze functie worden er geen geuren van het ene naar het andere gerecht overgebracht.

- **GRILL**

Voor het grillen van karbonades, spiesen en worstjes, gratineren van groenten of om brood te roosteren. Voor het grillen van vlees wordt geadviseerd de opvangbak te gebruiken om het braadvet op te vangen: Plaats de bak op één van de niveaus onder het rooster en voeg 500 ml drinkwater toe.

- **TURBO GRILL**

Voor het grillen van grote stukken vlees (lamsbouten, rosbief, hele kip). Wordt geadviseerd de opvangbak te gebruiken om het braadvet op te vangen: Plaats de pan op één van de niveaus onder de rooster en voeg 500 ml drinkwater toe.

- **SNEL VOOR- VERWARMEN**

Om de oven snel voor te verwarmen.

- **COOK 4**

Voor het gelijktijdig bereiden van verschillende gerechten op vier verschillende steunhoogtes die dezelfde bereidingstemperatuur hebben. Deze functie kan gebruikt worden om koekjes, gebak, ronde pizza's (ook bevroren) te bakken en een volledige maaltijd te bereiden. Raadpleeg de bereidingstabel om de beste resultaten te bereiken.

- **SPECIALE FUNCTIES**

- » **PIZZA**

Met deze functie kunt u heerlijke zelfgemaakte pizza's bakken, in minder dan 10 minuten zoals in een restaurant. De speciale bereidingscyclus werkt bij temperaturen boven 300 graden Celsius en zorgt voor pizza's die zacht van binnen zijn, knapperig aan de randen en perfect gelijkmatig bruin worden. Als u deze functie combineert met het Pizza Stone WPro-accessoire en 30 minuten voorverwarmt, bakt u een pizza in 5-8 minuten.

Voor bestellingen en informatie neemt u contact op met de klantenservice of met www.bauknecht.eu

- » **AIR FRY**

Met deze functie kunt u frietjes en kipnuggets bakken zonder olie toe te voegen, met een aangenaam krokant resultaat.

Verwarmingselementen draaien om de ovenruimte goed te verwarmen, terwijl de ventilator hete lucht circuleert. De beste bakresultaten kunnen alleen worden bereikt door een air fry-plaat te gebruiken

(meegeleverd met sommige modellen). Leg het voedsel in een enkele laag op de air fry-plaat en volg de aanwijzingen in de air fry-bereidingstabel voor de beste prestaties. Gebruik niet meer dan één bakplaat om ongelijkmatig koken te voorkomen.

- » **ONTDOOIEN**

Voor het versnellen van het ontdooien van voedsel. Plaats het voedsel op de middelste plaathoogte. Laat het voedsel in de verpakking zitten zodat het niet uitdroogt.

- » **WARMHOUDEN**

Om net gekookt voedsel warm en knapperig te houden.

- » **RIJZEN**

Voor het optimaal laten rijzen van zoet of hartig deeg. Om de kwaliteit van het rijzen niet in gevaar te brengen, de functie niet inschakelen als de oven nog heet is na een bereidingscyclus.

- » **KANT-EN-KLAAR**

Om kant-en-klare gerechten te bereiden die op kamertemperatuur of in de koelkast worden bewaard (broodjes, taartmix, muffins, pastagerechten en broodproducten). De functie bereidt alle gerechten snel en zorgvuldig; ze kan ook worden gebruikt om reeds bereid voedsel te verwarmen. De oven hoeft niet te worden voorverwarmd. Volg de instructies op de verpakking.

- » **MAXI COOKING**

De functie selecteert automatisch de beste bereidingswijze en -temperatuur voor de bereiding van grote stukken vlees (meer dan 2,5 kg). Aanbevolen wordt om het vlees tijdens de bereiding om te keren om gelijkmatig bruinen aan beide kanten te verkrijgen. Het verdient de voorkeur het vlees zo nu en dan vochtig te maken om het niet te laten uitdrogen.

- » **ECO-CYCLUS**

Gevulde braadstukken en stukken vlees op één steunhoogte bereiden. Tijdens het gebruik van deze ECO-functie blijft de verlichting tijdens de bereiding uit. Om de ECO-cyclus te gebruiken en daardoor een optimaler stroomverbruik te krijgen, mag de oven niet eerder worden geopend dan dat het voedsel volledig bereid is.

- **BEVROREN VOEDSEL**

Bij deze functie worden automatisch de beste temperatuur en bereidingsmodus geselecteerd voor vijf verschillende categorieën kant-en-klare diepvriesproducten. De oven hoeft niet te worden voorverwarmd.

AUTOMATISCHE MODI

Hiermee kunnen alle types voedingsmiddelen volledig automatisch worden bereid. Om deze functie optimaal te benutten volgt u de aanwijzingen in de betreffende bereidingstabel. De oven hoeft niet te worden voorverwarmd.

GEBRUIK VAN HET TOUCH-DISPLAY



Om te selecteren of te bevestigen:

Raak het scherm aan om de gewenste waarde of het gewenste item in het menu te selecteren.



Om door een menu of een lijst te scrollen:

U hoeft gewoon met uw vinger over het display te vegen om door de items of waarden te scrollen.

Om instellingen te bevestigen of naar het volgende scherm te gaan:

Raak "INSTELLEN" of "VOLGENDE" aan.

Om terug te keren naar het vorige scherm:

Raak ← aan.

EERSTE GEBRUIK

Wanneer u het apparaat voor de eerste keer aanzet, moet u het product configureren.

De instellingen kunnen daarna worden gewijzigd door op  te drukken om zo het "Tools"-menu te openen.

1. DE TAAL SELECTEREN

Stel de taal en tijd in wanneer u het apparaat voor de eerste keer aan zet.

- Veeg over het scherm om door de lijst van beschikbare talen te scrollen.
- Raak de gewenste taal aan.

2. WIFI INSTELLEN

Met de functie Bauknecht Home Net kunt u de oven op afstand bedienen vanaf een mobiel apparaat. Om ervoor te zorgen dat het apparaat vanop een afstand kan worden bediend, moet u eerst het verbindingsproces goed afronden. Dit proces is noodzakelijk om uw apparaat te registreren en het met uw thuisnetwerk te verbinden.

- Tik op "Toestel toevoegen" op de mobiele App om verder te gaan met het opzetten van de verbinding.
- Open op het product de sectie "Tools/Verbinding/Verbinden met netwerk" om te beginnen met de installatie.

DE VERBINDING INSTELLEN

Voor deze functie heeft u het volgende nodig: Een smartphone of tablet en een draadloze router die verbonden zijn met het internet. Controleer met uw smarttoestel of het signaal van uw draadloos thuisnetwerk sterk is vlak bij het apparaat. De router of het mobiele tetheringapparaat moet anders zijn dan het apparaat waarop de mobiele app is geïnstalleerd.

Minimumvereisten.

Smarttoestel: Android met een 1280x720 (of hoger) scherm of iOS.

Raadpleeg de App store voor de compatibiliteit van de app met de Android of iOS versies.

Draadloze router: 2,4Ghz wifi b/g/n.

1. Download de Bauknecht Home Net-app

De eerste stap om uw apparaat te verbinden, is het downloaden van de app op uw mobile device. De Bauknecht Home Netapp begeleidt u door alle stappen die hier worden vermeld. U kunt de Bauknecht Home Netapp downloaden uit de App

Store of de Google Play Store.

2. Een account aanmaken

Als u dit nog niet gedaan heeft, moet u een account aanmaken. Hiermee kan u uw apparaten verbinden met een netwerk en ze ook in het oog houden en ze vanop een afstand bedienen.

3. Uw apparaat registreren

Volg de instructies in de app om uw apparaat te registreren. Om het registratieproces te voltooien heeft u het volgende nodig:

- Het SAID-nummer (Smart appliance IDentifier) dat aanwezig is in het gedeelte Tools/Verbinding/Verbinden met netwerk,
- Het 12-cijferige productnummer dat op het productlabel staat,
- Bluetooth-verbinding actief op uw smartphone.

Zodra u klaar bent, voegt u uw apparaat toe via de mobiele app en volgt u de instructies die op de app worden vermeld.

Opmerking:

Bluetooth mag alleen worden gebruikt tijdens het registratieproces.

De WiFi-verbinding kan alleen via de mobiele app worden ingesteld.

De verbindingsprocedure zal alleen opnieuw moeten worden uitgevoerd als u de instellingen van uw router wijzigt (bijv. netwerknaam of wachtwoord of gegevensverstrekker).

3. DE TIJD EN DATUM INSTELLEN

Als u de oven met uw thuisnetwerk verbindt, worden de tijd en datum automatisch ingesteld. Anders moet u die handmatig instellen

- Raak de nummers aan om de tijd in te stellen.
- Raak "INSTELLEN" aan om te bevestigen.

Zodra u de tijd heeft ingesteld, stelt u de datum in

- Raak de gewenste nummers aan om de datum in te stellen.
- Raak "INSTELLEN" aan om te bevestigen.

Na een lange stroomonderbreking moet u de tijd en datum opnieuw instellen.

4. HET STROOMVERBRUIK INSTELLEN

De oven is geprogrammeerd voor het verbruik van een niveau van elektrische stroom dat compatibel is met een thuisnetwerk dat een kwalificatie van meer

dan 3 kW (16 ampère) heeft: Als uw huishouden een lager energieverbruik gebruikt, moet u deze waarde (13 ampère) verlagen.

- Raak de waarde aan de rechterkant aan om het energieverbruik te selecteren.
- Raak "OK" aan om de oorspronkelijke instellingen te voltooien.

5. DE OVEN VERWARMEN

Een nieuwe oven kan geuren afgeven die tijdens het productieproces zijn achtergebleven: dit is volkomen normaal. Voordat u begint met het bereiden van voedsel, raden we daarom aan om de lege oven te verwarmen, om alle mogelijke geuren te verwijderen.

Verwijder alle beschermende karton of transparante film uit de oven en verwijder eventuele accessoires aan de binnenkant. Verwarm de oven tot 200°C gedurende ongeveer één uur. Het is raadzaam om de ruimte na het eerste gebruik van het apparaat te luchten.

DAGELIJKS GEBRUIK

1. SELECTEREN VAN EEN FUNCTIE

Druk op  of raak het scherm eender waar aan om de oven in te schakelen.

Op het display kunt u kiezen tussen handmatige en automatische modi.

- Tik op de benodigde hoofdfunctie om naar het bijbehorende menu te gaan.
- Scrol naar boven of beneden om de lijst te bekijken.
- Selecteer de gewenste functie door ze aan te raken.

2. HANDMATIGE FUNCTIES INSTELLEN

Nadat u de gewenste functie hebt geselecteerd kunt u de instellingen wijzigen. Op het display verschijnen de instellingen die kunnen worden gewijzigd.

TEMPERATUUR / GRILLNIVEAU

- Tik op de benodigde hoofdfunctie om naar het bijbehorende menu te gaan.

Afhankelijk van de geselecteerde functie kunt u de voorverwarming activeren of deactiveren met een specifieke schakelaar.

DUUR

Wanneer u de bereiding handmatig wilt beheren, hoeft u geen bereidingstijd in te stellen. In de getimedede modus blijft de oven bereiden tijdens de door u geselecteerde duur. Aan het einde van de bereidingstijd wordt het bereiden automatisch onderbroken.

- Om de tijdsduur in te stellen, tikt u op het gedeelte Tijd of op "Kooktijd instellen" nadat u op START hebt gedrukt.
- Raak de gewenste nummers aan om de gewenste bereidingstijd in te stellen.
- Raak "VOLGENDE" aan om te bevestigen.

Om een ingestelde duur tijdens het koken te annuleren en dus handmatig het einde van het koken te beheren, kunt u op de duurwaarde tikken en "0" instellen of u kunt het menu met de drie puntjes openen en de kooktijd bewerken.

Als u de cyclus wilt stoppen, opent u het menu met de drie puntjes en selecteert u "Stop bereiding".

3. AUTOMATISCHE MODI INSTELLEN

Met de automatische modi kunt u een grote verscheidenheid aan gerechten bereiden, waarbij u kunt kiezen uit gerechten die in de lijst worden getoond. De meeste bereidingsinstellingen worden automatisch door het apparaat geselecteerd om de beste resultaten te krijgen.

- Kies een recept uit de lijst.

Functies worden per voedselcategorie weergegeven in het menu "Automatische modi" (zie relatieve tabellen).

- Zodra u een functie heeft geselecteerd, volstaat het de kenmerken van het te bereiden voedsel (hoeveelheid, gewicht enz.) aan te geven om het perfecte resultaat te bekomen.

4. UITSTEL VAN STARTTIJD INSTELLEN

U kan de bereiding uitstellen alvorens een functie in te

schakelen: De functie schakelt in op het tijdstip dat u op voorhand selecteert.

- Druk op "DELAY" (UITSTEL) om de gewenste starttijd in te stellen. U kunt de starttijd selecteren of de tijd waarop u het voedsel klaar wilt hebben volgens de geselecteerde functies.
- Zodra u het gewenste uitstel heeft ingesteld, raakt u "INSTELLEN" aan om de wachttijd in te laten gaan.
- Zet het voedsel in de oven en sluit de deur: De functie wordt automatisch ingeschakeld na de berekende tijdsduur.

Wanneer er een uitgestelde bereidingsstarttijd wordt geprogrammeerd wordt de voorverwarmingsfase van de oven uitgeschakeld: De oven zal de gewenste temperatuur geleidelijk bereiken, wat betekent dat de bereidingstijden iets langer zijn dan inde bereidingstabel staat vermeld.

- Om de functie meteen in te schakelen en het programmeerde uitstel te annuleren, raakt u "VERTRAGING OVERSLAAN" aan.

5. DE FUNCTIE STARTEN

- Nadat u de instellingen heeft geconfigureerd, raakt u "START" aan om de functie in te schakelen.

Als de oven heet is en de functie een welbepaalde maximumtemperatuur vereist, verschijnt een bericht op de display. U kan de ingestelde waarden op eender welk moment tijdens de bereiding wijzigen door de te wijzigen waarde aan te raken. Alle beschikbare opties die kunnen worden aangepast, kunnen worden verkend door het menu met de drie puntjes links onder in het scherm te openen.

Stop de ingeschakelde functie wanneer u dat wilt door te drukken op .

6. VOORVERWARMEN

Als het voorverwarmen voorheen werd ingeschakeld, wordt de status van de voorverwarmingsfase aangegeven op het display zodra de functie in werking is getreden. Zodra deze fase is voltooid, klinkt er een geluidssignaal en geeft het display "OVEN GEREED" weer.

- Open de deur.
- Plaats het gerecht in de oven.
- Sluit de deur en tik op de knop "Start nu" of de knop "START" om te beginnen met bereiden.

Het voedsel in de oven plaatsen vooraleer de fase van de voorverwarming afgelopen is zal een negatief effect hebben op het uiteindelijke resultaat van de bereiding. Wanneer de deur tijdens de voorverwarmingsfase wordt geopend zal het onderbreken worden gestopt. De bereidingstijd is exclusief de voorverwarmingsfase.

U kunt de standaardinstelling van de voorverwarmingsoptie wijzigen voor bereidingsfuncties waarbij u dat handmatig kunt doen.

- Selecteer een functie waarbij u de voorverwarmingsfunctie handmatig kunt selecteren.
- Gebruik de schakelaar Speciale voorverwarming rechtsonder op het display om de voorverwarming in of uit te schakelen. De functie is standaard ingesteld.

7. VOEDSEL OMDRAAIEN OF DOORROEREN

Bij sommige automatische modi wordt gevraagd om het voedsel om te draaien tijdens de bereiding. Een hoorbaar signaal gaat af en op het display verschijnt de uit te voeren actie.

- Open de deur.
- Voer de handeling uit die op het display wordt aangegeven.
- Sluit de deur en raak "START" aan om het bereiden te hervatten.

Op dezelfde wijze vraagt de oven u om het voedsel te controleren wanneer er nog 5% van de tijd tot het einde van de bereiding overblijft.

Een hoorbaar signaal gaat af en op het display verschijnt de uit te voeren actie.

- Controleer het voedsel
- Sluit de deur en raak "START" aan om het bereiden te hervatten.

8. EINDE BEREIDINGSTIJD

Er klinkt een geluidssignaal en op de display wordt aangegeven dat de bereiding klaar is. Bij sommige functies kan u, zodra de bereiding is voltooid, uw gerecht extra te bruinen, de bereidingstijd verlengen of de functie als een favoriet opslaan.

- Raak "TOEVOEGEN AAN FAVO" aan om de functie als een favoriet op te slaan.
- Selecteer "Extra Bruining" om de bruincyclus van vijf minuten te starten.
- Tik op "+5 min." om de bereidingstijd te verlengen

9. FAVORIETEN

De favorietenfunctie slaat oveninstellingen voor uw favoriete recept op.

De oven herkent automatisch de vaakst gebruikte functies. Nadat u een functie een aantal keer heeft gebruikt, zal worden voorgesteld om de functie aan uw favorieten toe te voegen.

EEN FUNCTIE OPSLAAN

Zodra een functie is voltooid, tikt u op "TOEVOEGEN AAN FAVORIETEN" om deze als favoriet op te slaan. Hiermee kunt u ze in de toekomst snel gebruiken, met dezelfde instellingen.

EENMAAL OPGESLAGEN

Om het favorietenmenu te bekijken, drukt u op : Alle opgeslagen functies worden in dit menu weergegeven. Raak "START" aan om de geselecteerde bereidingsfunctie in te schakelen.

INSTELLINGEN WIJZIGEN

In het favorietenschermbekijnt u een afbeelding of een naam toevoegen aan de favoriet om hem volgens uw voorkeuren te personaliseren.

- Selecteer de functie die u wilt wijzigen.
- Klik op het pictogram met de drie puntjes in de rechterbovenhoek.
- Selecteer de eigenschap die u wilt wijzigen.
- Raak "OPSLAAN" om uw wijzigingen te bevestigen.

Als u een specifieke functie wilt verwijderen, vindt u in dit menu de optie "FAVORIETEN VERWIJDEREN".

10. HULPMIDDELEN

Druk op  om op elk gewenst moment het menu "Tools" te openen. Via dit menu kunt u kiezen uit verschillende opties en u kunt ook de instellingen of voorkeuren voor uw product of het display wijzigen.



OP AFSTAND INSCHAKELEN

Om het gebruik van de Bauknecht Home Net-app mogelijk te maken.



KOOKWEKKER

Deze functie kan worden ingeschakeld bij het gebruik van een bereidingsfunctie of enkel om de tijd bij te houden. Als de wekker eenmaal is gestart, blijft deze aftellen zonder invloed te hebben op de functie. Als de kookwekker is ingeschakeld kunt u ook een functie selecteren en inschakelen.

De wekker blijft rechtsboven op het scherm aftellen.

Om de kookwekker op te roepen of te wijzigen:

- Druk op de optie keukentimer.
- U hoort een geluidssignaal en het display toont wanneer de kookwekker afgeteld heeft tot aan de geselecteerde bereidingstijd.
- Tik op "PAUZE" als u de timer wilt pauzeren. U kunt dan op "HERVATTEN" tikken om de timer opnieuw te starten.
- Raak "ANNULEREN" aan om de wekker te annuleren of een nieuwe duur voor de wekker in te stellen.
- Tik op "+1 min" om de duur met 1 minuut te verlengen.



LAMP

Om het ovenlampje in of uit te schakelen.



SMARTCLEAN

Door de werking van de stoom die tijdens deze speciale reinigingscyclus op lage temperatuur vrijkomt, kunnen vuil en voedselresten gemakkelijk worden verwijderd. Giet 200 ml drinkwater op de bodem van de oven en schakel de functie alleen in wanneer de oven koud is.



PYRO-ZELFREINIGING

Om bakspatten te verwijderen met een cyclus op zeer hoge temperatuur. Er zijn drie zelfreinigingscycli met verschillende dueren beschikbaar: Hoog, Medium, Laag.

Raak de oven niet aan tijdens het automatisch reinigen.

Houd kinderen en dieren uit de buurt van de oven tijdens en na het uitvoeren van het automatisch reinigen (totdat de ruimte gelucht is).

- De accessoires - ook de roostergeleiders - moeten uit de oven worden gehaald voordat u de functie inschakelt. Indien de oven onder een kookplaat is geïnstalleerd dient u ervoor te zorgen dat alle branders of elektrische kookplaten uitgeschakeld zijn tijdens de zelfreinigingscyclus.
- Voor de beste reiniging verwijdert u grote resten

in de holte en reinigt u het glas van de deur aan de binnenkant alvorens de pyrolytische functie te gebruiken.

- Kies een van de beschikbare cycli naargelang uw behoeften.
- Klik op "START" om de geselecteerde functie in te schakelen. De oven begint met de zelfreinigende cyclus, terwijl de deur automatisch sluit: er verschijnt een waarschuwingsbericht op het display, samen met het aftellen, dat de status van de lopende cyclus aangeeft.

Zodra de cyclus is voltooid blijft de deur vergrendeld tot de temperatuur in de oven gedaald is tot een veilig niveau.

Let op: De pyrolytische cyclus kan ook worden geactiveerd als de tank gevuld is met water.

Nadat de cyclus is geselecteerd, kunt u de start van de automatische reiniging uitstellen. Raak "UITSTEL" aan om de eindtijd in te stellen zoals wordt aangegeven in de betreffende paragraaf.

VOEDSELSONDE

Met de gaarthermometer kan de binnentemperatuur van het vlees tijdens de bereiding van verschillende soorten voedsel worden gemeten zo dat u er zeker van bent dat de optimale temperatuur wordt bereikt. De temperatuur van de oven varieert afhankelijk van de functie die u heeft geselecteerd, maar de bereiding is altijd geprogrammeerd om te beëindigen zodra de gespecificeerde temperatuur is bereikt. Plaats voedsel in de oven en sluit de gaarthermometer aan op de contactdoos. Houd de thermometer zo ver mogelijk verwijderd van de warmtebron. Sluit de ovendeur. Raak  aan. U kunt kiezen tussen de handmatige functies (op bereidingswijze) en AUTOMATISCHE MODI (op type voedsel) als het gebruik van de sonde toegestaan of nodig is.

Zodra een kookfunctie is gestart, wordt deze geannuleerd als de thermometer wordt verwijderd. Haal altijd de stekker uit het stopcontact en verwijder de thermometer uit de oven als u het voedsel uit de oven haalt.

DE VOEDSELSONDE GEBRUIKEN

Plaats het voedsel in de oven en sluit de stekker aan door deze in de aansluiting aan de rechterkant van de ovenruimte te steken.

De kabel is licht buigbaar en kan naar behoefte worden gebogen om de sonde op de meest effectieve manier in de verschillende soorten voedsel te steken. Zorg ervoor dat de kabel het bovenste verwarmingselement niet aanraakt tijdens de bereiding.

VLEES: Steek de gaarthermometer diep in het vlees. Vermijd botten of vette delen. Voor gevogelte, de thermometer in het midden van de borst steken en holle plekken vermijden.

VIS (heel): Steek de punt in het dikste stuk en vermijd de ruggengraat.

BAKWERK EN PASTA: Steek de punt diep in het deeg door de kabel te buigen voor de ideale sondehoek. Het is verplicht om de functies uit de AUTOMATISCHE MODUS te gebruiken bij het bereiden van deze soorten voedsel als u de voedselthermometer gebruikt. Als u de thermometer gebruikt bij bereidingen met de functie AUTOMATISCHE

MODUS, wordt de bereiding automatisch gestopt wanneer het geselecteerde recept de ideale kerntemperatuur bereikt, zonder de oventemperatuur te moeten instellen.

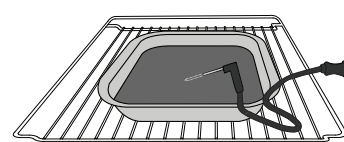

Lasagne

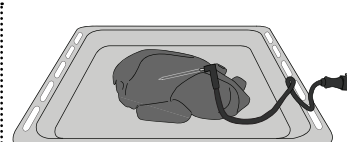

Hele kip

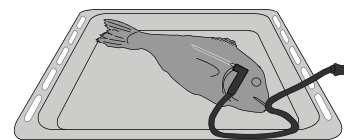

Vis

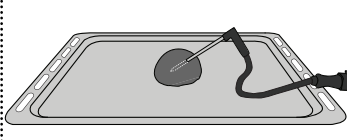

Broodjes

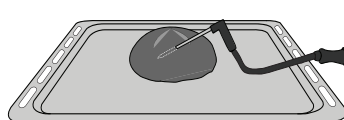

Groot brood

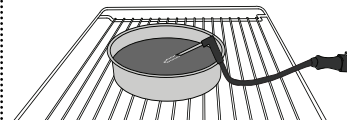

Taart

BEDIENINGSVERGRENDELING

Met de "Bedieningsvergrendeling" kunt u de toetsen op de touchpad vergrendelen, zodat ze niet per ongeluk kunnen worden ingedrukt.

Druk lang op de vergrendeltoets op het touchpad om het apparaat te ontgrendelen.

VOORKEUREN

Voor het wijzigen van verschillende oveninstellingen, het selecteren van de sabbatmodus en het uitschakelen van de "Demomodus".

CONNECTIVITEIT

Om instellingen te wijzigen of een nieuw thuisnetwerk te configureren.

INFO

Voor meer informatie over het product.

OPMERKINGEN

- Bedek de binnenkant van de oven niet met aluminiumfolie.
- Schuif niet met pannen of schalen over de bodem van de oven, omdat dit krassen op de lak kan geven.
- Plaats geen zware gewichten op de deur en houd de deur niet vast.
- Door de hogere temperatuur van de Pizza-cyclus wordt er een iets hogere afkoeling verwacht.

NUTTIGE TIPS

LEZEN VAN DE BEREIDINGSTABEL

De tabel geeft een overzicht van de beste functie, accessoires en het niveau voor het bereiden van verschillende soorten gerechten. Bereidingstijden starten vanaf het moment dat het gerecht in de oven is geplaatst. De voorverwarmingstijd (indien nodig) wordt niet meegerekend. De bereidingstemperaturen en -duur zijn bij benadering en zijn afhankelijk van de hoeveelheid voedsel en het type accessoire dat wordt gebruikt. Gebruik eerst de laagste aanbevolen waarden. Als de bereiding niet naar wens is, kunt u hogere waarden gebruiken. Geadviseerd wordt om de bijgeleverde accessoires te gebruiken en indien mogelijk taartvormen en bakplaten van donker metaal. U kunt ook vuurvaste of aardewerk pannen en accessoires gebruiken; de bereidingstijden zijn dan iets langer.

HET TEGELIJKERTIJD BEREIDEN VAN VERSCHILLENDE GERECHTEN

Met de functie "Turbohetelucht" kunt u tegelijkertijd verschillende gerechten bereiden (bijvoorbeeld: vis en groenten), op verschillende roosters. Haal de gerechten die klaar zijn uit de oven en laat de gerechten die meer tijd nodig hebben in de oven staan.

VLEES

U kunt elke soort ovenschaal of vuurvaste schaal gebruiken die geschikt is voor de afmetingen van het te bereiden vlees. Schenk bij gebraden vlees bij voorkeur wat bouillon in de schaal, waardoor het vlees tijdens de bereiding vochtig wordt gehouden en meer smaak krijgt. Houd er rekening mee dat er tijdens dit proces stoom kan ontstaan. Laat het gebraden vlees na afloop van de bereiding 10-15 min. in de oven rusten, of dek het af met aluminiumfolie.

Als u stukken vlees wilt grillen, kies dan stukken met een gelijke dikte, zodat het vlees gelijkmatig gaar wordt. Zeer dikke stukken vlees hebben een langere bereidingsduur. Zet het rooster op een lagere plaathoogte om te voorkomen dat de korst verbrandt. Draai het vlees om na tweederde van de bereidingsduur. Open de deur voorzichtig want er kan stoom naar buiten komen.

Geadviseerd wordt om een druppan met een halve liter kraanwater direct onder het rooster waarop u het voedsel hebt gelegd te plaatsen, om het bakvet op te vangen. Vul indien nodig bij met water tijdens het grillen.

GEBAK

Bak fijn gebak met de statische functie op één steunhoogte.

Gebruik taartvormen van donker metaal en zet deze altijd op het bijgeleverde rooster. Voor bereiding op meerdere plaathoogtes selecteert u de functie met ventilatie en zet u de taartvormen in zigzagvorm op de roosters, zodat de lucht goed kan circuleren.

Om te controleren of de taart gaar is steekt u een houten prikker in het midden van de taart. Als de prikker er droog uitkomt, is de taart klaar.

Als u taartvormen met antiaanbaklaag gebruikt, vet dan niet de randen in, omdat de taart dan mogelijk niet goed rijst aan de zijkanten.





















































Als het gebak "opzwellt" tijdens het bakken, gebruik dan de volgende keer een lagere temperatuur, verminder bijvoorbeeld de hoeveelheid vocht of meng het beslag voorzichtiger.

Gebruik, voor taarten met vochtige vulling of bovenlaag (kwarktaart of vruchtentaarten) de functie "Convectiebakken". Als de bodem van de taart te vochtig blijft, zet de taart dan op een lager niveau en bestrooi de bodem met paneermeel of verkruimelde koekjes voordat u de vulling erin schenkt.

RIJZEN

Dek het deeg altijd af met een vochtige doek voordat u het in de oven legt. Deze functie verkort de rijstijd met ongeveer een derde, vergeleken met rijzen op kamertemperatuur (20-25°C). De rijstijd voor een pizza is ongeveer één uur voor 1 kg deeg.



















































BEREIDINGSTABEL AUTOMATISCHE MODI

CATEGORIEËN LEVENSMIDDELEN			HOEEVEELHEID	GAARHEID-NIVEAU	BRUININGSNIVEAU	BEURT (VAN BEREIDINGSTIJD)	NIVEAU EN ACCESSOIRES	
OVENSCHOTEL & PASTA UIT DE OVEN	Vers	Lasagne	0,5 - 3 kg*	-	MED	-	 	
		Cannelloni	0,5 - 3 kg*	-	MED	-	 	
	Ingevroren	Lasagne	0,5 - 3 kg	-	-	-		
		Cannelloni	0,5 - 3 kg	-	-	-		
VLEES	Biefstuk	Rosbief	0,6 - 2 kg*	MED	MED	-	 	
		Gebraden kalfsvlees	0,6 - 2,5 kg*	-	MED	-		
		Steak	2 - 4 cm	MED	-	2/3	 	
		Burgerpasteitjes	1,5 - 3 cm	-	-	3/5	 	
		Langzaam bereiden	0,6 - 2 kg*	MED	-	-	 	
	Varkensvlees	Gebraden varkensvlees	0,6 - 2,5 kg*	-	MED	-	 	
		Schenkel	0,5 - 2,0 kg*	-	MED	-		
		Varkensribben	0,5 - 2,0 kg	-	-	2/3	 	
		Bacon	0,5 - 1,5 cm	-	-	1/2	 	
	Lamsvlees	Gebraden lamsvlees	0,6 - 2,5 kg*	MED	MED	-	 	
		Lamsrib	0,5 - 2,0 kg*	MED	MED	-		
		Poot	0,5 - 2,0 kg*	MED	MED	-		
	Kip	Gebraden kip	0,6 - 3 kg*	-	MED	-	 	
		Gevulde Gebraden Kip	0,6 - 3 kg*	-	MED	-		
		Kipstukken	0,6 - 3 kg*	-	MED	-	 	
		Luchtgebakken kip	Hele kip	0,6 - 2,5 kg	-	-	-	 
			Kipfilet	1 - 4 (cm)	-	-	-	
			Kipstukken	0,2 - 1,5 kg	-	-	-	 
			Kipdrumsticks	-	-	-	-	 
			Gepaneerde kotelet	1 - 4 (cm)	-	-	-	
			Kippenvleugeltjes	0,2 - 1,5 kg	-	-	-	 
			Kipnuggets (bevoren)	-	-	-	-	
		Kippenvleugels (bevoren)	-	-	-	-	 	
	Gebraden eend	Gebraden eend	0,6 - 3 kg*	-	MED	-	 	
		Gevulde gebraden eend	0,6 - 3 kg*	-	MED	-		
		Eendstukjes	0,6 - 3 kg*	-	MED	-	  	
		Eendfilet / eendenborst	1 - 5 cm	-	-	2/3	 	

* Aanbevolen hoeveelheid

ACCESSOIRES						
	Rooster	Opvangbak of ovenschaal op rooster	Druipplaat / Bakplaat	Opvangbak met 500 ml water	Air fry-lade	Voedselonde









































BEREIDINGSTABEL AUTOMATISCHE MODI

CATEGORIEËN LEVENSMIDDELEN			HOEEVEELHEID	GAARHEID-NIVEAU	BRUININGSNIVEAU	BEURT (VAN BEREIDINGSTIJD)	NIVEAU EN ACCESSOIRES
VLEES	Gebraden kalkoen	Gebraden kalkoen en gans	0,6 - 3 kg*	-	MED	-	2 
		Gevulde gebraden kalkoen en gans	0,6 - 3 kg*	-	MED	-	2 
		Stukjes kalkoen & gans	0,6 - 3 kg*	-	MED	-	3 
		Kalkoen en gansfilet/ Borst	1 - 5 cm	-	-	2/3	5  4 
	Luchtgebakken vlees	Kebab	0,2 - 1,5 kg	-	-	1/2	4  2 
		Varkenskarbonades	1 - 4 (cm)	-	-	-	4  2 
		Burgerpasteitjes	1 - 4 (cm)	-	-	-	4  2 
		Worsten & Saucijzen	1,5 - 3,5 (cm)	-	-	-	4  2 
		Gepaneerde kotelet	1 - 4 (cm)	-	-	-	4  2 
		VIS & SCHAALDIEREN	Gebraden filets & steaks	Tonijnsteak	1 - 3 (cm)	MED	-
Zalmsteak	1 - 3 (cm)			MED	-	3/4	3  2 
Zwaardvissteak	0,5 - 3 (cm)			-	-	3/4	3  2 
Kabeljauwfilet	0,1 - 0,3 kg			-	-	-	3  2 
Zeebaarsfilet	0,05 - 0,15 kg			-	-	-	3  2 
Zeebrasemfilet	0,05 - 0,15 kg			-	-	-	3  2 
Andere filets	0,5 - 3 (cm)			-	-	-	3  2 
Bevroren filets	0,5 - 3 (cm)			-	-	-	3  2 
Gegrilde vis	Jakobsschelp		één schaal	-	-	-	4 
	Gegratineerde mosselen		één schaal	-	-	-	4 
	Garnalen		één schaal	-	-	-	4  3 
	Grote garnalen		één schaal	-	-	-	4  3 
Luchtgebakken vis	Geroosterde hele vis		0,2 - 1,5 kg *	-	-	-	3  2  
	Vis in zoutkorst		0,2 - 1,5 kg *	-	-	-	3  
	Gepaneerde vis	1,5 - 3,5 (cm)	-	-	-	4  2 	
	Visfilet	1,5 - 3,5 (cm)	-	-	-	4  2 	
	Hele vis	0,4 - 0,8 kg	-	-	-	4  2 	
	Schaaldieren	-	-	-	-	4  2 	
GROENTEN	Geroosterde groenten	Gebakken aardappelen	0,5 - 1,5 kg	-	MED	-	3 
		Gevulde groenten	0,1 - 0,5 kg/ stuk	-	-	-	3 
		Overige groenten	0,5 - 1,5 kg	-	MED	-	3 

* Aanbevolen hoeveelheid

ACCESSOIRES						
	Rooster	Opvangbak of ovenschaal op rooster	Druipplaat / Bakplaat	Opvangbak met 500 ml water	Air fry-lade	Voedselonde

BEREIDINGSTABEL AUTOMATISCHE MODI

CATEGORIEËN LEVENSMIDDELEN		HOEEVEELHEID	GAARHEID-NIVEAU	BRUININGSNIVEAU	BEURT (VAN BEREIDINGSTIJD)	NIVEAU EN ACCESSOIRES	
GROENTEN	Gegratineerde groenten	Aardappelgratin	één schaal	-	-	-	3 
		Tomatengratin	één schaal	-	-	-	3 
		Paprikagratin	één schaal	-	-	-	3 
		Broccoligratin	één schaal	-	-	-	3 
		Bloemkoolgratin	één schaal	-	-	-	3 
		Groentegratin	één schaal	-	-	-	3 
	Luchtgebakken groente	Zelfgemaakte frietjes	0,3 - 0,8 kg	-	-	-	4  2 
		Aardappelpartjes	1 - 4 (cm)	-	-	-	4  2 
		Gemengde groenten	0,3 - 0,8 kg	-	-	2/3	4  2 
		Courgettechips	0,2 - 0,5 kg	-	-	-	4  2 
		Gebakken aardappels	0,3 - 0,8 kg	-	-	-	4  2 
Broodjes (bevoren)		-	-	-	-	4  2 	
HARTIGE BAKSELS	Hartige cake		0,8 - 1,2 kg	-	MED	-	2 
	Groentenstrudel		0,5 - 1,5 kg	-	MED	-	2 
	Brood	Broodjes	60 - 150 g [per stuk]*	-	-	-	3  
		Brood	400 - 600 g [per stuk]	-	-	-	2  
		Groot brood	0,7 - 2,0 kg*	-	-	-	2  
		Baguettes	200 - 300 g [per stuk]	-	-	-	3  
	Pizza	Ronde pizza	rond - bakplaat *	-	-	-	2 
		Dikke pizza	rond - bakplaat *	-	-	-	2 
		Pizza, bevoren	1 laag*	-	-	-	2 
			2 lagen*	-	-	-	4  1 
			3 lagen*	-	-	-	5  3  1 
4 lagen*	-		-	-	5  4  2  1 		

* Aanbevolen hoeveelheid

ACCESSOIRES						
	Rooster	Opvangbak of ovenschaal op rooster	Druipplaat / Bakplaat	Opvangbak met 500 ml water	Air fry-lade	Voedselsonde

BEREIDINGSTABEL AUTOMATISCHE MODI

CATEGORIEËN LEVENSMIDDELEN		HOEEVEELHEID	GAARHEID-NIVEAU	BRUININGSNIVEAU	BEURT (VAN BEREIDINGSTIJD)	NIVEAU EN ACCESSOIRES	
ZOETE BAKSELS	Rijzende cakes	Luchtige cake	0,5 - 1,2 kg*	-	-	-	2  
		Sponscake in vorm	0,5 - 1,2 kg*	-	-	-	2  
		Chocoladetaart	0,5 - 1,2 kg*	-	-	-	2  
	Koekjes	0,2 - 0,6 kg	-	-	-	3 	
	Croissants	één schaal *	-	-	-	3 	
	Croissants (ingevroren)	één schaal *	-	-	-	3 	
	Soezen	één schaal *	-	-	-	3 	
	Meringues	10 - 30 g [per stuk]	-	-	-	3 	
	Taart	0,4 - 1,6 kg	-	-	-	3 	
	Strudel	0,4 - 1,6 kg	-	-	-	3 	
	Vruchtentaart	0,5 - 2 kg	-	-	-	2 	

ACCESSOIRES						
	Rooster	Opvangbak of ovenschaal op rooster	Druipplaat / Bakplaat	Opvangbak met 500 ml water	Air fry-lade	Voedselsonde





















































































AIR FRY-BEREIDINGSTABEL





	RECEPT	FUNCTIE	AANBEVOLEN HOEVEELHEID	VOORVERWARMEN	TEMPERATUUR (°C)	DUUR (MIN.)	STEUNHOOGTE EN ACCESSOIRES
BEVROREN VOEDSEL	Diepvriesfrites		650-850g	Ja	200	25 - 30	
	Bevroren kipnuggets		500 g	Ja	200	15 - 20	
	Vissticks		500 g	Ja	220	15 - 20	
	Uienringen		500 g	Ja	200	15 - 20	
GROENTEN	Vers gepaneerde courgette		400 g	Ja	200	15 - 20	
	Zelfgemaakte frietjes		300 - 800 g	Ja	200	20 - 40	
	Gemengde groenten		300 - 800 g	Ja	200	20 - 30	
VLEES EN VIS	Kippenborst		1 - 4 cm	Ja	200	20 - 40	
	Kippenvleugeltjes		200 - 1500 g	Ja	220	30 - 50	
	Gepaneerde kotelet		1 - 4 cm	Ja	220	20 - 50	
	Visfilet		1 - 4 cm	Ja	220	15 - 25	

Om vers of zelfgemaakt voedsel te bereiden, smeert u een dun laagje olie op het oppervlak van het voedsel. Om een gelijkmatig bereidingsresultaat te garanderen, mengt u het voedsel halverwege de aanbevolen kooktijd.

FUNCTIES	 Air Fry		
ACCESSOIRES	 Air fry-lade	 Ovangbak of ovenschaal op rooster	 Ovangbak / bakplaat of ovenschaal op rooster

BEREIDINGSTABEL

RECEPT	FUNCTIE	VOORVER- WARMEN	TEMPERATUUR (°C)	DUUR (MIN.)	STEUNHOOGTE EN ACCESSOIRES
Taarten / Luchtige cake		Ja	170	30 - 50	 2
		Ja	160	30 - 50	 2
		Ja	160	30 - 50	 4  1
Gevulde taarten (cheesecake, strudel, appeltaart)		Ja	160 - 200	30 - 85	 3
		Ja	160 - 200	30 - 90	 4  1
Koekjes		Ja	150	20 - 40	 3
		Ja	140	30 - 50	 4
		Ja	140	30 - 50	 4  1
		Ja	135	40 - 60	 5  3  1
Kleine taartjes / Muffins		Ja	170	20 - 40	 3
		Ja	150	30 - 50	 4
		Ja	150	30 - 50	 4  1
		Ja	150	40 - 60	 5  3  1
Soesjes		Ja	180 - 200	30 - 40	 3
		Ja	180 - 190	35 - 45	 4  1
		Ja	180 - 190	35 - 45 *	 5  3  1
Meringues		Ja	90	110 - 150	 3
		Ja	90	130 - 150	 4  1
		Ja	90	140 - 160 *	 5  3  1
Pizza / Brood / Focaccia		Ja	190 - 250	15 - 50	 2
		Ja	190 - 230	20 - 50	 5  3  1
Pizza (Dun, dik, focaccia)		Ja	310	7 - 12	 2
		Ja	220 - 240	25 - 50 *	 5  3  1
Diepvriespizza		Ja	250	10 - 15	 3
		Ja	250	10 - 20	 4  1
		Ja	220 - 240	15 - 30	 5  3  1
Hartige taarten (groentetaart, quiche)		Ja	180 - 190	45 - 55	 3
		Ja	180 - 190	45 - 60	 4  1
		Ja	180 - 190	45 - 70 *	 5  3  1

FUNCTIES								ECO	
	Conventioneel	Hetelucht	Convectie-bakken	Grill	Turbo Grill	Maxi Cooking	Cook 4	ECO-cyclus	Pizza
ACCESSOIRES									
	Rooster		Opvangbak of ovenschaal op rooster	Opvangbak / bakplaat of ovenschaal op rooster		Druipplaat / Bakplaat		Opvangbak met 500 ml water	

RECEPT	FUNCTIE	VOORVER- WARMEN	TEMPERATUUR (°C)	DUUR (MIN.)	STEUNHOOGTE EN ACCESSOIRES
Pasteitjes / Bladerdeeghapjes		Ja	190 - 200	20 - 30	
		Ja	180 - 190	20 - 40	
		Ja	180 - 190	20 - 40 *	
Lasagne / puddinkjes / pasta uit de oven / cannelloni		Ja	190 - 200	45 - 65	
Lamsvlees/kalfsvlees/rundvlees/ varkensvlees 1 kg		Ja	190 - 200	80 - 110	
Gebr. varkensvlees met korst 2 kg		-	170	110 - 150	
Kip / konijn / eend 1 kg		Ja	200 - 230	50 - 100	
Kalkoen / gans 3 kg		Ja	190 - 200	80 - 130	
Vis uit de oven / in folie (filet, hee)		Ja	180 - 200	40 - 60	
Gevulde groenten (tomaten, courgettes, aubergines)		Ja	180 - 200	50 - 60	
Toast		-	3 (hoog)	3 - 6	
Visfilets / moten vis		-	2 (medium)	20 - 30 **	
Worstjes / Kebab / Spareribs / Hamburgers		-	2 - 3 (Medium - hoog)	15 - 30 **	
Gebraden kip 1-1,3 kg		-	2 (medium)	55 - 70 ***	
Lamsbout / schenkel		-	2 (medium)	60 - 90 ***	
Gebakken aardappeltjes		-	2 (medium)	35 - 55 ***	
Groentegratin		-	3 (hoog)	10 - 25	
Koekjes		Ja	135	50 - 70	
Taarten		Ja	170	50 - 70	
Ronde pizza		Ja	210	40 - 60	
Complete maaltijd: Fruittaart (niveau 5) / lasagne (niveau 3) / vlees (niveau 1)		Ja	190	40 - 120 *	
Complete maaltijd: Fruittaart (niveau 5) / gebakken groenten (niveau 4) / lasagne (niveau 2) / gesneden vlees (niveau 1)		Ja	190	40 - 120 *	
Lasagne en vlees		Ja	200	50 - 100 *	
Vlees en aardappelen		Ja	200	45 - 100 *	
Vis en groenten		Ja	180	30 - 50 *	
Gevulde braadstukken	ECO	-	200	80 - 120 *	
Gesneden vlees (konijn, kip, lam)	ECO	-	200	50 - 100 *	

* Geschatte tijdsduur: gerechten kunnen op verschillende tijdstippen afhankelijk van de persoonlijke voorkeur uit de oven worden verwijderd.

** Draai het vlees halverwege de bereidingstijd om.

*** Draai het voedsel na twee derde van de bereidingstijd om (indien nodig).

FUNCTIES								ECO
	Conventioneel	Hetelucht	Convectie-bakken	Grill	Turbo Grill	Maxi Cooking	Multiflow Menu	ECO-cyclus
ACCESSOIRES								
	Rooster	Opvangbak of ovenschaal op rooster	Opvangbak / bakplaat of ovenschaal op rooster	Druipplaat / Bakplaat	Opvangbak met 500 ml water			

LEZEN VAN DE BEREIDINGSTABEL

De tabel geeft een overzicht van de beste functie, accessoires en het niveau voor het bereiden van verschillende soorten gerechten.

Bereidingstijden starten vanaf het moment dat het gerecht in de oven is geplaatst. De voorverwarmingstijd (indien nodig) wordt niet meegerekend.

De bereidingstemperaturen en -duur zijn bij benadering en zijn afhankelijk van de hoeveelheid voedsel en het type accessoire dat wordt gebruikt.

Gebruik eerst de laagste aanbevolen waarden. Als de bereiding niet naar wens is, kunt u hogere waarden gebruiken.

Geadviseerd wordt om de bijgeleverde accessoires te gebruiken en indien mogelijk taartvormen en bakplaten van donker metaal. U kunt ook vuurvaste of aardewerk pannen en accessoires gebruiken; de bereidingstijden zijn dan iets langer.

ONDERHOUD EN SCHOONMAKEN

Zorg ervoor dat de oven afgekoeld is vooraleer te onderhouden of te reinigen.

Gebruik geen stoomreinigers.

Gebruik geen staalwol, schuursponsjes of schurende/bijtende reinigingsproducten, omdat deze het oppervlak van het apparaat kunnen beschadigen.

Draag beschermende handschoenen.

De oven moet worden losgekoppeld van het elektriciteitsnet voordat u onderhoudswerkzaamheden uitvoert.

EXTERNE OPPERVLAKKEN

- Reinig de oppervlakken met een vochtig microvezeldoekje. Als ze zeer vuil zijn, voeg dan een paar druppels neutraal afwasmiddel toe aan het water. Afdrogen met een droge doek.

- Gebruik geen bijtende of schurende reinigingsmiddelen. Als een dergelijk product per ongeluk in contact komt met de oppervlakken het apparaat, verwijder het dan onmiddellijk met een vochtig microvezeldoekje.

INTERNE OPPERVLAKKEN

- Na elk gebruik moet de oven afkoelen en dan gereinigd worden, bij voorkeur wanneer die nog warm is, om afzettingen of vlekken veroorzaakt door voedselresten te verwijderen. Laat voor het drogen van condens die zich heeft gevormd vanwege het breiden van voedsel met een hoog vochtgehalte de oven volledig afkoelen en veeg het af met een doek of spons.

- Activeer de functie "Smart Clean" voor een optimale reiniging van de interne oppervlakken. (Alleen bij enkele modellen).

- Maak het glas van de deur schoon met een geschikt vloeibaar reinigingsmiddel.

- Om de oven gemakkelijker te kunnen reinigen, kan de deur worden verwijderd.

ACCESSOIRES

Laat de accessoires na gebruik weken in water met afwasmiddel. Pak ze vast met handschoenen als ze nog heet zijn. Voedselresten kunnen met een afwasborstel of met een sponsje worden verwijderd.

Reinig de voedingsthermometer en gaarthermometer (indien aanwezig) niet in de vaatwasser.

De Air Fry-lade (indien aanwezig) is vaatwasserbestendig.

DE DEUR VERWIJDEREN EN TERUGPLAATSEN

1. Om de deur te verwijderen opent u deze volledig en brengt u de vergrendelingen naar beneden totdat ze ontgrendeld zijn.

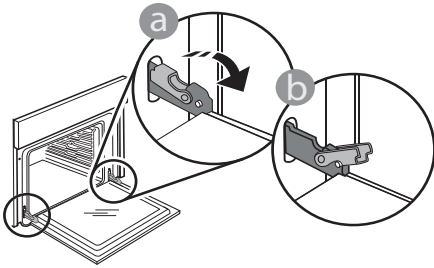

2. Sluit de deur zo ver mogelijk. Houd de deur stevig met beide handen beet – niet vasthouden aan de handgreep. Verwijder de deur door deze te blijven sluiten en tegelijkertijd omhoog te trekken totdat de deur loshaakt. Zet de deur opzij en laat deze op een zachte ondergrond rusten.

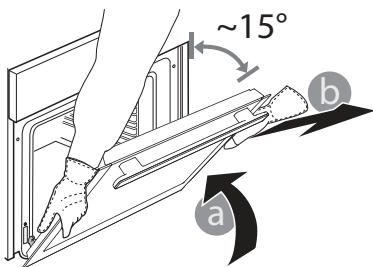

3. Monteer de deur terug door deze naar de oven te duwen, de haken van de scharnieren uit te lijnen met de zitting en het bovenste deel op de zitting vast te zetten..

4. Laat de deur zakken en doe deze vervolgens volledig open. Breng de vergrendelingen omlaag naar hun oorspronkelijke positie: Zorg ervoor dat ze volledig naar beneden staan.

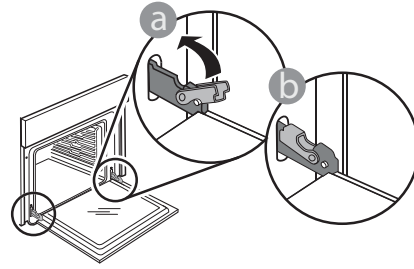

Druk zachtjes om te controleren of de vergrendelingen in de juiste positie staan.

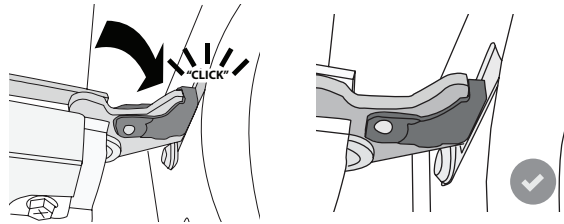

5. Probeer de deur te sluiten en controleer of het in lijn met het bedieningspaneel is. Als dit niet het geval is herhaalt u de bovenstaande stappen: als het niet goed werkt kan de deur beschadigd raken.

VERVANGEN VAN HET LAMPJE

Neem voor het vervangen van de lamp contact op met de aftersales.

PROBLEEMOPLOSSING

Probleem	Mogelijke oorzaak	Oplossing
De oven werkt niet.	Stroomonderbreking. Losgekoppeld van de stroomvoorziening.	Controleer of het elektriciteitsnet spanning heeft en of de oven is aangesloten. Zet de oven uit en weer aan, om te controleren of het probleem opgelost is.
Op de display verschijnt de letter "F" gevolgd door een nummer.	Softwareprobleem.	Neem contact op met het Callcenter en vermeld het nummer na de letter "F".
Een AUTOMATISCHE MODUS-functie eindigt zonder dat het aftellen wordt weergegeven. De bereiding eindigt voor het einde van het aftellen.	Hoeveelheid voedsel die afwijkt van de aanbevolen hoeveelheid. Deur open tijdens het bereiden.	Doe de deur open en controleer of het voedsel gaar is. Voltooi indien nodig de bereiding door een traditionele functie te selecteren.
De oven wordt niet warm.	Wanneer "DEMO" op "Aan" staat, zijn alle bedieningen actief en de menu's zijn beschikbaar, maar de oven wordt niet verwarmd. DEMO verschijnt elke 60 seconden op het display.	Open "DEMO" in "INSTELLINGEN" en selecteer "Uit".
Het licht gaat uit.	"ECO" modus is "Aan".	Open "ECO" in "INSTELLINGEN" en selecteer "Uit".
De deur sluit niet goed.	De veiligheidsvergrendelingen staan in de verkeerde positie.	Zorg ervoor dat de veiligheidsvergrendelingen in de juiste positie staan, volgens de instructies voor het verwijderen en opnieuw plaatsen van de deur in de paragraaf "Reinigen en onderhoud".
De stroomvoorziening in huis valt uit.	Vermogensinstelling is verkeerd.	Controleer of uw thuisnetwerk tenminste een nominaal vermogen van meer dan 3 kW heeft. Als dat niet het geval is, verlaagt u het vermogen tot 13 ampère. Open "VERMOGEN" in "INSTELLINGEN" en selecteer "LAAG".
Kookcyclus met gaarthermometer beëindigd zonder duidelijke oorzaak of fout F3E3 wordt weergegeven op het scherm.	Voedselthermometer is niet goed aangesloten.	Controleer de aansluiting van de voedselthermometer.

Beleid, standaarddocumentatie en aanvullende productinformatie vindt u:

- Via de QR-code op het product
- Onze website [docs. bauknecht.eu](https://docs.bauknecht.eu)
- Anders, **contacteer onze Klantenservice** (Het telefoonnummer staat in het garantieboekje). Wanneer u contact opneemt met de Klantenservice, gelieve de codes te vermelden die op het identificatieplaatje van het apparaat staan.

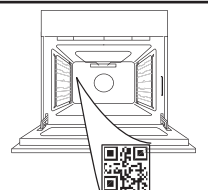



GRAZIE PER AVERE ACQUISTATO UN PRODOTTO BAUKNECHT

Per ricevere un'assistenza più completa, registrare il prodotto su www.bauknecht.eu/register

SCANSIONARE IL CODICE QR SUL PROPRIO APPARECCHIO PER OTTENERE MAGGIORI INFORMAZIONI

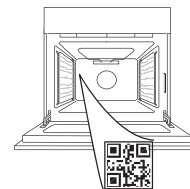

Prima di utilizzare l'apparecchio leggere attentamente le istruzioni di sicurezza.

DESCRIZIONE DEL PRODOTTO

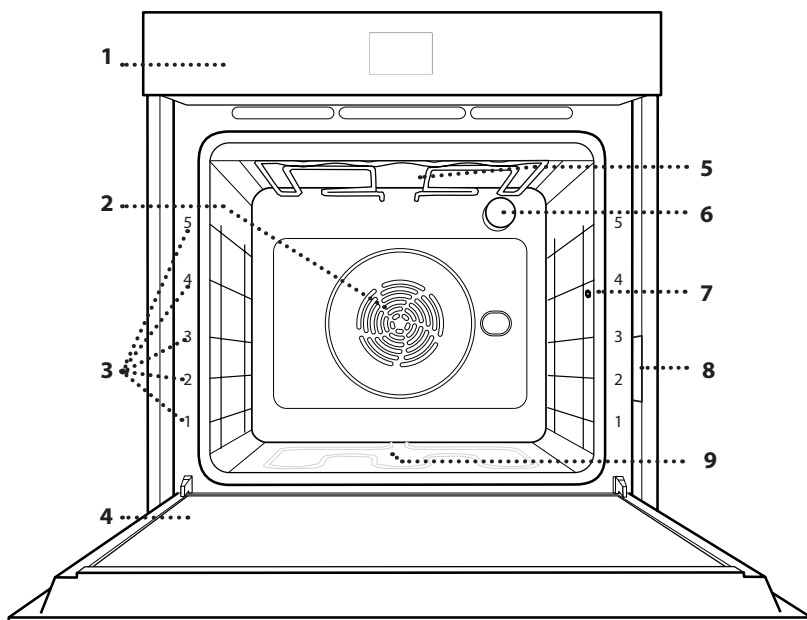

1. Pannello comandi
2. Ventola e resistenza circolare (non visibile)
3. Griglie laterali (il livello è indicato sulla parte frontale del forno)
4. Porta
5. Resistenza superiore / Grill
6. Luce
7. Punto di inserimento della termosonda
8. Targhetta matricola (da non rimuovere)
9. Resistenza inferiore (non visibile)

PANNELLO COMANDI

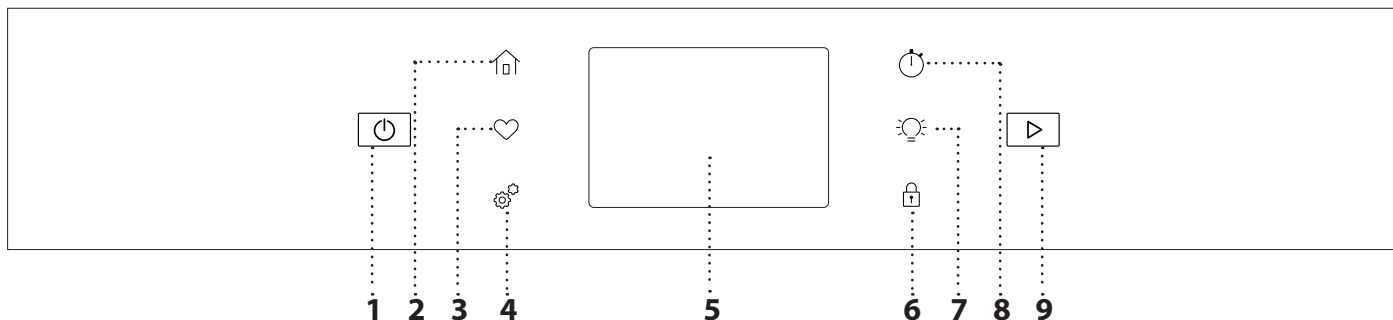

1. ON / OFF

Per accendere e spegnere il forno.

2. HOME

Per accedere rapidamente al menu principale.

3. PREFERITI

Per richiamare la lista delle funzioni preferite.

4. STRUMENTI

Per scegliere tra le opzioni e modificare le impostazioni del forno e le preferenze.

5. DISPLAY

6. BLOCCO TASTI

La funzione "Blocco tasti" permette di bloccare i tasti del pannello a sfioramento per evitare che vengano premuti accidentalmente.

7. LUCE

per accendere e spegnere la luce del forno.

8. TIMER

Questa funzione può essere attivata sia insieme a una funzione di cottura, sia in modo indipendente.

9. AVVIO

Per avviare la funzione di cottura.

ACCESSORI

GRIGLIA

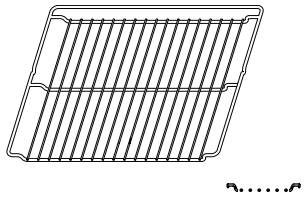

Utilizzare per cuocere gli alimenti o come supporto per teglie, tortiere e altre pentole da forno.

LECCARDA

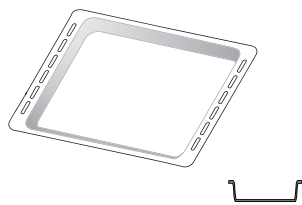

Utilizzare come teglia da forno per cucinare carne, pesce, verdure, focacce, ecc. o posizionare sotto la griglia per raccogliere i succhi di cottura.

PIASTRA DOLCI *

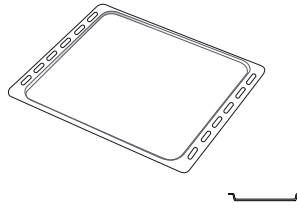

Utilizzare per la cottura di tutti i prodotti di panetteria e pasticceria, ma anche per arrosti, pesce en papillote, ecc.

GUIDE DI SCORRIMENTO *

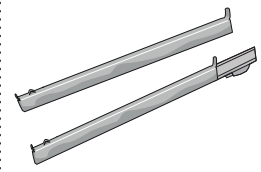

Per facilitare l'inserimento o la rimozione degli accessori.

TERMOSONDA

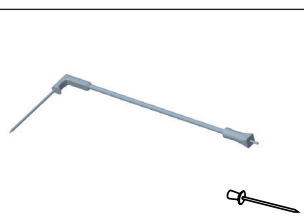

Per misurare con precisione la temperatura interna degli alimenti durante la cottura. Grazie al suo supporto rigido, può essere utilizzata non solo per carne e pesce, ma anche per pane, torte e pasticceria.

LECCARDA FRITTURA AD ARIA *

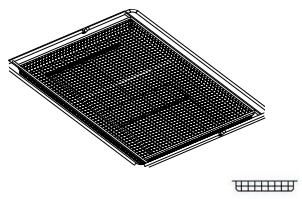

Da utilizzare quando si cucinano alimenti con la funzione Frittura ad aria, con una teglia posizionata a un livello inferiore per raccogliere eventuali briciole e sgocciolamenti. Può essere lavata in lavastoviglie.

Il numero e il tipo di accessori possono variare a seconda del modello acquistato.

Altri accessori possono essere acquistati separatamente; per ordini e informazioni contattare il servizio assistenza clienti.

* Disponibile solo in alcuni modelli

INSERIRE LA GRIGLIA E GLI ALTRI ACCESSORI

Inserire la griglia orizzontalmente facendola scivolare sulle griglie laterali inserendo dapprima il lato rialzato orientato verso l'alto.

Gli altri accessori, come la leccarda o la teglia, si inseriscono orizzontalmente come la griglia.

SMONTAGGIO E RIMONTAGGIO DELLE GRIGLIE LATERALI

- Per rimuovere le griglie, togliere le viti di fissaggio (se presenti) da entrambi i lati con l'aiuto di una moneta. Quindi sollevare le guide ed estrarre le parti inferiori dai relativi alloggiamenti: a questo punto è possibile rimuovere le griglie.
- Per rimontare le griglie, inserirle dapprima nelle sedi superiori. Avvicinarle alla cavità tenendo sollevato, quindi abbassarle in posizione nelle sedi inferiori.

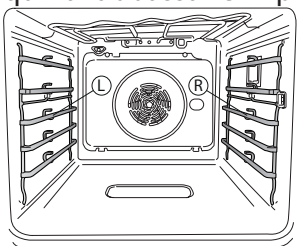

Le guide della griglia di sinistra ("L") e di destra ("R") si riconoscono dal logo indicato in questa immagine.

MONTARE LE GUIDE SCORREVOLI

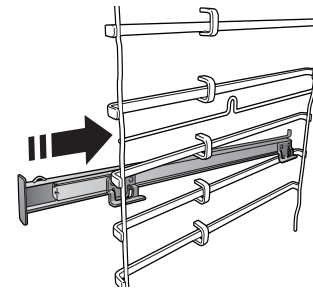

Togliere dal forno le griglie laterali e rimuovere la protezione in plastica dalle guide scorrevoli.

Ancorare alla griglia laterale la clip superiore della guida e farla scivolare fino a fine corsa. Abbassare l'altra clip in posizione.

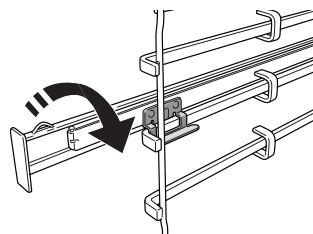

Per fissare la guida, premere la parte inferiore della clip contro la griglia laterale. Assicurarsi che le guide possano scorrere liberamente. Ripetere questa operazione sull'altra griglia laterale, allo stesso livello.

Note: le guide scorrevoli possono essere montate a qualsiasi livello.

FUNZIONI



MODALITÀ MANUALI

- **STATICO**
Per cuocere qualsiasi tipo di pietanza su un solo ripiano.
- **VENTILATO**
Per cuocere carni o torte ripiene su un solo ripiano.
- **TERMOVENTILATO**
Per cuocere contemporaneamente su più ripiani (massimo tre) alimenti diversi che richiedono la medesima temperatura di cottura. Questa funzione permette di eseguire la cottura senza trasmissione di odori da un alimento all'altro.
- **GRILL**
Per grigliare bistecche, spiedini e salsicce, cucinare verdure gratinate o tostare il pane. Per la grigliatura delle carni, si consiglia di utilizzare una leccarda per raccogliere il liquido di cottura: posizionare la leccarda un livello sotto la griglia e aggiungere 500 ml di acqua potabile.
- **TURBO GRILL**
Per arrostitire grandi tagli di carne (cosce, roast beef, pollo). Si consiglia di utilizzare una leccarda per raccogliere il liquido di cottura: posizionarla un livello sotto la griglia e aggiungere 500 ml di acqua potabile.
- **PRERISCALDAM. RAPIDO**
Per preriscaldare rapidamente il forno.
- **COOK 4**
Per cuocere contemporaneamente su quattro ripiani alimenti diversi che richiedono la medesima temperatura di cottura. Questa funzione può essere utilizzata per cuocere biscotti, torte, pizze tonde (anche surgelate) e per preparare un pasto completo. Per ottenere risultati ottimali si raccomanda di seguire la tabella di cottura.
- **FUNZIONI SPECIALI**
 - » **PIZZA**
Questa funzione consente di cucinare un'ottima pizza fatta in casa, in meno di 10 minuti come al ristorante.
Il ciclo di cottura dedicato funziona a temperature superiori a 300 gradi Celsius, garantendo una pizza morbida all'interno, croccante sui bordi e con una doratura perfettamente uniforme.
Combinando questa funzione con l'accessorio Pizza Stone WPro e preriscaldando per 30 minuti, è possibile cuocere una pizza in 5-8 minuti.
Per ordini e informazioni, contattare il Servizio Assistenza o www.bauknecht.eu
 - » **FRITTURA AD ARIA**
Questa funzione consente di cuocere patate fritte, bocconcini di pollo e altro ancora utilizzando meno olio, ottenendo un risultato piacevolmente croccante. Gli elementi riscaldanti si attivano per riscaldare adeguatamente la cavità, mentre la ventola fa circolare l'aria calda. I migliori risultati di cottura previsti si ottengono solo utilizzando una

leccarda Frittura ad aria (fornita con alcuni modelli). Posizionare gli alimenti sulla leccarda Frittura ad aria in un unico strato e seguire le istruzioni della tabella di cottura Frittura ad aria per ottenere le migliori prestazioni. Evitare di utilizzare più di una leccarda per evitare una cottura non uniforme.

» SCONGELARE

Per velocizzare lo scongelamento degli alimenti. Posizionare gli alimenti sul ripiano intermedio. Si suggerisce di lasciare l'alimento nella sua confezione per impedire che si asciughi eccessivamente all'esterno.

» MANTENERE IN CALDO

Per mantenere caldi e croccanti cibi appena cotti.

» LIEVITAZIONE

Per ottenere una lievitazione ottimale di impasti dolci o salati. Allo scopo di preservare la qualità della lievitazione, non attivare la funzione se il forno è ancora caldo dopo un ciclo di cottura.

» PIATTI PRONTI

Per cuocere piatti pronti conservati a temperatura ambiente o in frigorifero (biscotti, miscele per torte, muffin, pasta e prodotti di panetteria). Questa funzione cuoce tutte le pietanze in modo veloce e delicato; può essere utilizzata anche per riscaldare alimenti già cotti. Non occorre preriscaldare il forno. Seguire le istruzioni riportate sulla confezione.

» MAXI COOKING

Questa funzione seleziona automaticamente la migliore temperatura e modalità di cottura per tagli di carne di grandi dimensioni (oltre 2,5 kg). Si suggerisce di girare la carne durante la cottura per ottenere una doratura omogenea su entrambi i lati. È preferibile irrorarla di tanto in tanto con il fondo di cottura per evitare che si asciughi eccessivamente.

» CICLO ECO

Per cuocere arrostiti ripieni e filetti di carne in pezzi su un solo ripiano. Quando questo Ciclo Eco è in uso, la spia rimarrà spenta durante la cottura. Per utilizzare il Ciclo Eco e quindi ottimizzare il consumo di energia, la porta del forno non deve essere aperta finché gli alimenti non sono completamente cotti.

• ALIMENTI SURGELATI

Questa funzione seleziona automaticamente la temperatura e la modalità di cottura ottimali per 5 diverse categorie di alimenti pronti surgelati. Non è necessario preriscaldare il forno.

» MODALITÀ AUTO

Questa funzione permette di cuocere tutti i tipi di alimenti in modo completamente automatico. Per utilizzare al meglio questa funzione si raccomanda di seguire le indicazioni della tabella di cottura. Non è necessario preriscaldare il forno.

USO DEL DISPLAY TOUCH



Per selezionare o confermare:

Toccare lo schermo per selezionare il valore o il menu desiderato.



Per scorrere lungo un menu o un elenco:

Scorrere il dito sul display per visualizzare le voci o i valori elencati.

Per confermare le impostazioni o accedere alla schermata successiva:

Toccare "IMPOSTA" o "AVANTI".

Per tornare alla schermata precedente:

Toccare ← .

PRIMO UTILIZZO

Alla prima accensione è necessario configurare l'apparecchio.

Le impostazioni potranno essere modificate successivamente premendo  per accedere al menu "Strumenti".

1. SELEZIONARE LE PREFERENZE LINGUISTICHE

Alla prima accensione è necessario impostare la lingua e l'ora.

- Far scorrere il dito sullo schermo per visualizzare l'elenco delle lingue disponibili.
- Toccare la lingua desiderata.

2. CONFIGURAZIONE DELLA CONNESSIONE WIFI

La funzione Bauknecht Home Net permette di azionare il forno a distanza da un dispositivo mobile. Per abilitare il controllo remoto dell'apparecchio occorre prima eseguire correttamente la procedura di connessione. Questa procedura è necessaria per registrare l'apparecchio e collegarlo alla rete domestica.

- Toccare "Aggiungi apparecchio" sull'applicazione mobile per procedere alla connessione.
- Sul prodotto, aprire la sezione "Strumenti/Connettività/Connetti alla rete" per iniziare la configurazione.

COME CONFIGURARE LA CONNESSIONE

Per utilizzare questa funzione è necessario disporre di: uno smartphone o un tablet, e un router wireless collegato a Internet. Usando lo smartphone o il tablet, controllare che il segnale della rete wireless domestica sia sufficientemente forte vicino all'apparecchio. Il router o il dispositivo di tethering mobile deve essere diverso dal dispositivo su cui è installata l'applicazione mobile.

Requisiti minimi.

Dispositivo intelligente: Android con schermo 1280 x 720 (o superiore) o iOS.

Le informazioni sulla compatibilità dell'app con le varie versioni di Android o iOS sono disponibili sui rispettivi store online.

Router wireless: 2,4 Ghz, WiFi b/g/n.

1. Scaricare l'app Bauknecht Home Net

Per prima cosa, scaricare l'app sul proprio dispositivo mobile. L'app Bauknecht Home Net presenterà la sequenza di passaggi qui descritta. L'app Bauknecht Home Net può essere scaricata dall'App Store o da Google Play Store.

2. Creare un account

Se ancora non si dispone di un account è necessario crearlo. In questo modo sarà possibile collegare in rete i propri apparecchi e controllarli da remoto.

3. Registrare l'apparecchio

Registrare il proprio apparecchio seguendo le istruzioni dell'app. Per completare il processo di registrazione sarà necessario quanto segue:

- Il numero di identificazione dell'apparecchio intelligente (SAID - Smart appliance IDentifier) presente nella sezione Strumenti/Connettività/Connetti alla rete,
- Il numero del prodotto a 12 cifre presente sull'etichetta del prodotto,
- La connessione Bluetooth attiva sullo smartphone.

Una volta pronti, aggiungere l'apparecchio tramite l'applicazione mobile e seguire le istruzioni riportate su di essa.

Nota:

Il Bluetooth deve essere presente solo durante il processo di registrazione.

La connessione WiFi può essere impostata solo tramite l'applicazione mobile.

In caso di modifica delle impostazioni del router (ad es. il nome o la password della rete, oppure il provider della linea dati) sarà necessario eseguire nuovamente la procedura di connessione.

3. IMPOSTAZIONE DI DATA E ORA

Se il forno viene collegato alla rete domestica, la data e l'ora saranno impostate automaticamente. Diversamente sarà necessario impostarle manualmente

- Impostare l'ora toccando i numeri corrispondenti.
- Toccare "IMPOSTA" per confermare.

Dopo avere impostato l'ora, occorrerà impostare la data

- Impostare la data toccando i numeri corrispondenti.
- Toccare "IMPOSTA" per confermare.

Dopo una lunga interruzione di corrente, è necessario impostare nuovamente l'ora e la data.

4. IMPOSTARE L'ASSORBIMENTO DI POTENZA

Il forno è programmato per assorbire una potenza elettrica compatibile con una rete domestica di potenza nominale superiore a 3 kW (16 Ampere): nel caso si disponga di una potenza inferiore, è necessario diminuire questo valore (13 Ampere).

- Toccare il valore sulla destra per selezionare la potenza.
- Toccare "OK" per terminare la configurazione iniziale.

5. RISCALDAMENTO DEL FORNO

Un nuovo forno può rilasciare degli odori dovuti alla lavorazione di fabbrica: questo è normale. Prima di cucinare gli alimenti è dunque raccomandato di riscaldare a vuoto il forno per rimuovere ogni odore.

Rimuovere protezioni di cartone o pellicole trasparenti e togliere gli accessori dal forno.

Riscaldare il forno alla temperatura di 200 °C per circa un'ora. Si consiglia di arieggiare il locale dopo il primo utilizzo dell'apparecchio.

USO QUOTIDIANO

1. SELEZIONARE UNA FUNZIONE

Per accendere il forno, premere  o toccare lo schermo.

Il display consente di scegliere tra le Modalità manuali e le Modalità auto.

- Toccare la funzione principale desiderata per accedere al menu corrispondente.
- Scorrere in alto o in basso per visualizzare l'elenco delle opzioni.
- Selezionare la funzione desiderata con un tocco.

2. IMPOSTAZIONE DELLE FUNZIONI MANUALI

Dopo avere selezionato la funzione desiderata è possibile modificarne le impostazioni. Il display mostrerà i valori che è possibile modificare.

TEMPERATURE / GRILL LEVEL (TEMPERATURA / LIVELLO GRILL)

- Toccare la funzione principale desiderata per accedere al menu corrispondente.

In base alla funzione selezionata, è possibile attivare o disattivare il preriscaldamento con una specifica levetta.

DURATA

Non è necessario impostare la durata, ad esempio se si desidera gestire la cottura manualmente. Se si imposta una durata, la cottura proseguirà per il tempo selezionato. Alla scadenza del tempo impostato, la cottura si interrompe automaticamente.

- Per impostare la durata, toccare la sezione Tempo o "Imposta tempo di cottura" dopo aver premuto AVVIO.
- Impostare la durata di cottura desiderata toccando i numeri corrispondenti.
- Toccare "AVANTI" per confermare.

Per annullare una durata impostata durante la cottura e quindi gestire manualmente la fine della cottura, è possibile toccare il valore della durata e impostare "0" oppure aprire il menu a tre punti e modificare il tempo di cottura.

Se si desidera interrompere il ciclo, aprire il menu a tre punti e selezionare "Interrompi cottura".

3. IMPOSTAZIONI MODALITÀ AUTO

Le Modalità auto consentono di preparare un'ampia varietà di piatti, scegliendo tra quelli mostrati nell'elenco. L'apparecchio seleziona automaticamente la maggior parte delle impostazioni di cottura in modo da produrre un risultato ottimale.

- Scegliere una ricetta dall'elenco.

Le funzioni sono visualizzate per categorie di alimenti nel menu "Modalità auto" (vedere le relative tabelle).

- Dopo avere selezionato una funzione, è sufficiente indicare le caratteristiche dell'alimento da cuocere (quantità, peso, ecc.) per ottenere un risultato ottimale.

4. IMPOSTARE L'AVVIO RITARDATO

È possibile ritardare la cottura prima di avviare una funzione: La funzione si avvia al momento selezionato anticipatamente.

- Toccare "RITARDO" per impostare l'ora di inizio desiderata. È possibile selezionare l'ora di inizio o l'ora in cui desidera che gli alimenti siano pronti in base alle funzioni selezionate.
- Una volta impostato l'avvio ritardato richiesto, toccare "IMPOSTA" per avviare il tempo di attesa.
- Posizionare gli alimenti nel forno e chiudere la porta: la funzione si avvierà automaticamente al termine del tempo calcolato.

La programmazione dell'avvio ritardato di una cottura disattiva la fase di preriscaldamento del forno: la temperatura desiderata viene raggiunta gradualmente, quindi i tempi di cottura si allungheranno leggermente rispetto a quanto indicato nella tabella di cottura.

- Per attivare immediatamente la funzione e annullare il tempo di ritardo programmato, tocchi "SALTA AVVIO RITARDATO".

5. AVVIO DELLA FUNZIONE

- Dopo avere configurato le impostazioni, toccare "AVVIO" per attivare la funzione.

Se il forno è caldo e la funzione prevede una determinata temperatura massima, sul display compare un messaggio corrispondente. I valori impostati possono essere modificati in qualsiasi momento durante la cottura toccando il valore che si desidera cambiare. Tutte le opzioni disponibili per la modifica possono essere esplorate aprendo il menu a tre punti nella parte inferiore sinistra del display.

La funzione avviata può essere interrotta in qualsiasi momento premendo .

6. PRERISCALDAMENTO

Se era stato attivato il preriscaldamento, all'avvio della funzione il display indica che è in corso la fase di preriscaldamento. Una volta terminata questa fase, verrà emesso un segnale acustico e il display indicherà "FORNO PRONTO"

- Aprire la porta.
- Posizionare gli alimenti nel forno.
- Chiudere la porta e toccare il pulsante "Avvia ora" o il pulsante "AVVIO" per iniziare la cottura.

inserire gli alimenti nel forno prima della fine del preriscaldamento può compromettere i risultati di cottura. Aprendo la porta durante la fase di preriscaldamento, questa si interrompe temporaneamente. Il tempo di cottura non comprende la fase di preriscaldamento.

È possibile modificare l'impostazione predefinita dell'opzione di preriscaldamento per le funzioni di cottura che lo consentono manualmente.

- Selezionare una funzione che consente di impostare manualmente la funzione di preriscaldamento.

- Utilizzare la levetta dedicata al preriscaldamento in basso a destra del display per attivare o disattivare il preriscaldamento. Sarà impostato come opzione predefinita.

7. GIRARE O CONTROLLARE GLI ALIMENTI

Alcune Modalità auto richiedono che gli alimenti vengano girati durante la cottura. Questa richiesta sarà segnalata da un segnale acustico e da un messaggio corrispondente sul display.

- Aprire la porta.
- Eseguire l'operazione indicata sul display.
- Chiudere la porta, quindi toccare "AVVIO" per riprendere la cottura.

Allo stesso modo, nell'ultimo 5% del tempo di cottura, prima della fine della cottura, il forno richiede di controllare gli alimenti.

Questa richiesta sarà segnalata da un segnale acustico e da un messaggio corrispondente sul display.

- Controllare gli alimenti
- Chiudere la porta, quindi toccare "AVVIO" per riprendere la cottura.

8. FINE COTTURA

Allo scadere del tempo programmato, un segnale acustico e il display indicheranno che la cottura è terminata. Con alcune funzioni, una volta terminata la cottura sarà possibile conferire alla pietanza una doratura extra, prolungare il tempo di cottura o salvare la funzione tra i preferiti.

- Toccare "AGGIUNGI AI PREFERITI" per salvarlo tra i preferiti.
- Selezionare "Doratura extra" per avviare un ciclo di doratura di cinque minuti.
- Toccare "+ 5 min" per prolungare la cottura

9. PREFERITI

La funzione Preferiti permette di memorizzare le impostazioni del forno per le ricette preferite.

Il forno riconosce automaticamente le funzioni più utilizzate. Dopo un certo numero di utilizzi, verrà richiesto di aggiungere la funzione ai preferiti.

COME SALVARE UNA FUNZIONE

Una volta terminata una funzione, toccare "AGGIUNGI AI PREFERITI" per salvarla tra i preferiti. Sarà così possibile richiamarla velocemente in futuro mantenendo le stesse impostazioni.

DOPO AVERE SALVATO LA FUNZIONE

Per visualizzare il menu dei preferiti, premere  : Tutte le funzioni salvate saranno elencate in questo Menu. Toccare "AVVIO" per attivare la funzione di cottura selezionata.

MODIFICA DELLE IMPOSTAZIONI

Nella schermata dei preferiti, è possibile aggiungere un'immagine o un nome a ogni ricetta per personalizzarla secondo le proprie preferenze.

- Selezionare la funzione che si desidera modificare.
- Toccare l'icona dei tre puntini nell'angolo in alto a

destra.

- Selezionare l'attributo che si desidera modificare.
- Toccare "SALVA" per confermare le modifiche.

Se si desidera rimuovere una funzione specifica, in questo Menu si troverà l'opzione "ELIMINA PREFERITI".

10. STRUMENTI

Premere  per aprire il menu "Strumenti" in qualsiasi momento. Da questo menu è possibile scegliere tra varie opzioni e modificare le impostazioni o le preferenze relative al prodotto o al display.

ATTIVAZIONE DA REMOTO

Per abilitare l'uso dell'app Bauknecht Home Net.

CONTAMINUTI

Questa funzione può essere attivata sia insieme a una funzione di cottura, sia in modo indipendente. Una volta avviato il contaminuti, il conto alla rovescia prosegue autonomamente senza interferire sulla funzione di cottura. Una volta attivato il timer, è possibile selezionare e attivare una funzione.

Il conteggio viene visualizzato nell'angolo superiore destro del display.

Per richiamare o modificare il contaminuti:

- Premere l'opzione timer cucina.
- Un segnale acustico e il display avviseranno del termine del conto alla rovescia.
- Toccare "PAUSA" se si desidera mettere in pausa il timer. A questo punto, è possibile toccare "RIPRENDI" per riavviare il timer.
 - Toccare "ANNULLA" per annullare il timer o impostare una nuova durata del timer.
 - Toccare "+1 min" per aumentare la durata di 1 minuto.

LUCE

per accendere e spegnere la luce del forno.

SMARTCLEAN

L'azione del vapore rilasciato durante questo speciale ciclo di pulizia a bassa temperatura permette di rimuovere facilmente sporco e residui di cibo. Versare 200 ml di acqua potabile sul fondo del forno, attivando la funzione a forno freddo.

AUTO PULIZIA PYRO

Per eliminare gli schizzi dovuti alla cottura attraverso un ciclo a temperatura molto elevata. Sono disponibili tre cicli di autopulizia di durata differente: Alto, Medio, Basso.

Non toccare il forno durante il ciclo di pirolisi. Tenere i bambini e gli animali lontani dal forno durante e dopo (fino a una completa areazione della stanza) il ciclo di pirolisi.

- Prima di attivare la funzione rimuovere tutti gli accessori dal forno, comprese le guide laterali. Se il forno è installato sotto un piano di cottura, accertarsi che durante il ciclo di pulizia automatica i

bruciatori o le piastre elettriche siano spente.

- Per ottenere risultati ottimali, prima di usare la funzione di pirolisi si consiglia di eliminare i residui dalla cavità e di pulire il vetro interno della porta.
- Scegliere uno dei cicli disponibili in base alle proprie esigenze.
- Toccare "AVVIO" per attivare la funzione selezionata. il forno avvia il ciclo di autopulizia e la porta si blocca automaticamente: sul display compare un messaggio di avviso mentre un conto alla rovescia indica lo stato di avanzamento del ciclo in corso.

A ciclo ultimato, la porta rimane bloccata fino a quando non viene raggiunta una temperatura sicura.

Note: Il ciclo pirolitico può essere attivato anche quando il serbatoio è pieno d'acqua.

Dopo avere selezionato il ciclo, è possibile posticipare l'avvio della pulizia automatica. Toccare "RITARDO" per impostare l'ora di fine come indicato nella sezione corrispondente.

SONDA ALIMENTI

L'uso della sonda consente di misurare la temperatura interna di diversi tipi di alimenti durante la cottura, per garantire che raggiungano la temperatura ottimale. La temperatura del forno può variare in base alla funzione selezionata, ma la cottura è sempre programmata per terminare al raggiungimento della temperatura specificata. Introdurre gli alimenti nel forno e collegare la termosonda al connettore. Tenere la termosonda il più lontano possibile dalla fonte di calore. Chiudere la porta del forno. Toccare . È possibile scegliere tra le funzioni manuale (per metodo di cottura) e MODALITÀ AUTO (per tipo di alimento) se l'uso della sonda è consentito o richiesto.

Una volta avviata una funzione di cottura, questa sarà annullata se la termosonda viene rimossa. Scollegare e rimuovere sempre la termosonda dal forno quando si estraggono gli alimenti.

USO DELLA TERMOSONDA

Introdurre gli alimenti nel forno e collegare lo spinotto inserendolo nell'apposita presa posizionata sul lato destro della cavità del forno.

Il cavo è semirigido e può essere modellato in base alle necessità per inserire la sonda in diversi tipi di alimenti nel modo più efficace. Fare attenzione a evitare che il cavo entri a contatto con l'elemento riscaldante superiore durante la cottura.

CARNE: introdurre la sonda nella carne evitando le ossa e le parti grasse. Per il pollame, la sonda deve essere inserita lateralmente, in mezzo al petto, avendo cura di evitare le parti cave.

PESCE (intero): posizionare la punta nella parte più spessa, evitando la lisca.

PANETTERIA E PASTA: inserire la punta nell'impasto flettendo il cavo in modo da ottenere l'angolazione

ottimale. È necessario utilizzare le funzioni AUTO MODES compatibili per eseguire una cottura controllata dalla sonda per questi tipi di alimenti. Se si utilizza la sonda durante la cottura con le funzioni AUTO MODES, la cottura verrà interrotta automaticamente quando la ricetta selezionata raggiunge la temperatura ideale al centro, senza bisogno di impostare la temperatura del forno.

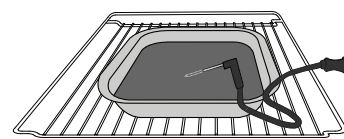

Lasagna

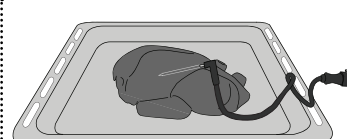

Pollo intero

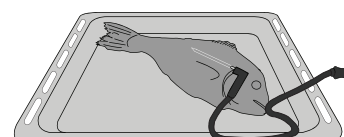

Pesce

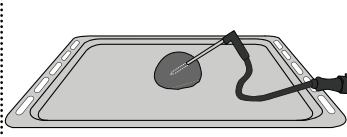

Panini

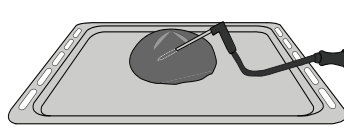

Pane Grande

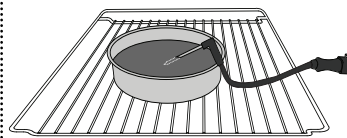

Torta

BLOCCO TASTI

La funzione "Blocco tasti" permette di bloccare i tasti del pannello a sfioramento per evitare che vengano premuti accidentalmente.

Per sbloccare l'apparecchio, premere a lungo il tasto di blocco sul touch pad.

PREFERENZE

Per modificare diverse impostazioni del forno, selezionare la Modalità Sabbath e disattivare la "Modalità Demo".

CONNETTIVITÀ

Per modificare le impostazioni o configurare una nuova rete domestica.

INFO

Per ottenere ulteriori informazioni sul prodotto.

. NOTE

- Non coprire l'interno del forno con pellicola di alluminio.
- Non trascinare pentole o tegami sul fondo del forno, perché così facendo si potrebbe rovinare lo smalto.
- Non appoggiare pesi elevati sulla porta e non aggarrarsi ad essa.
- A causa della temperatura più elevata del ciclo Pizza, si prevede un raffreddamento leggermente superiore.

CONSIGLI UTILI

COME LEGGERE LA TABELLA DI COTTURA

La tabella indica la funzione, gli accessori e il livello migliore da utilizzare per cuocere svariati tipi di cibo. I tempi di cottura si intendono dall'introduzione degli alimenti nel forno, escluso il preriscaldamento (dove richiesto). Le temperature e i tempi di cottura sono indicativi e dipendono dalla quantità di cibo e dal tipo di accessori. Utilizzare inizialmente i valori più bassi consigliati e, se il risultato della cottura non è quello desiderato, passare a quelli più alti. Si consiglia di utilizzare gli accessori in dotazione e tortiere o teglie possibilmente in metallo scuro. È possibile utilizzare anche tegami e accessori in pyrex o in ceramica, ma occorre considerare che i tempi di cottura si allungheranno leggermente.

COTTURA SIMULTANEA DI PIETANZE DIVERSE

Utilizzando la funzione "Termoventilato", è possibile cuocere contemporaneamente alimenti diversi (ad esempio: pesce e verdure) che richiedono la stessa temperatura, su differenti ripiani. Si potranno estrarre prima gli alimenti che richiedono tempi di cottura più brevi e lasciare continuare la cottura per quelli che necessitano di tempi più lunghi.

CARNE

Utilizzare qualunque tipo di teglia o pirofila adatta alle dimensioni della carne da cuocere. Per gli arrostiti, aggiungere preferibilmente del brodo sul fondo della pirofila inumidendo la carne durante la cottura per insaporirla. Fare attenzione al vapore che si sviluppa durante tale operazione. Quando l'arrosto è pronto, lasciarlo riposare in forno per altri 10-15 minuti oppure avvolgerlo in un foglio di alluminio.

Per la cottura uniforme della carne alla griglia, scegliere tagli dello stesso spessore. I pezzi di carne molto spessi richiedono tempi di cottura più lunghi. Per evitare che si brucino in superficie, allontanarli dal grill disponendoli su ripiani più bassi. Girare la carne a due terzi della cottura. Aprire con cautela la porta in quanto può fuoriuscire vapore caldo.

Si consiglia di posizionare una leccarda con mezzo litro d'acqua potabile direttamente sotto la griglia sulla quale avete posizionato il cibo da grigliare, per raccogliere il liquido di cottura. Rabboccare quando necessario.

DESSERT

Cuocere i dessert delicati con la funzione statica su un solo livello.

Utilizzare tortiere in metallo scuro e posizionarle sempre sulla griglia in dotazione. Per la cottura su più livelli selezionare la funzione termoventilato e disporre le tortiere sfalsate sulle griglie, in modo da favorire la circolazione dell'aria.

Per capire se la torta lievitata è cotta, inserire uno stuzzicadenti nella parte centrale del dolce. Se lo stuzzicadenti rimane asciutto, il dolce è pronto.

Se si utilizzano tortiere antiaderenti, non imbrattare i bordi, il dolce potrebbe non crescere omogeneamente sui lati.

Se il dolce si "sgonfia" durante la cottura, la volta successiva utilizzare una temperatura inferiore, magari riducendo la quantità di liquido e mescolando più delicatamente l'impasto.

I dessert con guarnitura succosa (torte al formaggio o crostate di frutta) richiedono la funzione "Ventilato". Se la base della torta risulta troppo umida, usare un ripiano più basso e cospargere la base del dolce di pan grattato o biscotti sbriciolati prima di aggiungere il ripieno.

LIEVITAZIONE

Si consiglia di coprire l'impasto con un panno umido prima di introdurlo nel forno. Con questa funzione, i tempi di lievitazione si riducono di circa un terzo rispetto ai tempi di lievitazione a temperatura ambiente (20-25°C). Il tempo di lievitazione per un impasto da pizza da 1 kg è di circa un'ora.



















































TABELLA DI COTTURA DELLE MODALITÀ AUTO

CATEGORIE DI ALIMENTI		QUANTITÀ	GRADO DI COTTURA	LIVELLO DI DORATURA	GIRARE (DEL TEMPO DI COTTURA)	LIVELLO E ACCESSORI		
LASAGNA E PASTA AL FORNO	Freschi	Lasagna	0,5 - 3 kg *	-	MED	-	2	
		Cannelloni	0,5 - 3 kg *	-	MED	-	2	
	Surgelati	Lasagna	0,5 - 3 kg	-	-	-	2	
		Cannelloni	0,5 - 3 kg	-	-	-	2	
CARNE	Manzo	Roast Beef	0,6 - 2 kg*	MED	MED	-	3	
		Vitello arrosto	0,6 - 2,5 kg*	-	MED	-	3	
		Bistecca	2 - 4 cm	MED	-	2/3	5 4	
		Hamburger	1,5 - 3 cm	-	-	3/5	5 4	
		Cottura lenta	0,6 - 2 kg*	MED	-	-	3	
	Maiale	Arrosto di maiale	0,6 - 2,5 kg*	-	MED	-	3	
		Stinco	0,5 - 2,0 kg *	-	MED	-	3	
		Costine di maiale	0,5 - 2,0 kg	-	-	2/3	5 4	
		Bacon	0,5 - 1,5 cm	-	-	1/2	5 4	
	Agnello	Agnello arrosto	0,6 - 2,5 kg*	MED	MED	-	2	
		Carrè di agnello	0,5 - 2,0 kg *	MED	MED	-	2	
		Coscia	0,5 - 2,0 kg *	MED	MED	-	2	
	Pollo	Pollo	Pollo arrosto	0,6 - 3 kg*	-	MED	-	2
			Pollo arrosto ripieno	0,6 - 3 kg*	-	MED	-	2
			Pollo in pezzi	0,6 - 3 kg*	-	MED	-	3
		Pollo	Pollo intero	0,6 - 2,5 kg	-	-	-	4 2
			Petto di pollo	1 - 4 (cm)	-	-	-	4 2
			Pollo in pezzi	0,2 - 1,5 kg	-	-	-	4 2
			Bastoncini di pollo	-	-	-	-	4 2
			Cotolette impanate	1 - 4 (cm)	-	-	-	4 2
Alette di pollo			0,2 - 1,5 kg	-	-	-	4 2	
Bocconcini di pollo [surgelati]			-	-	-	-	4 2	
Alette di pollo [surgelate]	-	-	-	-	4 2			
Anatra arrosto	Anatra arrosto	0,6 - 3 kg*	-	MED	-	2		
	Anatra arrosto ripiena	0,6 - 3 kg*	-	MED	-	2		
	Anatra in pezzi	0,6 - 3 kg*	-	MED	-	3 4		
	Petto/filetto anatra	1 - 5 cm	-	-	2/3	5 4		

* Quantità consigliata

ACCESSORI						
	Griglia	Pirofila o tortiera su griglia	Leccarda / Teglia	Leccarda con 500 ml di acqua	Teglia frittura ad aria	Termosonda

DI TABELLA DI COTTURA DELLE MODALITÀ AUTO

CATEGORIE DI ALIMENTI		QUANTITÀ	GRADO DI COTTURA	LIVELLO DI DORATURA	GIRARE (DEL TEMPO DI COTTURA)	LIVELLO E ACCESSORI		
CARNE	Tacchino arrosto	Tacchino/oca arrosto	0,6 - 3 kg*	-	MED	-	2 	
		Tacchino ripien. arrosto e anatra	0,6 - 3 kg*	-	MED	-	2 	
		Tacchino in pezzi	0,6 - 3 kg*	-	MED	-	3 	
		Filetto/petto di tacchino e oca	1 - 5 cm	-	-	2/3	5  4 	
	Carne	Kebab	0,2 - 1,5 kg	-	-	1/2	4  2 	
		Costolette di maiale	1 - 4 (cm)	-	-	-	4  2 	
		Hamburger	1 - 4 (cm)	-	-	-	4  2 	
		Salsicce & wurstel	1,5 - 3,5 (cm)	-	-	-	4  2 	
		Cotolette impanate	1 - 4 (cm)	-	-	-	4  2 	
		PESCE E FRUTTI DI MARE	Filetti arrosto e bistecche	Trancio di tonno	1 - 3 (cm)	MED	-	3/4
Trancio di salmone	1 - 3 (cm)			MED	-	3/4	3  2 	
Trancio di pesce spada	0,5 - 3 cm			-	-	3/4	3  2 	
Filetto di merluzzo	0,1 - 0,3 kg			-	-	-	3  2 	
Filetto di spigola	0,05 - 0,15 kg			-	-	-	3  2 	
Filetto di orata	0,05 - 0,15 kg			-	-	-	3  2 	
Altri filetti	0,5 - 3 cm			-	-	-	3  2 	
Filetti [surgelati]	0,5 - 3 cm			-	-	-	3  2 	
Frutti mare grigliati	Capasante		una teglia	-	-	-	4 	
	Cozze Grattinate		una teglia	-	-	-	4 	
	Gamberetti		una teglia	-	-	-	4  3 	
	Gamberoni		una teglia	-	-	-	4  3 	
Pesce	Pesce intero arrosto		0,2 - 1,5 kg *	-	-	-	3  2  	
	Pesce crosta di sale		0,2 - 1,5 kg *	-	-	-	3 	
	Pesce impanato		Pesce impanato	1,5 - 3,5 (cm)	-	-	-	4  2 
			Filetto di pesce	1,5 - 3,5 (cm)	-	-	-	4  2 
		Pesce intero	0,4 - 0,8 kg	-	-	-	4  2 	
		Frutti di mare	-	-	-	-	4  2 	
	VERDURE	Verdure arrostite	Patate arrosto	0,5 - 1,5 kg	-	MED	-	3 
			Verdure ripiene	0,1 - 0,5 kg [l'uno]	-	-	-	3 
Altre verdure			0,5 - 1,5 kg	-	MED	-	3 	

* Quantità consigliata

ACCESSORI						
	Griglia	Pirofila o tortiera su griglia	Leccarda / Teglia	Leccarda con 500 ml di acqua	Teglia frittura ad aria	Termosonda

DI TABELLA DI COTTURA DELLE MODALITÀ AUTO

CATEGORIE DI ALIMENTI		QUANTITÀ	GRADO DI COTTURA	LIVELLO DI DORATURA	GIRARE (DEL TEMPO DI COTTURA)	LIVELLO E ACCESSORI	
VERDURE	Verdure gratinate	Patate al gratin	una teglia	-	-	-	3
		Pomodori al gratin	una teglia	-	-	-	3
		Peperoni al gratin	una teglia	-	-	-	3
		Broccoli al gratin	una teglia	-	-	-	3
		Cavolfiori al gratin	una teglia	-	-	-	3
		Verdure gratinate	una teglia	-	-	-	3
	Verdure	Patatine fritte fatte in casa	0,3 - 0,8 kg	-	-	-	4 2
		Patate a spicchi	1 - 4 (cm)	-	-	-	4 2
		Verdure miste	0,3 - 0,8 kg	-	-	2/3	4 2
		Zucchine impanate	0,2 - 0,5 kg	-	-	-	4 2
		Patate fritte	0,3 - 0,8 kg	-	-	-	4 2
Involtini primavera [surgelati]		-	-	-	-	4 2	
PASTICCERIA SALATA	Torta salata		0,8 - 1,2 kg	-	MED	-	2
	Strudel di verdure		0,5 - 1,5 kg	-	MED	-	2
	Pane	Panini	60 - 150 g [l'uno]*	-	-	-	3
		Pane per tramezzini	400 - 600 g [l'uno]	-	-	-	2
		Pane Grande	0,7 - 2,0 kg *	-	-	-	2
		Baguette	200 - 300 g [l'una]	-	-	-	3
	Pizza	Pizza al piatto	Teglia rotonda *	-	-	-	2
		Pizza alta	Teglia rotonda *	-	-	-	2
		Pizza [surgelata]	1 strato*	-	-	-	2
			2 strati*	-	-	-	4 1
			3 strati*	-	-	-	5 3 1
	4 strati*	-	-	-	5 4 2 1		

* Quantità consigliata

































ACCESSORI						
	Griglia	Pirofila o tortiera su griglia	Leccarda / Teglia	Leccarda con 500 ml di acqua	Teglia frittura ad aria	Termosonda

DI TABELLA DI COTTURA DELLE MODALITÀ AUTO

CATEGORIE DI ALIMENTI		QUANTITÀ	GRADO DI COTTURA	LIVELLO DI DORATURA	GIRARE (DEL TEMPO DI COTTURA)	LIVELLO E ACCESSORI	
PASTICCERIA DOLCE	Dolci lievitati	Pan di spagna	0,5 - 1,2 kg*	-	-	-	2 
		Torta alla frutta	0,5 - 1,2 kg*	-	-	-	2 
		Torta al cioccolato	0,5 - 1,2 kg*	-	-	-	2 
	Biscotti	0,2 - 0,6 kg	-	-	-	3 	
	Croissant	una teglia *	-	-	-	3 	
	Croissant [surgelati]	una teglia *	-	-	-	3 	
	Bigné	una teglia *	-	-	-	3 	
	Meringhe	10 - 30 g [l'una]	-	-	-	3 	
	Crostata	0,4 - 1,6 kg	-	-	-	3 	
	Strudel	0,4 - 1,6 kg	-	-	-	3 	
	Torta di frutta	0,5 - 2 kg	-	-	-	2 	

ACCESSORI						
	Griglia	Pirofila o tortiera su griglia	Leccarda / Teglia	Leccarda con 500 ml di acqua	Teglia frittura ad aria	Termosonda

TABELLA DI COTTURA PER FRITTURA AD ARIA

	RICETTA	FUNZIONE	QUANTITÀ CONSIGLIATA	PRERISC	TEMPERATURA (°C)	DURATA (MIN.)	RIPIANI E ACCESSORI
ALIMENTI SURGELATI	Patate fritte surgelate		650 - 850 g	Sì	200	25 - 30	 
	Nugget di pollo surgelati		500 g	Sì	200	15 - 20	 
	Bastoncini di pesce		500 g	Sì	220	15 - 20	 
	Anelli di cipolle		500 g	Sì	200	15 - 20	 
VERDURE	Zucchini freschi impanati		400 g	Sì	200	15 - 20	 
	Patatine fritte fatte in casa		300 - 800 g	Sì	200	20 - 40	 
	Verdure miste		300 - 800 g	Sì	200	20 - 30	 
CARNE E PESCE	Petti di pollo		1 - 4 cm	Sì	200	20 - 40	 
	Alette di pollo		200 - 1500 g	Sì	220	30 - 50	 
	Cotolette impanate		1 - 4 cm	Sì	220	20 - 50	 
	Filetti di pesce		1 - 4 cm	Sì	220	15 - 25	 

Per cucinare alimenti freschi o fatti in casa, distribuire uno strato sottile di olio sulla superficie dell'alimento. Per garantire risultati di cottura uniformi, mescolare gli alimenti a metà del tempo di cottura consigliato.





FUNZIONI	 Frittura ad aria		
ACCESSORI	 Teglia frittura ad aria	 Pirofila o tortiera su griglia	 Leccarda/piastra dolci o teglia su griglia

TABELLA DI COTTURA

RICETTA	FUNZIONE	PRERISC	TEMPERATURA (°C)	DURATA (MIN.)	RIPIANI E ACCESSORI
Torte lievitate / Pan di Spagna		Sì	170	30 - 50	2
		Sì	160	30 - 50	2
		Sì	160	30 - 50	4 1
Torte ripiene (cheesecake, strudel, torta di mele)		Sì	160 - 200	30 - 85	3
		Sì	160 - 200	30 - 90	4 1
Biscotti		Sì	150	20 - 40	3
		Sì	140	30 - 50	4
		Sì	140	30 - 50	4 1
		Sì	135	40 - 60	5 3 1
Tortine / Muffin		Sì	170	20 - 40	3
		Sì	150	30 - 50	4
		Sì	150	30 - 50	4 1
		Sì	150	40 - 60	5 3 1
Bigné		Sì	180 - 200	30 - 40	3
		Sì	180 - 190	35 - 45	4 1
		Sì	180 - 190	35 - 45 *	5 3 1
Meringhe		Sì	90	110 - 150	3
		Sì	90	130 - 150	4 1
		Sì	90	140 - 160 *	5 3 1
Pizza / Pane / Focaccia		Sì	190 - 250	15 - 50	2
		Sì	190 - 230	20 - 50	5 3 1
Pizza (sottile, alta, focaccia)		Sì	310	7 - 12	2
		Sì	220 - 240	25 - 50 *	5 3 1
Pizza surgelata		Sì	250	10 - 15	3
		Sì	250	10 - 20	4 1
		Sì	220 - 240	15 - 30	5 3 1
Torte salate (torta di verdure, quiche)		Sì	180 - 190	45 - 55	3
		Sì	180 - 190	45 - 60	4 1
		Sì	180 - 190	45 - 70 *	5 3 1

FUNZIONI								ECO	
	Statico	Termovenilato	Ventilato	Grill	Turbo Grill	Maxi Cooking	Cook 4	Ciclo ECO	Pizza
ACCESSORI									
	Griglia	Pirofila o tortiera su griglia	Leccarda / piastra dolci o teglia su griglia	Leccarda / Teglia	Leccarda / Teglia	Leccarda / Teglia	Leccarda / Teglia	Leccarda con 500 ml di acqua	Leccarda con 500 ml di acqua

RICETTA	FUNZIONE	PRERISC	TEMPERATURA (°C)	DURATA (MIN.)	RIPIANI E ACCESSORI
Vols-au-vent / Salatini di pasta sfoglia		Sì	190 - 200	20 - 30	
		Sì	180 - 190	20 - 40	
		Sì	180 - 190	20 - 40 *	
Lasagne / Sformati / Pasta al forno / Cannelloni		Sì	190 - 200	45 - 65	
Agnello / Vitello / Manzo / Maiale 1 kg		Sì	190 - 200	80 - 110	
Arrosto di maiale con cotenna 2 kg	XL	-	170	110 - 150	
Pollo / Coniglio / Anatra 1 kg		Sì	200 - 230	50 - 100	
Tacchino / Oca 3 kg		Sì	190 - 200	80 - 130	
Pesce al forno / al cartoccio (filetti, intero)		Sì	180 - 200	40 - 60	
Verdure ripiene (pomodori, zucchine, melanzane)		Sì	180 - 200	50 - 60	
Pane tostato		-	3 (Alta)	3 - 6	
Filetti di pesce / Bistecche		-	2 (media)	20 - 30 **	
Salsicce / Spiedini / Costine / Hamburger		-	2 - 3 (media - alto)	15 - 30 **	
Pollo arrosto (1-1,3 kg)		-	2 (media)	55 - 70 ***	
Coscia d'agnello / Stinco		-	2 (media)	60 - 90 ***	
Patate arrosto		-	2 (media)	35 - 55 ***	
Verdure gratinate		-	3 (Alta)	10 - 25	
Biscotti		Sì	135	50 - 70	
Crostate		Sì	170	50 - 70	
Pizze tonde		Sì	210	40 - 60	
Pasto completo: Crostata di frutta (livello 5) / Lasagne (livello 3) / Carne (livello 1)		Sì	190	40 - 120 *	
Pasto completo: Crostata di frutta (livello 5) / Verdure arrostate (livello 4) / Lasagne (livello 2) / Tagli di carne (livello 1)		Sì	190	40 - 120 *	
Lasagne e carne		Sì	200	50 - 100 *	
Carne e patate		Sì	200	45 - 100 *	
Pesce e verdure		Sì	180	30 - 50 *	
Arrosti ripieni	ECO	-	200	80 - 120 *	
Carne in pezzi (coniglio, pollo, agnello)	ECO	-	200	50 - 100 *	

* Il tempo di cottura è indicativo: i piatti possono essere estratti dal forno in momenti diversi, a seconda delle preferenze personali.

** Girare gli alimenti a metà cottura.

*** Girare gli alimenti a due terzi di cottura (se necessario).

FUNZIONI						XL		ECO
	Statico	Termoventilato	Ventilato	Grill	Turbo Grill	Maxi Cooking	Multiflow menu	Ciclo ECO
ACCESSORI								
	Griglia	Pirofila o tortiera su griglia	Leccarda / piastra dolci o teglia su griglia	Leccarda / Teglia	Leccarda con 500 ml di acqua			

COME LEGGERE LA TABELLA DI COTTURA

La tabella indica la funzione, gli accessori e il livello migliore da utilizzare per cuocere svariati tipi di cibo. I tempi di cottura si intendono dall'introduzione degli alimenti nel forno, escluso il preriscaldamento (dove richiesto). Le temperature e i tempi di cottura sono indicativi e dipendono dalla quantità di cibo e dal tipo di accessori. Utilizzare inizialmente i valori più bassi consigliati e, se il risultato della cottura non è quello desiderato, passare a quelli più alti. Si consiglia di utilizzare gli accessori in dotazione e tortiere o teglie possibilmente in metallo scuro. È possibile utilizzare anche tegami e accessori in pyrex o in ceramica, ma occorre considerare che i tempi di cottura si allungheranno leggermente.

MANUTENZIONE E PULIZIA

Assicurarsi che il forno si sia raffreddato prima di effettuare qualsiasi intervento di manutenzione o pulizia.

Non utilizzare apparecchi a vapore.

Non usare pagliette metalliche, panni abrasivi e detersivi abrasivi o corrosivi che possano danneggiare le superfici.

Indossare guanti protettivi.
Il forno deve essere scollegato dalla rete elettrica prima di effettuare qualsiasi tipo di manutenzione.

SUPERFICI ESTERNE

- Pulire le superfici con un panno in microfibra umido. Se molto sporche, aggiungere qualche goccia di detersivo con pH neutro. Asciugare con un panno.
- Non utilizzare detersivi corrosivi o abrasivi. Se inavvertitamente uno di questi prodotti dovesse venire a contatto con le superfici, pulire subito con un panno in microfibra umido.

SUPERFICI INTERNE

- Dopo ogni uso, lasciare raffreddare il forno e pulirlo preferibilmente quando è ancora tiepido per rimuovere incrostazioni e macchie dovute a residui di cibo. Per asciugare la condensa dovuta alla cottura di alimenti ad alto contenuto di acqua, usare a forno freddo un panno o una spugna.
- Attivare la funzione "Smart Clean" per una pulizia ottimale delle superfici interne. (Solo in alcuni modelli).
- Pulire i vetri della porta con detersivi liquidi specifici.
- La porta del forno può essere rimossa per facilitare la pulizia.

ACCESSORI

Mettere a bagno gli accessori con detersivo per piatti dopo l'uso, maneggiandoli con guanti da forno, se ancora caldi. I residui di cibo possono essere rimossi con una spazzola per piatti o con una spugna. Non pulire la sonda alimenti e la sonda carne (se presente) in lavastoviglie. La teglia per frittura ad aria (se presente) può essere lavata in lavastoviglie.

RIMOZIONE E MONTAGGIO DELLA PORTA

1. Per rimuovere la porta, aprirla completamente e abbassare i fermi fino alla posizione di sblocco.

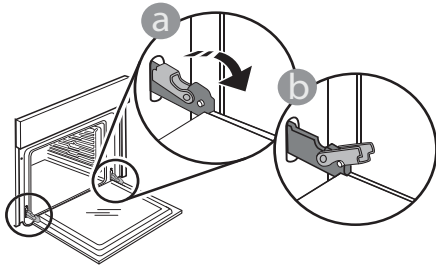

2. Chiudere la porta fino a quando è possibile. Prendere saldamente la porta con entrambe le mani, evitando di tenerla per la maniglia. È sufficiente rimuovere la porta continuando a chiuderla e tirandola contemporaneamente verso l'alto, finché non si sgancia dalla propria sede. Togliere la porta e appoggiarla su un piano morbido.

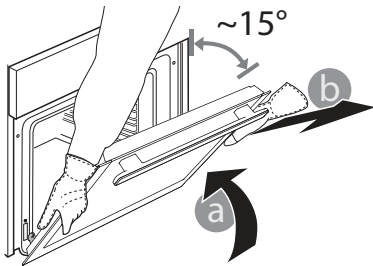

3. Per rimontare la porta, avvicinarla al forno allineando i ganci delle cerniere alle proprie sedi e ancorare la parte superiore agli alloggiamenti.

4. Abbassare la porta e poi aprirla completamente. Abbassare i fermi nella posizione originale: fare attenzione che siano completamente abbassati.

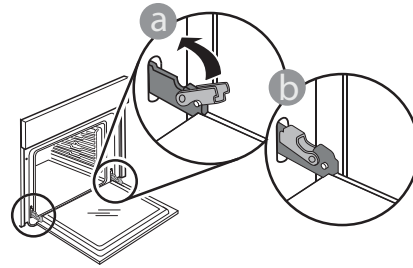

Sarà necessario applicare una leggera pressione per assicurare il corretto posizionamento dei fermi.

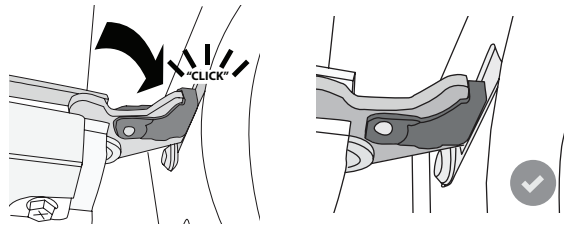

5. Provare a chiudere la porta, verificando che sia allineata al pannello di controllo. Nel caso non lo fosse, ripetere i passi sopra descritti: La porta potrebbe danneggiarsi se non funziona correttamente.

SOSTITUZIONE DELLA LAMPADINA

Per la sostituzione della lampadina, contattare il servizio assistenza.

RISOLUZIONE DEI PROBLEMI

Problema	Possibile causa	Soluzione
Il forno non funziona.	Interruzione di corrente elettrica. Disconnessione dalla rete principale.	Verificare che ci sia tensione in rete e che il forno sia collegato all'alimentazione elettrica. Spegner e riaccendere il forno e verificare se l'inconveniente persiste.
Il display mostra la lettera "F" seguita da un numero.	Problema software.	Contattare il Call Center e indicare il numero che segue la lettera "F".
La funzione AUTO MODES termina senza visualizzare il conto alla rovescia. La cottura termina prima dello scadere del conto alla rovescia.	La quantità di alimenti non rientra nell'intervallo consigliato. È stata aperta la porta durante la cottura.	Aprire la porta e controllare il grado di cottura degli alimenti. Se necessario, completare la cottura selezionando una funzione tradizionale.
Il forno non si riscalda.	Se la modalità "DEMO" è impostata su "On", tutti i comandi sono operativi e i menu sono disponibili ma il forno non viene riscaldato. Sul display appare la scritta "DEMO" ogni 60 secondi.	Accedere a "DEMO" dal menu "IMPOSTAZIONI" e scegliere "Off".
La luce si spegne.	La modalità "ECO" è impostata su "On".	Accedere a "ECO" dal menu "IMPOSTAZIONI" e scegliere "Off".
La porta non si chiude correttamente.	I fermi di sicurezza si trovano in posizione errata.	Verificare che i fermi di sicurezza siano in posizione corretta facendo riferimento alle istruzioni di rimozione e riapplicazione della porta contenute nella sezione "Pulizia e manutenzione".
L'interruttore generale dell'impianto domestico si spegne.	La potenza dell'apparecchio non è regolata correttamente.	Verificare che la rete domestica abbia una portata nominale di almeno 3 kW. In caso contrario, ridurre la potenza a 13 Ampere. Selezionare "POTENZA" dal menu "IMPOSTAZIONI" e scegliere "BASSO".
Il ciclo di cottura con la sonda è terminato senza una causa evidente o l'errore F3E3 è stampato sullo schermo.	La sonda alimenti non è collegata correttamente.	Controllare il collegamento della sonda alimenti.

Per le linee guida, la documentazione standard e altre informazioni sui prodotti:

- Utilizzare il QR sul proprio prodotto
- Visitare il nostro sito web docs.bauknecht.eu
- Oppure, **contattare il Servizio Assistenza Tecnica** (al numero di telefono riportato sul libretto di garanzia).
Prima di contattare il Servizio Assistenza Clienti, prepararsi a fornire i codici riportati sulla targhetta matricola del prodotto.

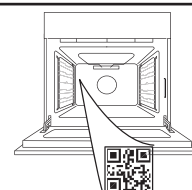

Bauknecht



400011717947

**GRACIAS POR COMPRAR UN PRODUCTO
BAUKNECHT**

Para recibir una asistencia más completa, registre su producto en www.bauknecht.eu/register

**ESCANEE EL CÓDIGO QR DE SU
APARATO PARA OBTENER MÁS
INFORMACIÓN**

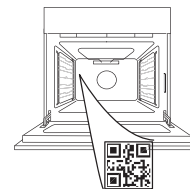

Antes de usar el aparato, lea atentamente las Instrucciones de seguridad.

DESCRIPCIÓN DEL PRODUCTO

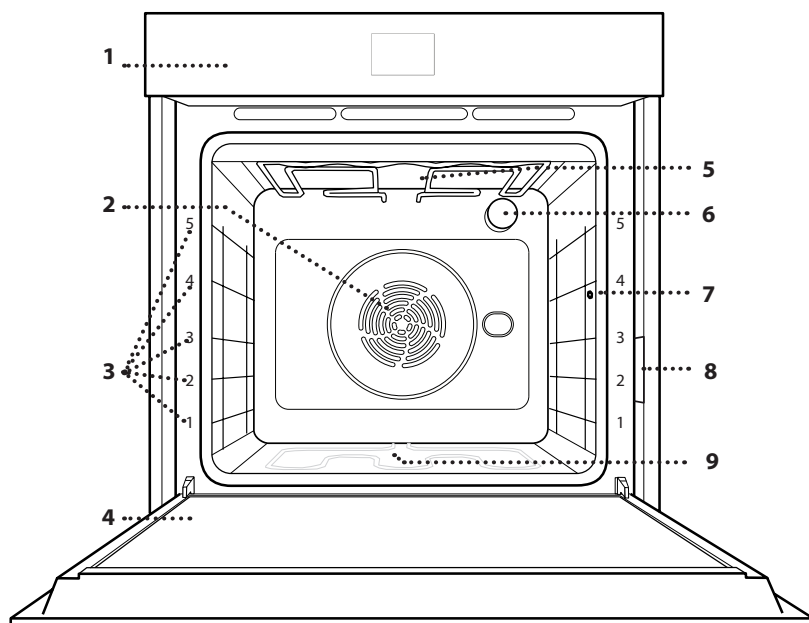

1. Panel de control
2. Ventilador y resistencia circular (no visible)
3. Guías para estantes (el nivel está indicado en la parte frontal del horno)
4. Puerta
5. Resistencia superior / grill
6. Luz
7. Punto de inserción de la sonda de alimentos
8. Placa de características (no debe retirarse)
9. Resistencia inferior (no visible)

PANEL DE CONTROL

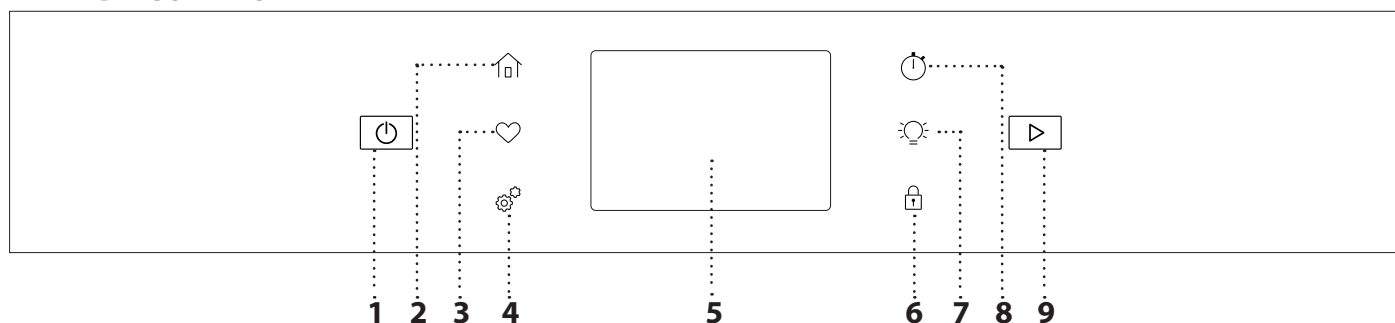
**1. ON / OFF**

Para encender y apagar el horno.

2. INICIO

Para acceder rápidamente al menú principal.

3. FAVORITOS

Para recuperar la lista de sus funciones favoritas.

4. HERRAMIENTAS

Para escoger entre varias opciones y para cambiar los ajustes y preferencias del horno.

5. PANTALLA**6. BLOQUEO DE CONTROL**

La función «Bloqueo control» le permite bloquear los botones del panel táctil para no pulsarlos por error.

7. LUZ

Para encender o apagar la lámpara del horno.

8. TEMPORIZADOR DE COCINA

Esta función puede activarse utilizando una función de cocción o de forma independiente para llevar la cuenta del tiempo.

9. INICIO

Para iniciar la función de cocción.

ACCESORIOS

REJILLA

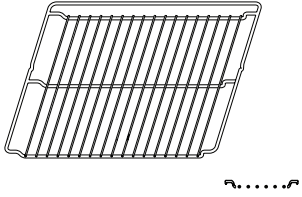

Para cocinar alimentos o como soporte de cazuelas, moldes de tartas y otros recipientes de cocción aptos para horno.

GRASERA

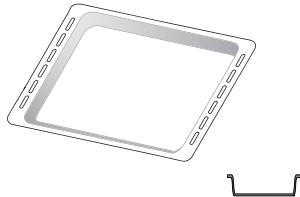

Para utilizar como bandeja de horno para cocinar carne, pescado, verduras, focaccia, etc. o para recoger los jugos de la cocción debajo de la rejilla.

BANDEJA PASTELERA *

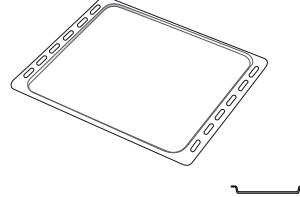

Se utiliza para la cocción de pan y pasteles, pero también para asados, pescado en papillote, etc.

GUÍAS DESLIZANTES *

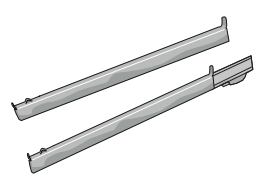

Para facilitar la inserción y extracción de accesorios.

SONDA DE ALIMENTOS

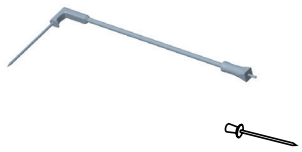

Para medir de forma precisa la temperatura del centro de los alimentos durante la cocción. Gracias a su soporte rígido, puede utilizarse para carne y pescado y también para pan, pasteles y pastas al horno.

BANDEJA FREÍR CON AIRE*

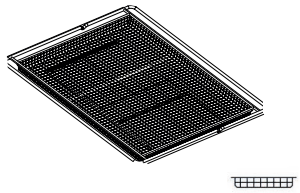

Para utilizar cuando se cocinan alimentos con la función Freír con aire, con una bandeja de horno colocada a un nivel inferior para recoger posibles migas y goteos. Se puede lavar en el lavavajillas.

El número y el tipo de accesorio puede variar dependiendo del modelo comprado. Otros accesorios pueden adquirirse por separado; para pedidos e información, póngase en contacto con el servicio posventa.

* Disponible solo en determinados modelos

INTRODUCCIÓN DE LA PARRILLA Y OTROS ACCESORIOS

Introduzca la rejilla horizontalmente deslizándola a través de las guías y asegúrese de que el lado con el borde en relieve queda mirando hacia arriba.

Otros accesorios, como la grasera y la bandeja pastelera, se introducen horizontalmente igual que la rejilla.

CÓMO EXTRAER Y VOLVER A COLOCAR LAS GUÍAS PARA ESTANTES

• Para extraer las guías para estantes, retire los tornillos de fijación situados a ambos lados (si los hay) con la ayuda de una moneda o una herramienta.

Levante las guías y saque las partes inferiores de sus alojamientos: ahora se pueden retirar las guías de los estantes.

• Para volver a colocar las guías para estantes, primero colóquelas en su alojamiento superior. Manteniéndolas en alto, deslícelas en el compartimento de cocción, y luego bájelas hasta colocarlas en el alojamiento inferior.

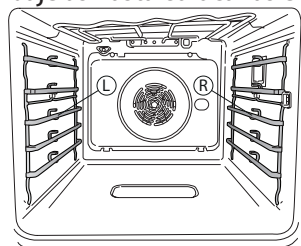

Las guías para estantes izquierda ("L") y derecha ("R") se reconocen por el logotipo indicado en esta imagen.

MONTAJE DE LAS GUÍAS DESLIZANTES

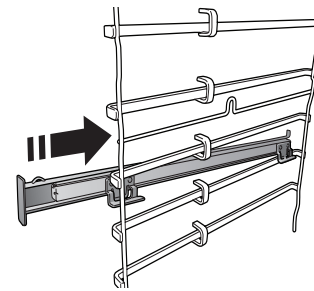

Extraiga las guías para los estantes del horno y quite el plástico de protección de las guías deslizantes.

Fije el cierre superior de la corredera a la guía para los estantes y deslícela hasta el tope. Baje el otro clip a su posición.

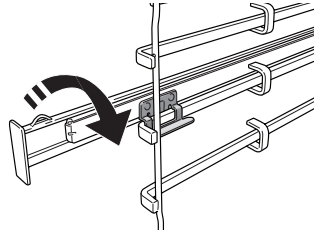

Para fijar la guía, empuje la parte inferior del cierre contra la guía para estantes. Asegúrese de que las guías se pueden mover libremente. Repita estos pasos en la otra guía para estantes del mismo nivel.

Nota: Las guías deslizantes se pueden montar en cualquier nivel.

FUNCIONES



MODOS MANUALES

- **CONVENCIONAL**

Para cocinar cualquier tipo de alimento en un estante.

- **HORNO CONVECCIÓN**

Para cocinar carne y hornear tartas con relleno en un único estante.

- **AIRE FORZADO**

Para hacer diferentes alimentos que requieren la misma temperatura de cocción en varios niveles (máximo tres) al mismo tiempo. Esta función puede utilizarse para cocinar diferentes alimentos sin que se mezclen los olores.

- **GRATINAR**

Para asar al grill filetes, pinchos morunos y salchichas, cocinar verduras gratinadas o tostar pan. Cuando ase carne, le recomendamos colocar la graseras debajo para recoger los jugos de la cocción: Coloque la bandeja en cualquiera de los niveles debajo de la rejilla y añada 500 ml de agua potable.

- **GRATINAR TURBO**

Para asar piezas de carne grandes (pierna de cordero, rosbif, pollo). Le recomendamos utilizar la graseras para recoger los jugos de la cocción: Coloque el recipiente en cualquiera de los niveles debajo de la rejilla y añada 500 ml de agua potable.

- **PRECALENTAR RÁPIDO**

Para precalentar el horno rápidamente.

- **COOK 4**

Para cocinar diferentes tipos de alimentos que requieran la misma temperatura de cocción en cuatro estantes distintos al mismo tiempo. Esta función puede utilizarse para hornear galletas, tartas, pizzas redondas (también congeladas) y para preparar un menú completo. Siga la tabla de cocción para obtener los mejores resultados.

- **FUNCIONES ESPECIALES**

- » **PIZZA**

Esta función le permite cocinar una estupenda pizza casera en menos de 10 minutos, como en un restaurante. El ciclo de cocción específico funciona a una temperatura superior a 300 grados Celsius, proporcionando una pizza suave por dentro, crujiente por los bordes y con un dorado perfectamente uniforme.

Combinando esta función con el accesorio de piedra para Pizza WPro y precalentando durante 30 minutos, se puede hornear una pizza en 5-8 min.

Si desea hacer un pedido o solicitar información, póngase en contacto con el servicio postventa o entre en el sitio web www.bauknecht.eu

- » **FREÍR CON AIRE**

Esta función le permite cocinar patatas fritas, nuggets de pollo y mucho más utilizando menos aceite, lo que resulta agradablemente crujiente. Los elementos calefactores realizan un ciclo para calentar adecuadamente la cavidad, mientras el ventilador hace circular el aire caliente. Los

mejores resultados de cocción sólo se consiguen utilizando una bandeja Freír con aire (suministrada con algunos modelos). Coloque los alimentos en la bandeja Freír con aire de la Freír con aire para obtener los mejores resultados. Evite utilizar más de una bandeja para evitar una cocción desigual.

- » **DESCONGELAR**

Para acelerar la descongelación de los alimentos. Se recomienda colocar los alimentos en el estante central. Además, se recomienda dejar los alimentos en su envase para evitar que se sequen por fuera.

- » **MANTENER CALIENTE**

Para mantener calientes y crujientes los alimentos recién cocinados.

- » **FERMENTANDO**

Para optimizar la fermentación de masas dulces o saladas. Para garantizar la calidad del leudado, no active la función si el horno está caliente después de un ciclo de cocción.

- » **CONVENIENCIA**

Para cocinar alimentos preparados almacenados a temperatura ambiente o en el frigorífico (galletas, mezcla para bizcocho, muffins, platos de pasta y pan o similares). La función cocina todos los platos de forma rápida y gradual y también puede utilizarse para recalentar comida precocinada. No es necesario precalentar el horno. Siga las instrucciones del envase.

- » **MAXI COCCIÓN**

Esta función selecciona automáticamente la mejor forma de cocción y temperatura para cocinar una gran cantidad de carne (más de 2,5 kg). Se recomienda dar la vuelta a la carne durante la cocción para obtener un gratinado homogéneo por ambos lados. Se recomienda untar la carne periódicamente con su propio jugo para que no se seque en exceso.

- » **CICLO ECO**

Para cocinar piezas de carne asadas con relleno y filetes de carne en un solo estante. Cuando se utiliza el Ciclo Eco, la luz permanece apagada durante la cocción. Para utilizar el ciclo ECO y optimizar el consumo de energía, la puerta del horno no se debe abrir hasta que termine la cocción.

- **ALIMENTOS CONGELADOS**

Esta función selecciona automáticamente la temperatura y el modo de cocción ideal para 5 tipos diferentes de alimentos congelados preparados. No es necesario precalentar el horno.

MODOS AUTOMÁTICOS

Esto permite cocinar todos los tipos de alimentos de forma totalmente automática. Para sacar el máximo rendimiento a esta función, siga las indicaciones de la tabla de cocción correspondiente. No es necesario precalentar el horno.

CÓMO UTILIZAR LA PANTALLA TÁCTIL



Para seleccionar o confirmar:

Toque la pantalla para seleccionar el valor o el elemento del menú que desee.



Para desplazarse por un menú o una lista:

Deslice el dedo por la pantalla para desplazarse por los elementos o valores.

Para confirmar los ajustes o para acceder a la siguiente pantalla:

Toque «AJUSTAR» o «SIGUIENTE».

Para volver a la pantalla anterior:

Toque ← .

PRIMER USO

La primera vez que encienda el aparato, tendrá que configurar el producto.

Los ajustes pueden cambiarse pulsando  para acceder al menú «Herramientas».

1. SELECCIONAR LAS PREFERENCIAS DE IDIOMA

La primera vez que encienda el aparato, tendrá que seleccionar el idioma y ajustar la hora.

- Deslice el dedo pantalla para desplazarse por la lista de idiomas disponibles.
- Toque el idioma que desee.

2. AJUSTAR WIFI

La función Home Net de Bauknecht le permite manejar el horno a distancia desde un dispositivo móvil. Para poder controlar el aparato de forma remota, primero debe completar el proceso de conexión con éxito. Este proceso es necesario para registrar su aparato y conectarse a su red doméstica.

- Pulse "Añadir dispositivo" en la aplicación móvil para proceder a la configuración de la conexión.
- En el producto, abra la sección "Herramientas/Conectividad/Conectarse a la red" para iniciar la configuración.

CÓMO CONFIGURAR LA CONEXIÓN

Para utilizar esta función, necesitará: Un teléfono inteligente o tableta y un router inalámbrico conectado a Internet. Utilice su dispositivo inteligente para comprobar que la señal de la red inalámbrica de su casa es fuerte cerca del aparato. El router o el dispositivo de anclaje móvil debe ser diferente del dispositivo en el que está instalada la aplicación móvil.

Requisitos mínimos.

Dispositivo inteligente: Android con una pantalla de 1280x720 (o superior) o iOS.

Consulte en la tienda de aplicaciones la compatibilidad con las versiones de Android o iOS.

Router inalámbrico: 2,4 Ghz WiFi b/g/n.

1. Descargue la app Bauknecht Home Net

El primer paso para conectar su aparato es descargar la app en su dispositivo móvil. La app Bauknecht Home Net le guiará a lo largo de todos los pasos de la lista. Puede descargar la app Bauknecht Home Net de iTunes Store o de Google Play Store.

2. Cree una cuenta

Si no lo ha hecho ya, deberá crear una cuenta. Esto le permitirá crear una red entre sus aparatos y además verlos y controlarlos de forma remota.

3. Registre su aparato

- El número de identificador de dispositivo inteligente (SAID) presente en la sección Herramientas/Conectividad/Conectarse a la red,
- El número de producto de 12 dígitos que figura en la etiqueta del producto,
- Conexión Bluetooth activa en tu smartphone.

Una vez listo, añada el electrodoméstico a través de la App móvil y siga las instrucciones que se informan en ella.

Nota:

El Bluetooth sólo deberá utilizarse durante el proceso de registro.

La conexión WiFi solo puede configurarse a través de la aplicación móvil.

El procedimiento de conexión solo debe llevarse a cabo de nuevo si cambia la configuración de su router (p. ej., el nombre de red, la contraseña o el proveedor de datos).

3. AJUSTE DE LA HORA Y LA FECHA

Al conectar el horno a su red doméstica, la hora y la fecha se ajustarán automáticamente. De lo contrario, deberá configurarlos de forma manual

- Toque los números correspondientes para ajustar la hora.
- Toque «AJUSTAR» para confirmar.

Una vez ajustada la hora, deberá ajustar la fecha

- Toque los números correspondientes para fijar la fecha.
- Toque «AJUSTAR» para confirmar.

Tras un corte de alimentación duradero, debe establecer la fecha y la hora de nuevo.

4. CONFIGURACIÓN DEL CONSUMO DE POTENCIA

El horno está programado para consumir un nivel de potencia eléctrica compatible con el de una red doméstica que tenga una potencia superior a 3 kW (16 amperios): Si su hogar tiene menos potencia, deberá reducir este valor (13 amperios).

- Pulse el valor de la derecha para seleccionar la potencia.
- Pulse «ACEPTAR» para completar la configuración inicial.

5. CALENTAR EL HORNO

Un horno nuevo puede liberar olores que se han quedado impregnados durante la fabricación: es completamente normal. Antes de empezar a cocinar, le recomendamos calentar el horno en vacío para eliminar cualquier olor.

Quite todos los cartones de protección o el film transparente del horno y saque todos los accesorios de su interior. Caliente el horno a 200 °C durante aproximadamente una hora. Es aconsejable ventilar la habitación después de usar el aparato por primera vez.

USO DIARIO

1. SELECCIONAR UNA FUNCIÓN

Para encender el horno, pulse  o toque en cualquier punto de la pantalla.

La pantalla le permite escoger entre los modos Manual y Automático.

- Toque la función principal que desee para acceder al menú correspondiente.
- Desplácese hacia arriba o hacia abajo para explorar la lista.
- Seleccione la función que desee tocándola.

2. AJUSTAR FUNCIONES MANUALES

Cuando haya seleccionado la función que desee, puede cambiar la configuración correspondiente. En la pantalla aparecerá la configuración que se puede cambiar.

TEMPERATURA / NIVEL DEL GRILL

- Toque la función principal que desee para acceder al menú correspondiente.

Según la función seleccionada, puede activar o desactivar el precalentamiento con una palanca específica.

DURACIÓN

Si quiere cocinar de forma manual no es necesario configurar el tiempo de cocción. En el modo temporizado, el horno cocina durante el tiempo que haya seleccionado. Al final del tiempo de cocción, la cocción se detiene automáticamente.

- Para establecer la duración, pulse la sección Tiempo o «Establecer tiempo de cocción» después de pulsar «INICIO».
- Toque los números correspondientes para ajustar el tiempo requerido.
- Toque «SIGUIENTE» para confirmar.

Para cancelar una duración establecida durante la cocción y así gestionar manualmente el final de la cocción, puede tocar el valor de la duración y poner «0» o puede abrir el menú de tres puntos y editar el tiempo de cocción.

Si desea detener el ciclo, abra el menú de tres puntos y seleccione «Detener cocción».

3. CONFIGURAR MODOS AUTOMÁTICOS

Los Modos automáticos le permiten preparar una amplia variedad de platos escogiéndolos entre los que se muestran en la lista. El aparato selecciona la mayor parte de ajustes de cocción automáticamente para obtener los mejores resultados.

- Escoja una receta de la lista.

Las funciones se muestran por categorías de alimentos en el menú «Modos automáticos» (ver las tablas relacionadas).

- Una vez seleccionada una función, indique las características de los alimentos (cantidad, peso, etc.) que desea cocinar para obtener los resultados perfectos.

4. AJUSTAR HORA DE INICIO DIFERIDO

Puede aplazar la cocción antes de iniciar una función: La función se iniciará en el momento que seleccione por adelantado.

- Toque «DELAY» para definir la hora de inicio deseada. Puede seleccionar la hora de inicio o la hora a la que desea que la comida esté lista según las funciones seleccionadas.
- Una vez ajustado el retraso requerido, toque «SET» para iniciar el tiempo de espera.
- Coloque los alimentos en el horno y cierre la puerta: Esta función se iniciará automáticamente cuando haya transcurrido el periodo de tiempo calculado.

Programar una cocción con inicio diferido deshabilitará la fase de precalentado del horno: el horno alcanzará la temperatura deseada de forma gradual, con lo que los tiempos de cocción serán ligeramente mayores que los de la tabla de cocción.

- Para activar la función inmediatamente y cancelar el inicio diferido programado, toque «SKIP DELAY».

5. INICIO DE LA FUNCIÓN

- Una vez configurados los ajustes, toque «INICIO» para activar la función.

Si el horno está caliente y la función requiere una temperatura máxima específica, se mostrará un mensaje en la pantalla. Puede cambiar los valores configurados en cualquier momento durante la cocción tocando el valor que desea modificar. Todas las opciones que se pueden modificar se pueden explorar abriendo el menú de tres puntos situado en la parte inferior izquierda de la pantalla.

En cualquier momento puede detener una función activa pulsando .

6. PRECALENTAMIENTO

Si se ha activado previamente, una vez iniciada la función la pantalla indica el estado de la fase de precalentamiento. Una vez finalizada esta fase, sonará una señal acústica y la pantalla indicará «HORNO LISTO».

- Abra la puerta.
- Introduzca el alimento.
- Cierre la puerta y pulse el botón «Iniciar ahora» o «INICIAR» para empezar a cocinar.

Colocar los alimentos en el horno antes de que haya finalizado el precalentado puede tener efectos adversos en el resultado final de la cocción. Abrir la puerta durante la fase de precalentado pausará el proceso. El tiempo de cocción no incluye la fase de precalentamiento.

Puede cambiar el ajuste por defecto de la opción de precalentamiento para funciones de cocción que le permitan hacerlo manualmente.

- Seleccione una función que le permita seleccionar la función de precalentamiento manualmente.

- Utilice la palanca de precalentamiento situada en la parte inferior derecha de la pantalla para activar o desactivar el precalentamiento. Se establecerá como opción predeterminada.

7. DAR LA VUELTA O COMPROBAR EL ALIMENTO

Algunos modos automáticos requerirán que dé la vuelta a la comida durante la cocción. Se emitirá una señal acústica y la pantalla indicará las acciones que deberá realizar.

- Abra la puerta.
- Realice la acción indicada por la pantalla.
- Cierre la puerta y toque «INICIAR» para reanudar la cocción.

Del mismo modo, cuando quede el 5 % del tiempo de la cocción, el horno le solicitará que compruebe el estado de la comida.

Se emitirá una señal acústica y la pantalla indicará las acciones que deberá realizar.

- Compruebe la comida
- Cierre la puerta y toque «INICIAR» para reanudar la cocción.

8. FINAL DE COCCIÓN

Sonará una señal acústica y la pantalla indicará que la cocción ha terminado. Con algunas funciones, una vez finalizada la cocción puede dorar más un plato, ampliar el tiempo de cocción o guardar la función como favorita.

- Toque «AÑADIR A FAVORITOS» para guardar como favorito.
- Seleccione «Dorado extra» para iniciar un ciclo de dorado de cinco minutos.
- Pulse «+ 5 min» para prolongar la cocción

9. FAVORITOS

La función de Favoritos almacena los ajustes del horno para su receta favorita.

El horno reconoce automáticamente las funciones más utilizadas. Después de varios usos, se le aconsejará que añada la función a sus favoritos.

CÓMO GUARDAR UNA FUNCIÓN

Una vez finalizada una función, pulse «AÑADIR A FAVORITOS» para guardarla como favorita. Esto le permitirá utilizarla rápidamente en el futuro conservando los mismos ajustes.

UNA VEZ GUARDADA

Para ver el menú de favoritos, pulse : Todas las funciones guardadas aparecerán en este Menú. Toque «INICIO» para activar la función de cocción seleccionada.

CAMBIO DE LA CONFIGURACIÓN

En la pantalla de Favoritos, puede añadir una imagen o un nombre al favorito para adaptarlo a sus preferencias.

- Seleccione la función que desea cambiar.
- Toca el icono de los tres puntos en la esquina superior derecha.

- Seleccione el atributo que desea cambiar.
 - Toque «GUARDAR» para confirmar sus cambios.
- Si desea eliminar una función concreta encontrará en este Menú la opción «ELIMINAR FAVORITO».

10. HERRAMIENTAS

Pulse aquí para abrir el menú "Herramientas" en cualquier momento. Este menú permite escoger entre varias opciones y cambiar los ajustes o preferencias de su producto o de la pantalla.

HABILITACIÓN REMOTA

Permite utilizar la app Bauknecht Home Net.

TEMPORIZADOR DE COCINA

Esta función puede activarse utilizando una función de cocción o de forma independiente para llevar la cuenta del tiempo. Una vez iniciada, el temporizador continuará la cuenta atrás de forma independiente sin interferir en la función. Cuando se haya activado el temporizador, también podrá seleccionar y activar una función.

El temporizador continuará la cuenta atrás en la esquina superior derecha de la pantalla.

Para recuperar o cambiar el temporizador de cocina:

- Pulse la opción de temporizador de cocina. Una vez que haya finalizado la cuenta atrás del tiempo seleccionado sonará una señal acústica y la pantalla lo indicará.
- Pulse «PAUSA» si desea pausar el temporizador. A continuación, puede pulsar «REANUDAR» para reiniciar el temporizador.
- Toque «CANCELAR» para cancelar el temporizador o ajustar una nueva duración del temporizador.
- Toque «+1 min» para aumentar la duración de 1 minuto.

LUZ

Para encender o apagar la lámpara del horno.

SMARTCLEAN

La acción del vapor liberado durante este ciclo especial de limpieza a baja temperatura permite eliminar la suciedad y los residuos de alimentos con facilidad. Vierta 200 ml de agua potable en el fondo del horno y active la función únicamente cuando el horno esté frío.

AUTOLIMPIEZA PIROLÍTICA

Para eliminar salpicaduras de cocción con un ciclo a muy alta temperatura. Hay disponibles tres ciclos de autolimpieza con distintas duraciones: alta, media, baja.

No toque el horno durante el ciclo de limpieza pirolítica.

Mantenga a los niños y a los animales alejados del horno durante y después (hasta que la habitación haya terminado de ventilarse) del ciclo de limpieza pirolítica.

- Retire todos los accesorios del horno antes de activar esta función (incluidas las guías de los estantes). Si va a instalar el horno debajo de una encimera, asegúrese de que todos los quemadores o placas eléctricas estén apagados durante el ciclo de autolimpieza.
- Para obtener unos resultados de limpieza óptimos, elimine el exceso de residuos del interior del aparato y limpie el cristal interior de la puerta antes de usar la función Limpieza pirolítica.
- Escoja uno de los ciclos disponibles según sus necesidades.
- Toque «INICIO» para activar la función seleccionada. El horno iniciará el ciclo de autolimpieza y la puerta se bloquea automáticamente: en la pantalla aparece un mensaje de advertencia junto con una cuenta atrás que indica el estado del ciclo en curso.

Una vez terminado el ciclo, la puerta permanece bloqueada hasta que la temperatura en el interior del horno haya vuelto a un nivel seguro.

Nota: El ciclo de pirólisis también se puede activar cuando el depósito está lleno de agua.

Una vez seleccionado el ciclo, puede aplazar el inicio de la limpieza automática. Toque «DELAY» para ajustar la hora de finalización según se indica en el párrafo correspondiente.

Sonda para alimentos

La sonda para alimentos permite medir la temperatura interior de diferentes tipos de alimentos durante la cocción para asegurarse de que esta alcanza la temperatura óptima. La temperatura del horno varía según la función que haya seleccionado, pero la cocción siempre se programa para terminar una vez alcanzada la temperatura especificada. Introduzca los alimentos en el horno y conecte la sonda para carne en la clavija. Mantenga la sonda lo más alejada posible de la fuente de calor. Cierre la puerta del horno.

Toque . Puede escoger entre la función manual (por método de cocción) y las funciones de MODOS AUTOMÁTICOS (por tipo de alimento) si se permite o se requiere el uso de la sonda.

Una vez iniciada una función de cocción, esta se cancelará si se retira la sonda. Desenchufe y retire siempre la sonda del horno al sacar los alimentos.

CÓMO UTILIZAR LA SONDA PARA ALIMENTOS

Coloque el alimento en el horno y conecte el enchufe introduciéndolo en la conexión prevista en la parte derecha del compartimento del horno.

El cable es semirrígido y puede tomar la forma necesaria para introducir la sonda en los distintos tipos de alimentos del modo más eficaz. Asegúrese de que el cable no toque la resistencia superior durante la cocción.

CARNES: Introduzca la sonda de alimentos dentro de la carne, evitando huesos y zonas de grasa. En las aves, introduzca la sonda longitudinalmente en el centro de la pechuga, evitando zonas huecas.

PESCADO (entero): Introduzca la punta en la parte más gruesa, evitando las espinas.

PANADERÍA Y PASTA: Introduzca profundamente la punta en la masa dando la forma requerida al cable para conseguir el ángulo óptimo. Es necesario utilizar las funciones de MODOS AUTOMÁTICOS compatibles para realizar una cocción controlada por sonda para estos tipos de alimentos. Si utiliza la sonda cocinando con las funciones de MODOS AUTOMÁTICOS, la cocción se detendrá automáticamente cuando la receta seleccionada alcance la temperatura ideal en el centro del alimento sin necesidad de configurar la temperatura del horno.

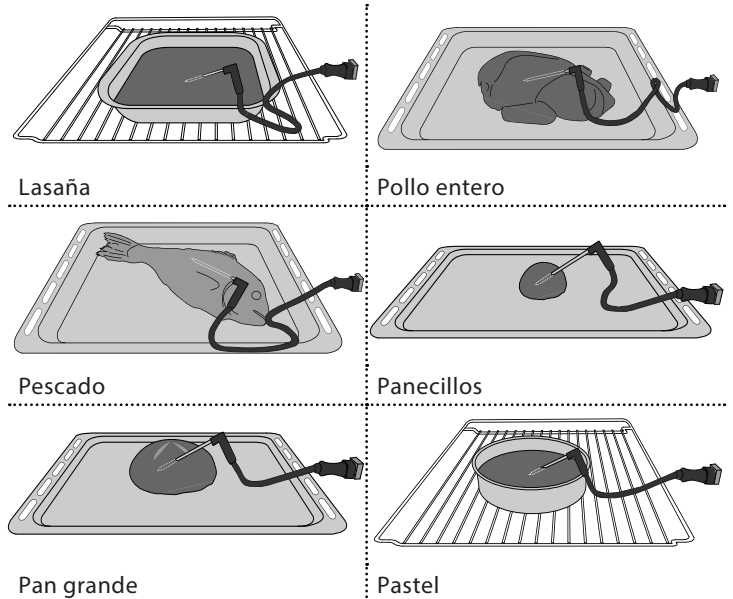

BLOQUEO CONTROL

La función «Bloqueo control» le permite bloquear los botones del panel táctil para no pulsarlos por error.

Para desbloquear el aparato, mantenga pulsada la tecla de bloqueo del panel táctil.

PREFERENCIAS

Para cambiar varios ajustes del horno, seleccione el Modo Sabbath y desactive el «Modo Demo».

CONECTIVIDAD

Para cambiar los ajustes de la red doméstica o configurar una nueva.

INFORMACIÓN

Para obtener más información sobre el producto.

. NOTAS

- No recubra el interior del horno con papel de aluminio.
- No arrastre ollas ni sartenes sobre la base del horno, ya que podrían dañar el revestimiento esmaltado.
- No coloque pesos pesados sobre la puerta ni se agarre a ella.
- Dada la mayor temperatura del ciclo Pizza, se espera que experimente una refrigeración ligeramente superior.

CONSEJOS ÚTILES

CÓMO UTILIZAR LA TABLA DE COCCIÓN

La tabla indica la mejor función, accesorios y nivel para cocinar los diferentes tipos de alimentos. Los tiempos de cocción inician en el momento en que se coloca el alimento en el horno, excluyendo el precalentamiento (cuando sea necesario). Las temperaturas y los tiempos de cocción son orientativos y dependen de la cantidad de alimentos y del tipo de accesorio utilizado. En principio, aplique los valores de ajuste recomendados más bajos y, si la cocción no es suficiente, aumentelos. Utilice los accesorios suministrados y, si es posible, moldes y bandejas pasteleras metálicas de color oscuro. También puede utilizar recipientes y accesorios tipo pírax o de cerámica, aunque deberá tener en cuenta que los tiempos de cocción serán ligeramente mayores.

COCCIÓN DE VARIOS ALIMENTOS A LA VEZ

El uso de la función «Aire forzado» permite cocinar al mismo tiempo distintos alimentos que requieran la misma temperatura (por ejemplo: pescado y verduras), utilizando estantes diferentes. Retire del horno los alimentos que requieran menor tiempo de cocción y deje los que necesiten una cocción más prolongada.

CARNE

Utilice cualquier tipo de bandeja de horno o fuente de Pyrex adecuada al tamaño de la pieza de carne que va a cocinar. En el caso de asados, es conveniente añadir caldo a la base de la fuente y rociar la carne durante la cocción para realzar el sabor. Durante esta operación se generará vapor. Cuando el asado esté listo, déjelo reposar en el horno durante 10 o 15 minutos, o envuélvalo en papel de aluminio.

Cuando desee gratinar carne, elija cortes de carne de igual grosor para obtener un resultado de cocción uniforme. Las piezas de carne muy gruesas requieren tiempos de cocción más prolongados. Para evitar que la carne se queme por fuera, coloque la rejilla en un estante inferior para alejarla del grill. Gire la carne en el segundo tercio del tiempo de cocción. Abra la puerta con cuidado, ya que puede salir vapor caliente. Para recoger los jugos de la cocción, es conveniente colocar una grasera con medio litro de agua directamente debajo de la rejilla en la que se coloque la carne. Reponga el líquido cuando sea necesario.

POSTRES

Cocine los postres delicados con la función convencional y en un solo nivel.

Utilice bandejas para hornear metálicas de color oscuro y colóquelas siempre sobre la rejilla suministrada. Para cocinar en varios estantes, seleccione la función de aire forzado y disponga los moldes en ellos de modo que la circulación de aire caliente sea óptima.

Para saber si un bizcocho está listo, introduzca un palillo en el centro. Si al retirar el palillo está limpio, el bizcocho está listo.

Si utiliza bandejas para hornear antiadherentes, no unte con mantequilla los bordes, ya que es posible que el bizcocho no suba de manera uniforme por los bordes.





























































Si el producto se «hincha» durante la cocción, use una temperatura más baja la próxima vez y plantéese reducir la cantidad de líquido añadido o remover la mezcla más suavemente.

Para postres con relleno húmedo (tartas de queso o de fruta) utilice la función «Horno convección». Si la base del bizcocho o tarta está demasiado líquida, coloque el estante en un nivel más bajo y salpique la base con pan rallado o galletas antes de añadir el relleno.

FERMENTANDO

Es conveniente cubrir siempre la masa con un paño húmedo antes de introducirla en el horno. Al utilizar esta función, el tiempo de fermentación de la masa se reduce en un tercio con respecto al tiempo de fermentación a temperatura ambiente (20-25° C). El tiempo de leudado de una pizza de 1 kg es de alrededor de una hora.

DI TABLA DE COCCIÓN MODOS AUTOMÁTICOS

CATEGORÍAS DE ALIMENTOS		CANTIDAD	PUNTO DE COCCIÓN	NIVEL DE HORNEADO	DAR LA VUELTA (TIEMPO DE COCCIÓN)	NIVEL Y ACCESORIOS		
PASTA A LA CAZUELA Y AL HORNO	Frescos	Lasaña	0,5-3 kg *	-	MED	-	 	
		Canelones	0,5-3 kg *	-	MED	-	 	
	Congelados	Lasaña	0,5-3 kg	-	-	-		
		Canelones	0,5-3 kg	-	-	-		
CARNE	Carne de res	Asado de carne de res	0,6-2 kg *	MED	MED	-	 	
		Asado de ternera	0,6-2,5 kg *	-	MED	-	 	
		Filete	2-4 cm	MED	-	2/3	 	
		Hamburguesas	1,5-3 cm	-	-	3/5	 	
		Cocción lenta	0,6-2 kg *	MED	-	-	 	
	Cerdo	Cerdo asado	0,6-2,5 kg *	-	MED	-	 	
		Pernil	0,5-2,0 kg *	-	MED	-	 	
		Costillas de cerdo	0,5-2,0 kg	-	-	2/3	 	
		Bacon	0,5-1,5 cm	-	-	1/2	 	
	Cordero	Cordero asado	0,6-2,5 kg *	MED	MED	-	 	
		Costillar de cordero	0,5-2,0 kg *	MED	MED	-	 	
		Pierna	0,5-2,0 kg *	MED	MED	-	 	
	Aves	Pollo asado	0,6-3 kg *	-	MED	-	 	
		Pollo asado relleno	0,6-3 kg *	-	MED	-	 	
		Trozos de pollo	0,6-3 kg *	-	MED	-	 	
		Pollo frito con aire	Pollo entero	0,6-2,5 kg	-	-	-	 
			Pechugas de pollo	1 - 4 (cm)	-	-	-	 
			Trozos de pollo	0,2-1,5 kg	-	-	-	 
			Muslos de pollo	-	-	-	-	 
			Chuleta empanada	1 - 4 (cm)	-	-	-	 
			Alitas de pollo	0,2-1,5 kg	-	-	-	 
			Nuggets de pollo [congelados]	-	-	-	-	 
	Alitas de pollo [congeladas]	-	-	-	-	 		
	Pato asado	Asado de pato	0,6-3 kg *	-	MED	-	 	
Asado de pato relleno		0,6-3 kg *	-	MED	-	 		
Piezas de pato		0,6-3 kg *	-	MED	-	  		
Filete / pechuga de pato		1-5 cm	-	-	2/3	 		

* cantidad recomendada

ACCESORIOS						
	Rejilla	Bandeja de horno o molde sobre rejilla	Grasera / bandeja pastelera	Bandeja con 500 ml de agua	Bandeja Freir con aire	Sonda de alimentos









































DI TABLA DE COCCIÓN MODOS AUTOMÁTICOS

CATEGORÍAS DE ALIMENTOS		CANTIDAD	PUNTO DE COCCIÓN	NIVEL DE HORNEADO	DAR LA VUELTA (TIEMPO DE COCCIÓN)	NIVEL Y ACCESORIOS	
CARNE	Pavo asado	Pavo y ganso asados	0,6-3 kg *	-	MED	-	2
		Pavo y ganso rellenos y asados	0,6-3 kg *	-	MED	-	2
		Preasas de pavo y ganso	0,6-3 kg *	-	MED	-	3
		Filete/pechuga de pavo y ganso	1-5 cm	-	-	2/3	5 4
	Carne frita con aire	Kebab	0,2-1,5 kg	-	-	1/2	4 2
		Chuletas de cerdo	1 - 4 (cm)	-	-	-	4 2
		Hamburguesas	1 - 4 (cm)	-	-	-	4 2
		Salchichas y wurstel	1,5 - 3,5 (cm)	-	-	-	4 2
		Chuleta empanada	1 - 4 (cm)	-	-	-	4 2
		PESCADO Y MARISCO	Filetes y bistecs asados	Filete de atún	1 - 3 (cm)	MED	-
Bistec de salmón	1 - 3 (cm)			MED	-	3/4	3 2
Bistec de pez espada	0,5 - 3 (cm)			-	-	3/4	3 2
Filete de bacalao	0,1-0,3 kg			-	-	-	3 2
Filete de lubina	0,05-0,15 kg			-	-	-	3 2
Filete de dorada	0,05-0,15 kg			-	-	-	3 2
Otros filetes	0,5 - 3 (cm)			-	-	-	3 2
Filetes [congelados]	0,5 - 3 (cm)			-	-	-	3 2
Marisco al grill	Vieiras		una bandeja	-	-	-	4
	Mejillones gratinados		una bandeja	-	-	-	4
	Camarones		una bandeja	-	-	-	4 3
	Langostinos		una bandeja	-	-	-	4 3
	Pescado entero asado		0,2-1,5 kg *	-	-	-	3 2
Pescado a la sal	0,2-1,5 kg *		-	-	-	3	
Pescado frito con aire	Pescado empanado		1,5 - 3,5 (cm)	-	-	-	4 2
	Filete de pescado		1,5 - 3,5 (cm)	-	-	-	4 2
	Pescado entero	0,4-0,8 kg	-	-	-	4 2	
	Mariscos	-	-	-	-	4 2	
VERDURAS	Verduras asadas	Papas asadas	0,5-1,5 kg	-	MED	-	3
		Hortalizas rellenas	0,1 - 0,5 kg [cada uno]	-	-	-	3
		Otras verduras	0,5-1,5 kg	-	MED	-	3

* cantidad recomendada

ACCESORIOS						
	Rejilla	Bandeja de horno o molde sobre rejilla	Grasera / bandeja pastelera	Bandeja con 500 ml de agua	Bandeja Freir con aire	Sonda de alimentos













DI TABLA DE COCCIÓN MODOS AUTOMÁTICOS

CATEGORÍAS DE ALIMENTOS		CANTIDAD	PUNTO DE COCCIÓN	NIVEL DE HORNEADO	DAR LA VUELTA (TIEMPO DE COCCIÓN)	NIVEL Y ACCESORIOS	
VERDURAS	Verduras gratinadas	Papas gratinadas	una bandeja	-	-	-	 3
		Tomates gratinados	una bandeja	-	-	-	 3
		Pimientos gratinados	una bandeja	-	-	-	 3
		Brócolis gratinados	una bandeja	-	-	-	 3
		Coliflor gratinada	una bandeja	-	-	-	 3
		Verduras gratinadas	una bandeja	-	-	-	 3
	Verduras fritas aire	Patatas fritas caseras	0,3-0.8 kg	-	-	-	 4  2
		Patatas a rodaja	1 - 4 (cm)	-	-	-	 4  2
		Verduras variadas	0,3-0.8 kg	-	-	2/3	 4  2
		Chips de calabacín	0,2-0.5 kg	-	-	-	 4  2
		Papas fritas	0,3-0.8 kg	-	-	-	 4  2
Rollitos de primavera [congelados]		-	-	-	-	 4  2	
BOLLERÍA SALADA	Tarta salada		0,8-1,2 kg	-	MED	-	 2
	Strudel de verduras		0,5-1,5 kg	-	MED	-	 2
	Pan	Panecillos	60 - 150g [cada uno]*	-	-	-	 3 
		Pan de sándwich	400 - 600 g [cada uno]	-	-	-	 2 
		Pan grande	0,7 - 2,0 kg *	-	-	-	 2 
		Baguettes	200 - 300g [cada una]	-	-	-	 3 
	Pizza	Pizza redonda	bandeja redonda *	-	-	-	 2
		Pizza gruesa	bandeja redonda *	-	-	-	 2
		Pizza [congelada]	1 capa*	-	-	-	 2
			2 capas*	-	-	-	 4  1
3 capas*			-	-	-	 5  3  1	
	4 capas*	-	-	-	 5  4  2  1		

* cantidad recomendada

ACCESORIOS						
	Rejilla	Bandeja de horno o molde sobre rejilla	Grasera / bandeja pastelera	Bandeja con 500 ml de agua	Bandeja Freír con aire	Sonda de alimentos

DI TABLA DE COCCIÓN MODOS AUTOMÁTICOS

CATEGORÍAS DE ALIMENTOS		CANTIDAD	PUNTO DE COCCIÓN	NIVEL DE HORNEADO	DAR LA VUELTA (TIEMPO DE COCCIÓN)	NIVEL Y ACCESORIOS	
BOLLERÍA DULCE	Bizcocho	0,5-1,2 kg *	-	-	-	 	
	Tartas altas	Tarta de frutas en molde	0,5-1,2 kg *	-	-	-	 
		Pastel de chocolate	0,5-1,2 kg *	-	-	-	 
	Galletas		0,2-0,6 kg	-	-	-	
	Medialunas		una bandeja *	-	-	-	
	Croissants [congelados]		una bandeja *	-	-	-	
	Pasta choux		una bandeja *	-	-	-	
	Merengues		10 - 30g [cada uno]	-	-	-	
	Tarta		0,4-1,6 kg	-	-	-	
	Strudel		0,4-1,6 kg	-	-	-	
	Tarta de fruta		0,5-2 kg	-	-	-	

ACCESORIOS						
	Rejilla	Bandeja de horno o molde sobre rejilla	Grasera / bandeja pastelera	Bandeja con 500 ml de agua	Bandeja Freír con aire	Sonda de alimentos



TABLA DE COCCIÓN FREÍR CON AIRE

	RECETA	FUNCIÓN	CANTIDAD RECOMENDADA	RÁPIDO	TEMPERATURA (°C)	DURACIÓN (MIN.)	REJILLAS Y ACCESORIOS
ALIMENTOS CONGELADOS	Patatas Fritas Congeladas		650 - 850 g	Sí	200	25-30	4 2
	Nugget de pollo congelado		500 g	Sí	200	15 - 20	4 2
	Palitos de pescado		500 g	Sí	220	15 - 20	4 2
	Aros de cebolla		500 g	Sí	200	15 - 20	4 2
VERDURAS	Calabacín fresco empanado		400 g	Sí	200	15 - 20	4 2
	Patatas fritas caseras		300-800 g	Sí	200	20 - 40	4 2
	Verduras variadas		300-800 g	Sí	200	20 - 30	4 2
CARNE Y PESCADO	Pechugas de pollo		1-4 cm	Sí	200	20 - 40	4 2
	Alitas de pollo		200-1500 g	Sí	220	30 - 50	4 2
	Chuleta empanada		1-4 cm	Sí	220	20 - 50	4 2
	Filete de pescado		1-4 cm	Sí	220	15 - 25	4 2

Para cocinar alimentos frescos o caseros, extienda una fina capa de aceite sobre la superficie del alimento.
Para garantizar resultados de cocción uniformes, mezcle los alimentos a mitad del tiempo de cocción recomendado.

FUNCIONES	 Freír con aire		
ACCESORIOS	 Bandeja Freír con aire	 Bandeja de horno o molde sobre rejilla	 Grasera/bandeja pastelera o bandeja sobre rejilla

TABLA DE COCCIÓN

RECETA	FUNCIÓN	RÁPIDO	TEMPERATURA (°C)	DURACIÓN (MIN.)	REJILLAS Y ACCESORIOS
Leavened cakes / Bizcochos esponjosos		Sí	170	30 - 50	
		Sí	160	30 - 50	
		Sí	160	30 - 50	
Tartas rellenas (tarta de queso, strudel, tarta de manzana)		Sí	160 - 200	30 - 85	
		Sí	160 - 200	30 - 90	
Galletas		Sí	150	20 - 40	
		Sí	140	30 - 50	
		Sí	140	30 - 50	
		Sí	135	40 - 60	
Pastelitos / Magdalenas		Sí	170	20 - 40	
		Sí	150	30 - 50	
		Sí	150	30 - 50	
		Sí	150	40 - 60	
Lionesas		Sí	180 - 200	30 - 40	
		Sí	180 - 190	35 - 45	
		Sí	180 - 190	35-45 *	
Merengues		Sí	90	110 - 150	
		Sí	90	130 - 150	
		Sí	90	140-160 *	
Pizza / Pan / Focaccia		Sí	190 - 250	15 - 50	
		Sí	190-230	20 - 50	
Pizza (Fina, gruesa, focaccia)		Sí	310	7 - 12	
		Sí	220 - 240	25-50 *	
Pizza congelada		Sí	250	10-15	
		Sí	250	10 - 20	
		Sí	220 - 240	15-30	
Tartas saladas (tarta de verdura, quiche)		Sí	180 - 190	45 - 55	
		Sí	180 - 190	45 - 60	
		Sí	180 - 190	45-70 *	

FUNCIÓNES								ECO	
	Convencional	Aire Forzado	Horno de Convección	Gratinar	Gratinar turbo	MaxiCooking	Cook 4	Ciclo ECO	Pizza
ACCESORIOS									
	Rejilla	Bandeja de horno o molde sobre rejilla	Grasera / bandeja pastelera o bandeja de horno sobre rejilla	Grasera / bandeja pastelera	Grasera / bandeja pastelera	Grasera / bandeja pastelera	Grasera / bandeja pastelera	Bandeja con 500 ml de agua	Bandeja con 500 ml de agua

RECETA	FUNCIÓN	RÁPIDO	TEMPERATURA (°C)	DURACIÓN (MIN.)	REJILLAS Y ACCESORIOS
Volovanes / Canapés de hojaldre		Sí	190 - 200	20 - 30	
		Sí	180 - 190	20 - 40	
		Sí	180 - 190	20-40 *	
Lasaña / flanes / pasta al horno / canelones		Sí	190 - 200	45 - 65	
Cordero / Ternera / Carne de res / Cerdo 1 kg		Sí	190 - 200	80-110	
Cerdo asado con piel 2 kg		-	170	110 - 150	
Pollo / conejo / pato 1 kg		Sí	200-230	50-100	
Pavo / oca 3 kg		Sí	190 - 200	80 - 130	
Pescado al horno / en papillote (filetes, entero)		Sí	180 - 200	40 - 60	
Verduras rellenas (tomates, calabacines, berenjenas)		Sí	180 - 200	50 - 60	
Tostada		-	3 (Alta)	3 - 6	
Filetes de pescado/de carne		-	2 (Media)	20 - 30 **	
Salchichas / Pinchos morunos / Costillas / Hamburguesas		-	2-3 (Medio – Alto)	15 - 30 **	
Pollo asado 1-1,3 kg		-	2 (Media)	55 - 70 ***	
Pierna de cordero / Jarretes		-	2 (Media)	60 - 90 ***	
Patatas asadas		-	2 (Media)	35 - 55 ***	
Verduras gratinadas		-	3 (Alta)	10 - 25	
Galletas		Sí	135	50 - 70	
Tartas		Sí	170	50 - 70	
Pizzas redondas		Sí	210	40 - 60	
Menú completo: Tarta de frutas (nivel 5), lasaña (nivel 3), carne (nivel 1)		Sí	190	40-120 *	
Menú completo: Tarta de frutas (nivel 5) / verduras asadas (nivel 4) / lasaña (nivel 2) / trozos de carne (nivel 1)		Sí	190	40-120 *	
Lasañas y carnes		Sí	200	50-100 *	
Carnes y patatas		Sí	200	45-100 *	
Pescado y verduras		Sí	180	30-50 *	
Piezas de carne rellenas asadas	ECO	-	200	80-120 *	
Trozos de carne) (conejo, pollo, cordero)	ECO	-	200	50-100 *	

* Tiempo de cocción estimado: Los platos se pueden extraer del horno antes o después según los gustos personales.

** Dar la vuelta al alimento a mitad de la cocción.

*** Dar la vuelta al alimento en el segundo tercio de la cocción (si fuera necesario).

FUNCIONES								ECO
	Convencional	Aire Forzado	Horno de Convección	Gratinar	Gratinar turbo	MaxiCooking	Menú Multiflow	Ciclo ECO
ACCESORIOS								
	Rejilla	Bandeja de horno o molde sobre rejilla	Grasera / bandeja pastelera o bandeja de horno sobre rejilla	Grasera / bandeja pastelera	Grasera / bandeja pastelera	Bandeja con 500 ml de agua		

CÓMO UTILIZAR LA TABLA DE COCCIÓN

La tabla indica la mejor función, accesorios y nivel para cocinar los diferentes tipos de alimentos.

Los tiempos de cocción inician en el momento en que se coloca el alimento en el horno, excluyendo el precalentamiento (cuando sea necesario).

Las temperaturas y los tiempos de cocción son orientativos y dependen de la cantidad de alimentos y del tipo de accesorio utilizado.

En principio, aplique los valores de ajuste recomendados más bajos y, si la cocción no es suficiente, aumentelos.

Utilice los accesorios suministrados y, si es posible, moldes y bandejas pasteleras metálicas de color oscuro. También puede utilizar recipientes y accesorios tipo pírex o de cerámica, aunque deberá tener en cuenta que los tiempos de cocción serán ligeramente mayores.

MANTENIMIENTO Y LIMPIEZA

Asegúrese de que el horno se haya enfriado antes de llevar a cabo las tareas de mantenimiento o limpieza.

No utilice productos de lavado con vapor.

No utilice estropajos de acero, estropajos abrasivos ni productos de limpieza abrasivos/corrosivos, ya que podrían dañar las superficies del aparato.

Utilice guantes protectores.

El horno debe desconectarse de la red eléctrica antes de llevar a cabo cualquier trabajo de mantenimiento.

SUPERFICIES EXTERIORES

- Limpie las superficies con un paño húmedo de microfibra. Si están muy sucias, añada unas gotas de detergente neutro al agua. Seque con un paño seco.
- No utilice detergentes corrosivos ni abrasivos. Si uno de esos productos entra accidentalmente en contacto con la superficie del aparato, límpielo de inmediato con un paño húmedo de microfibra.

SUPERFICIES INTERIORES

- Después de cada uso deje que el horno se enfríe y, a continuación, límpielo, preferiblemente cuando aún esté tibio, para quitar los restos o las manchas causadas por los residuos de los alimentos. Para secar la condensación que se haya podido formar debido a la cocción de alimentos con un alto contenido en agua, deje que el horno se enfríe por completo y límpielo con un paño o esponja.
- Active la función «Smart Clean» para unos resultados de limpieza óptimos de las superficies internas. (Solo en algunos modelos).
- Limpie el cristal de la puerta con un detergente líquido adecuado.
- Para limpiar el horno con facilidad, quite la puerta.

ACCESORIOS

Después del uso sumerja los accesorios en una solución líquida con detergente, utilice guantes si aún están calientes. Los residuos de alimentos pueden quitarse con un cepillo o esponja.

No limpie la sonda para alimentos ni la sonda para carne (si la hay) en el lavavajillas.

La bandeja Freír con aire (si la hay) se puede limpiar en el lavavajillas.

CÓMO EXTRAER Y VOLVER A COLOCAR LA PUERTA

1. Para quitar la puerta, ábrala por completo y baje los pestillos hasta que estén en posición desbloqueada.

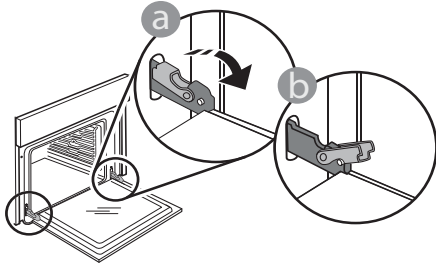

2. Cierre la puerta tanto como pueda. Sujete bien la puerta con las dos manos – no la sujete por el asa.

Simplemente extraiga la puerta continuando cerrándola y a la vez levantándola hasta que se salga de su alojamiento. Ponga la puerta en un lado, apoyada sobre una superficie blanda.

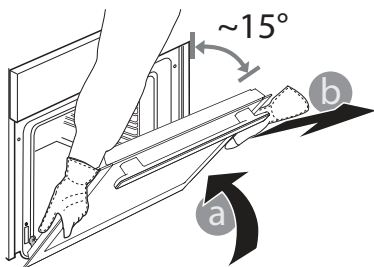

3. Vuelva a instalar la puerta llevándola hacia el horno, alineando los ganchos de las ranuras con sus alojamientos y fijando la parte superior en su alojamiento.

4. Baje la puerta y ábrala por completo. Baje los pestillos hasta su posición original: Asegúrese de haberlos bajado por completo.

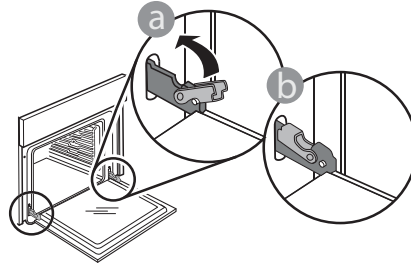

Presione suavemente para comprobar que los pestillos están en la posición correcta.

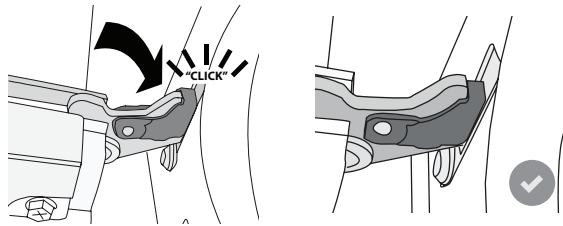

5. Intente cerrar la puerta y compruebe que esté alineada con el panel de control. Si no lo está, repita los pasos de arriba: La puerta podría dañarse si no funciona correctamente.

SUSTITUCIÓN DE LA LÁMPARA

Para sustituir la lámpara, póngase en contacto con el servicio posventa.

RESOLUCIÓN DE PROBLEMAS

Problema	Posible causa	Solución
El horno no funciona.	Corte de suministro. Desconexión de la red eléctrica.	Compruebe que haya corriente eléctrica en la red y que el horno esté enchufado a la toma de electricidad. Apague el horno y vuelva a encenderlo para comprobar si se ha solucionado el problema.
En la pantalla aparecerá la letra «F» seguida de un número.	Problema de software.	Póngase en contacto con el Centro de atención telefónica e indique el número que sigue a la letra «F».
La función MODOS AUTOMÁTICOS finaliza sin mostrar la cuenta atrás. La cocción termina antes de finalizar la cuenta atrás.	La cantidad de alimentos es distinta del valor recomendado. La puerta se abre durante la cocción.	Abra la puerta y compruebe el nivel de cocción de los alimentos. Si es necesario, complete la cocción seleccionando una función tradicional.
El horno no se calienta.	Cuando «DEMO» está establecido en «On», todos los mandos están activos y los menús disponibles, pero el horno no se calienta. DEMO aparecerá en la pantalla cada 60 segundos.	Acceda a «DEMO» desde «AJUSTES» y seleccione «Off».
La luz se apaga.	El modo «ECO» está activado.	Acceda a «ECO» desde «AJUSTES» y seleccione «Off».
La puerta no cierra correctamente.	Los cierres de seguridad están mal colocados.	Asegúrese de que los cierres de seguridad estén en la posición correcta siguiendo las instrucciones para desmontar y volver a colocar la puerta en la sección de «Limpieza y mantenimiento».
El suministro eléctrico de la casa se desconecta.	Configuración de potencia incorrecta.	Compruebe que la red doméstica tenga una potencia superior a 3 kW. Si o es así, reduzca la potencia a 13 amperios. Acceda a «POTENCIA» en «AJUSTES» y seleccione «BAJA».
Ciclo de cocción con sonda finalizado sin causa evidente o error F3E3 aparece impreso en pantalla.	La sonda alimentaria no está bien conectada.	Compruebe la conexión de la sonda alimentaria.

Puede consultar los reglamentos, la documentación estándar e información adicional sobre productos mediante alguna de las siguientes formas:

- Utilizando el QR que aparece en el producto
- Visitando nuestra página web docs.bauknecht.eu
- También puede **ponerse en contacto con nuestro Servicio postventa** (Consulte el número de teléfono en el folleto de la garantía). Cuando se ponga en contacto con nuestro Servicio Postventa, deberá indicar los códigos que figuran en la placa de características de su producto.

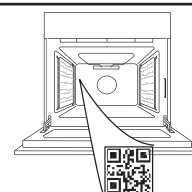

Bauknecht

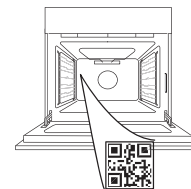
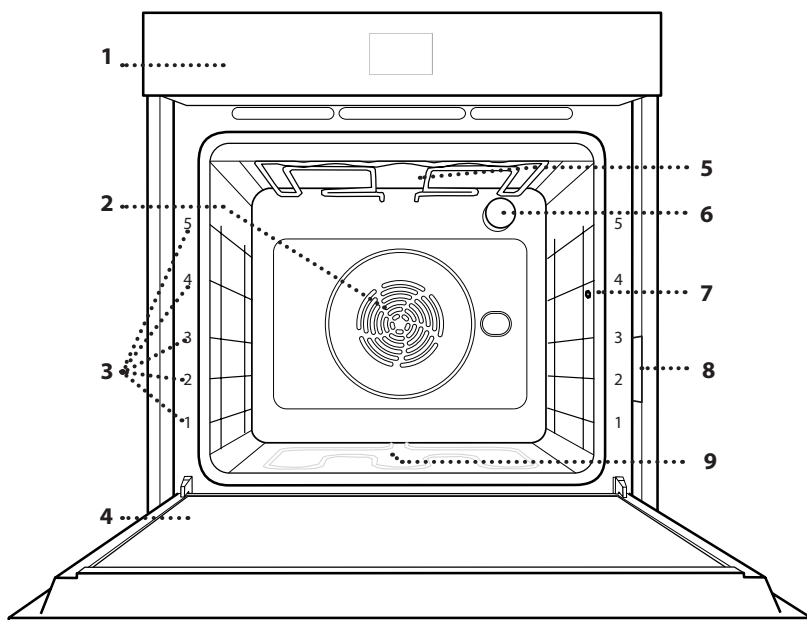

400011717947

**DĚKUJEME, ŽE JSTE SI ZAKOUPILI VÝROBEK
ZNAČKY BAUKNECHT**Přejete-li si obdržet úplnější podporu, zaregistrujte svůj výrobek na adrese www.bauknecht.eu/register**ABYSTE ZÍSKALI VÍCE
INFORMACÍ, NASKENUJTE
PROSÍM QR KÓD NA VAŠEM
SPOTŘEBIČI****Před použitím spotřebiče si pečlivě přečtěte
bezpečnostní pokyny.****POPIS PRODUKTU**

1. Ovládací panel
2. Kruhové topné těleso
(není vidět)
3. Vodicí mřížky
(úroveň je vyznačena na přední straně trouby)
4. Dvířka
5. Horní topné těleso / grill
6. Žárovka
7. Bod vložení sondy do masa
8. Identifikační štítek
(neodstraňujte)
9. Spodní topné těleso
(není vidět)

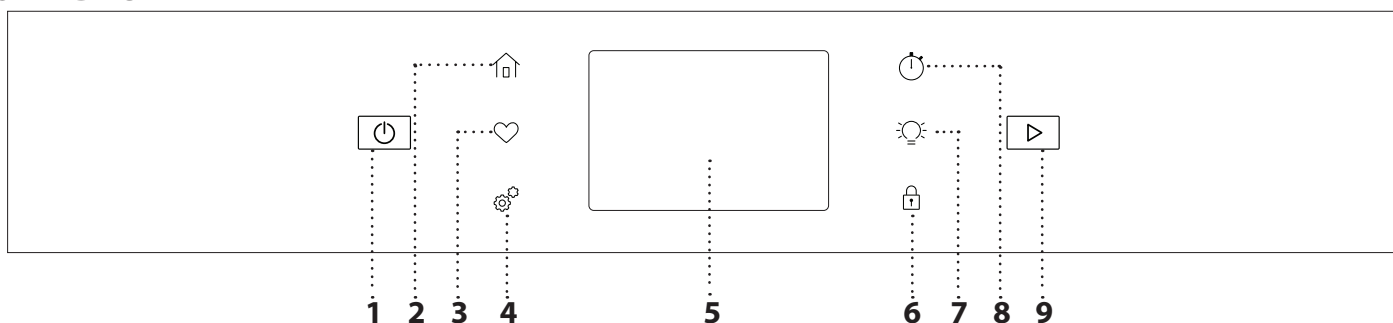
OVLÁDACÍ PANEL**1. ON/OFF**

Pro zapnutí a vypnutí trouby.

2. DOMŮ

Pro získání rychlého přístupu k hlavní nabídce.

3. OBLÍBENÉ

Pro vyvolání seznamu až vašich oblíbených funkcí.

4. NÁSTROJE

Volba z několika možností a také změna nastavení a preferencí k troubě.

5. DISPLEJ**6. ZÁMEK OVLÁDÁNÍ**

„Zámek ovládání“ vám umožňuje zamknout všechna tlačítka na dotykové obrazovce, aby nemohlo dojít k jejich náhodnému stisknutí.

7. SVĚTLO

Slouží k zapnutí/vypnutí světla trouby.

8. KUCHYŇSKÁ MINUTKA

Tuto funkci je možné aktivovat při použití funkce pečení nebo samostatně pro měření času.

9. START

Ke spuštění funkce vaření.

PŘÍSLUŠENSTVÍ

ROŠT

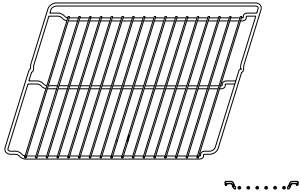

Použití: k pečení pokrmů nebo jako podložka pro nádoby, dortové formy a jiné žáruvzdorné nádoby.

ODKAPÁVACÍ PLECH

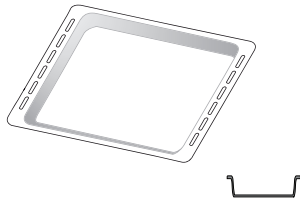

Použití: jako plech pro účely pečení masa, ryb, zeleniny, chlebového pečiva typu „focaccia“ atd. nebo k zachycování uvolňujících se šťáv, je-li umístěn pod rošt.

PLECH NA PEČENÍ*

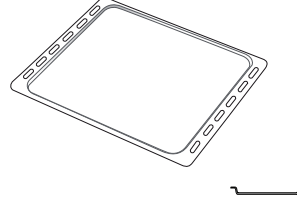

Použití: k pečení chleba a pečiva, jakož i přípravě pečeného masa, ryb pečených v papilotě atd.

POSUVNÉ DRÁŽKY *

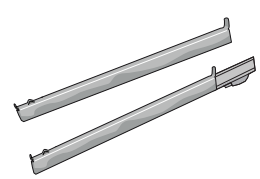

Pro usnadnění vkládání a vyjímání příslušenství.

PEČICÍ SONDA

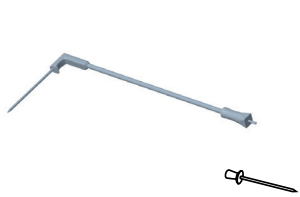

K přesnému měření teploty uvnitř pokrmu během pečení. Díky pevnému podstavci je možné sondu používat do masa, ryb i chleba, koláčů a pečiva.

PLECH HORKOVZDUŠ.SMAŽ. *

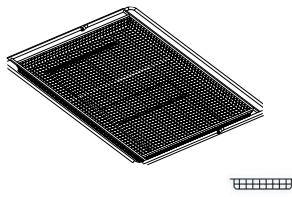

Používá se při přípravě pokrmů s funkcí Horkovzduš.smaž., kdy je pečicí plech umístěn na nižší úrovni, aby se zachytily případné drobky a kapky. Lze jej mýt v myčce nádobí.

Počet kusů a typ příslušenství se může v závislosti na zakoupeném modelu lišit.

Další příslušenství lze nakupovat samostatně; pro objednávky a informace kontaktujte poprodejní servis.

* Dostupné pouze u určitých modelů

VLOŽENÍ ROŠTU A DALŠÍHO PŘÍSLUŠENSTVÍ

Vložte mřížku horizontálně zasunutím do vodicích roštů, přičemž se ujistěte, že strana se zvednutým okrajem je otočená nahoru.

Další příslušenství, jako je např. odkapávací nebo pečicí plech, se zasunují svisle, a to stejným způsobem jako rošt.

DEMONTÁŽ A INSTALACE VODICÍCH DRÁŽEK

• K vyjmutí vodicích drážek odmontujte upevňovací šrouby (pokud jsou přítomny) na obou stranách, pomocí například mince nebo nástroje.

Vodicí mřížky nazdvihněte a jejich spodní části zatáhněte směrem ven z jejich usazení: boční vodicí mřížky lze nyní vyjmout.

• Přejete-li si boční vodicí mřížky opět nasadit, nejprve je nasadte do jejich usazení v horní části. Držte je zdvihnuté a zasuňte je do vnitřní části trouby a poté posuňte směrem dolů do polohy pro usazení v dolní části.

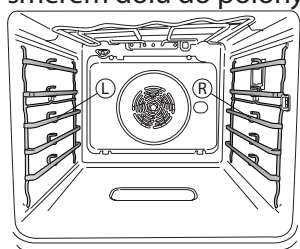

Levé („L“) a pravé („R“) vodicí police poznáte podle loga uvedeného na tomto obrázku.

NASAZENÍ POSUVNÝCH DRÁŽEK

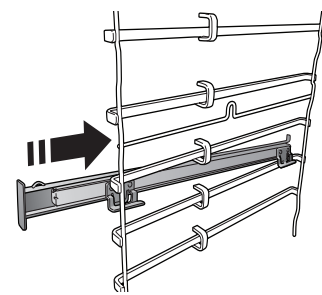

Z trouby odstraňte boční vodicí mřížky a z posuvných drážek ochranné fólie.

Přípevněte horní sponu drážky k vodicí mřížce a suňte ji po celé délce až na doraz. Druhou sponu posuňte směrem dolů, dokud nedosáhne správné polohy.

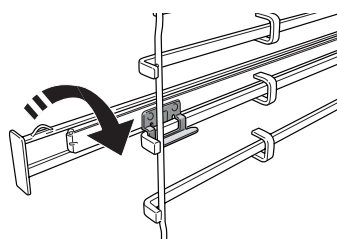

Aby byla vodicí mřížka dobře zajištěna, zatlačte pevně spodní část spony oproti vodicí mřížce. Ujistěte se, že drážkami lze volně pohybovat. Postupujte stejně i na druhé straně vodicí mřížky v rámci stejné výškové úrovně.

Upozornění: Posuvné drážky lze nainstalovat do kterékoli úrovně.

FUNKCE



RUČNÍ REŽIMY

- **KONVENČNÍ**
Slouží k pečení jakéhokoli jídla pouze na jednom roštu.
- **KONVEKČNÍ PEČENÍ**
Slouží k pečení masa či plněných koláčů pouze na jedné úrovni.
- **HORKÝ VZDUCH**
Pro přípravu různých druhů jídel, které vyžadují stejnou teplotu na několika výškových úrovních současně (maximálně třech). U této funkce nedochází k vzájemnému přenosu vůní mezi jednotlivými jídly.
- **GRIL**
Ke grilování steaků, kebabů a uzenin, k zapékání či gratinování zeleniny nebo k opékání topinek. K zachycení uvolňujících se šťáv při grilování masa doporučujeme použít odkapávací plech: Plech umístěte na kteroukoli úroveň dospod roštu a přidejte 500 ml pitné vody.
- **TURBO GRIL**
K pečení velkých kusů masa (kýt, rostbífů, kuřat). K zachycení uvolňujících se šťáv doporučujeme používat odkapávací plech: Plech umístěte na kteroukoli úroveň dospod roštu a přidejte 500 ml pitné vody.
- **RYCHLÉ PŘEDHŘÁTÍ**
Pro rychlý předehřev trouby.
- **COOK 4**
Slouží k současné přípravě několika různých jídel, která vyžadují odlišnou teplotu pečení, na čtyřech úrovních. Tato funkce se používá k pečení sušenek, koláčů, kulaté pizzy (i mražené) a k přípravě kompletního pokrmu. Pro dosažení nejlepších výsledků se řiďte pokyny v tabulce pečení.
- **SPECIÁLNÍ FUNKCE**
 - » **PIZZA**
Tato funkce vám umožní připravit skvělou domácí pizzu za méně než 10 minut jako v restauraci.
Speciální cyklus pečení pracuje při teplotě nad 300 °C, takže pizza je uvnitř měkká, na okrajích křupavá a dokonale rovnoměrně propečená. Kombinací této funkce s příslušenstvím Pizza Stone WPro a předehříváním po dobu 30 minut lze pizzu upéct za 5–8 minut.
Ohledně objednávek a informací se obraťte na poprodejní servis nebo na adresu www.bauknecht.eu
 - » **SMAŽENÍ VZDUCEM**
Tato funkce umožňuje připravovat hranolky, kuřecí nugety a další pokrmy na menším množství oleje, takže jsou příjemně křupavé. Vyhřívací prvky cyklicky ohřívají troubu, zatímco ventilátor cirkuluje horký vzduch. Nejlepších

výsledků pečení lze dosáhnout pouze při použití plechu Horkovzduš.smaž. (dodává se s některými modely). Pro dosažení nejlepších výkonů umístěte potraviny na plech Horkovzduš.smaž. v jedné vrstvě a postupujte podle pokynů v tabulce pro přípravu pokrmů Horkovzduš.smaž. Nepoužívejte více než jeden plech, aby nedocházelo k nerovnoměrnému pečení.

» ROZMRAZOVÁNÍ

Slouží k urychlení rozmrazování potravin. Doporučujeme vložit jídlo do střední úrovně drážek. Jídlo ponechte v původním obalu, aby se povrch příliš nevysušil.

» UCHOVAT TEPLÉ

Slouží k udržení právě upečených jídel teplých a křupavých.

» KYNUTÍ

Slouží k dosažení optimálního vykynutí sladkého nebo slaného těsta. Chcete-li zachovat kvalitu vykynutí, nezapínejte funkci, pokud je trouba stále horká po dokončení cyklu pečení.

» POLOTOVARY

Slouží k přípravě polotovarů skladovaných při pokojové teplotě nebo v chladničce (sušenky, prášková směs na koláč, muffiny, těstoviny a pečivo). Tato funkce všechny pokrmy připraví rychle a šetrně. Je možné ji použít také k ohřátí již hotových jídel. Troubu není nutné předehřívát. Dbejte pokynů uvedených na obalu.

» MAXI VAŘENÍ

Tato funkce automaticky vybere nejlepší režim pečení a teplotu k upečení velkých kusů masa (přes 2,5 kg). Během pečení maso obračejte, aby rovnoměrně zhnědlo po obou stranách. Doporučujeme maso občas podlít, aby se příliš nevysušilo.

» ECO CYKLUS

Pro pečení nadívaného masa a řízků na jedné úrovni. Je-li úsporný cyklus „EKO“ aktivní, osvětlení zůstává během pečení vypnuté. Při použití cyklu „EKO“, tedy při optimalizaci spotřeby energie, by se dvířka trouby neměla otevírat, dokud se pokrm zcela nedopeče.

• MRAŽENÉ POTRAVINY

Funkce automaticky zvolí nejlepší teplotu i režim pečení pro 5 různých kategorií hotových mražených jídel. Troubu není třeba předehřívát.

DI AUTOMATICKÉ REŽIMY

Tato funkce umožňuje pečení všech druhů jídel plně automaticky. Abyste použitím této funkce dosáhli co nejlepších výsledků, řiďte se pokyny uvedenými v příslušné tabulce příprav. Troubu není třeba předehřívát.

POUŽÍVÁNÍ DOTYKOVÉHO DISPLEJE



Pro volbu či potvrzení:

Klepnutím na obrazovku si vyberte požadovanou hodnotu nebo položku nabídky.



Pro procházení nabídky nebo seznamu:

Jednoduše potáhněte prstem přes displej a procházejte položkami nebo hodnotami.

Pro potvrzení nastavení nebo přístup na další obrazovku:

Klepněte na „NASTAVIT“ nebo „DALŠÍ“.

Pro návrat na předchozí zobrazení:

Klepněte na ← .

PŘED PRVNÍM POUŽITÍM

Při prvním zapnutí spotřebiče bude nutné produkt nastavit.

Nastavení je možné později upravit stisknutím tlačítka , které zajistí přístup do nabídky „Nástroje“.

1. VOLBA PŘEDVOLBY JAZYKA

Při prvním zapnutí spotřebiče je nutné nastavit jazyk a čas.

- Potažením prstem po obrazovce můžete procházet seznamem dostupných jazyků.
- Klepněte na požadovaný jazyk.

2. NASTAVENÍ WIFI

Funkce Bauknecht Home Net vám umožňuje troubu obsluhovat vzdáleně přes mobilní zařízení. Aby bylo možné spotřebič ovládat dálkově, musíte nejdříve úspěšně dokončit postup nastavení připojení. Tento postup je nutný pro registraci spotřebiče a připojení k vaší domácí síti.

- Klepnutím na „Add Appliance“ (Přidat spotřebič) v mobilní aplikaci pokračujte v nastavení připojení.
- V produktu otevřete část „Nástroje / Připojení / Připojení k síti“ a začněte s nastavením.

NASTAVENÍ PŘIPOJENÍ

Abyste mohli používat tuto funkci, budete potřebovat: chytrý telefon nebo tablet a bezdrátový router připojený k internetu. Pomocí chytrého zařízení zkontrolujte, že je signál vaší domácí bezdrátové sítě v blízkosti spotřebiče dostatečně silný. Router nebo mobilní tetheringové zařízení se musí lišit od zařízení, na kterém je nainstalována mobilní aplikace.

Minimální požadavky.

Chytré zařízení: Android s rozlišením 1 280 × 720 (nebo vyšším) či iOS.

V obchodě s aplikacemi naleznete informaci o kompatibilitě aplikace s jednotlivými verzemi Android nebo iOS.

Bezdrátový router: 2,4 GHz WiFi b/g/n.

1. Stáhněte si aplikaci Bauknecht Home Net

Prvním krokem k připojení spotřebiče je stažení aplikace na vaše mobilní zařízení. Aplikace Bauknecht Home Net vás provede všemi kroky, které jsou zde uvedeny. Aplikaci Bauknecht Home Net si můžete stáhnout z App Store nebo Google Play Store.

2. Vytvořte si účet

Pokud jste tak ještě neučinili, vytvořte si účet. Umožní vám připojit spotřebiče do sítě, sledovat je i vzdáleně ovládat.

3. Zaregistrujte svůj spotřebič

Řiďte se pokyny v aplikaci a zaregistrujte svůj spotřebič. K dokončení registrace potřebujete:

- Číslo Smart appliance Identifier (SAID) v části Nástroje/Připojení/Připojení k síti,
- Dvanáctimístné číslo výrobku, které je uvedeno na štítku výrobku,
- Aktivní připojení Bluetooth ve smartphonu.

Po dokončení přidejte spotřebič prostřednictvím mobilní aplikace a postupujte podle pokynů v ní uvedených.

Poznámka:

Bluetooth je nutné pouze během procesu registrace.

Připojení Wi-Fi lze nastavit pouze prostřednictvím mobilní aplikace.

Proces připojení budete muset provést znovu, pouze pokud dojde ke změně nastavení routeru (např. název sítě či heslo nebo poskytovatele sítě).

3. NASTAVENÍ DATA A ČASU

Po připojení trouby k vaší domácí síti dojde k automatickému nastavení data a času. Případně budete muset nastavení provést ručně

- Klepnutím na příslušné číslice nastavte čas.
- Klepnutím na „NASTAVIT“ nastavení potvrďte.

Po nastavení času bude nutné nastavit také datum

- Klepnutím na příslušné číslice nastavte datum.
- Klepnutím na „NASTAVIT“ nastavení potvrďte.

Po dlouhém výpadku sítě musíte čas a datum nastavit znovu.

4. NASTAVENÍ SPOTŘEBY ENERGIE

Trouba je naprogramovaná tak, aby spotřebovávala takové množství elektrické energie, kolik umožňuje domácí síť mající hodnotu zatížení vyšší než 3 kW (16 ampérů): Pokud má vaše domácí síť nižší výkon, bude třeba tuto hodnotu snížit (13 ampérů).

- Klepnutím na hodnotu vpravo nastavte výkon.
- Klepnutím na „OK“ dokončete prvotní nastavení.

5. ZAHŘÁTÍ TROUBY

Z nové trouby se mohou uvolňovat pachy, které souvisejí s proběhlým procesem výroby: Jedná se o zcela běžný jev. Před započítím vaření tedy doporučujeme zahřát troubu prázdnou za účelem odstranění jakéhokoli případného zápachu.

Z trouby odstraňte všechny ochranné kartóny nebo fólie a vyjměte rovněž i veškeré uvnitř uložené příslušenství. Zahřívejte troubu na 200 °C po dobu **přibližně jedné hodiny**. Při prvním použití trouby doporučujeme prostor větrat.

BĚŽNÉ POUŽÍVÁNÍ

1. ZVOLTE FUNKCI

Pro zapnutí trouby stiskněte tlačítko , nebo se v kterémkoli místě dotkněte obrazovky.

Na displeji si můžete vybrat mezi manuálními a automatickými režimy.

- Klepněte na požadovanou funkci a vstupte do příslušné nabídky.
- Posouváním nahoru nebo dolů můžete procházet seznamem.
- Požadovanou funkci zvolte tím, že na ni klepnete.

2. NASTAVENÍ RUČNÍCH FUNKCÍ

Nastavení můžete měnit po provedení výběru požadované funkce. Na displeji se zobrazí nastavení, které lze měnit.

TEPLOTA / GRIL-ÚROV.VÝK

- Klepněte na požadovanou funkci a vstupte do příslušné nabídky.

Podle zvolené funkce můžete předehřev aktivovat nebo deaktivovat zvláštním přepínačem.

DOBA TRVÁNÍ

Čas pečení nemusíte nastavovat, pokud chcete pečení řídit ručně. V režimu časovače trouba peče po nastavenou dobu. Na konci doby pečení se vaření automaticky vypne.

- Chcete-li nastavit dobu trvání, klepněte po stisknutí tlačítka START na část Čas nebo na „Nastavit dobu vaření“.
- Klepnutím na příslušné číslice nastavte požadovanou dobu pečení.
- Klepnutím na „DALŠÍ“ nastavení potvrďte.

Chcete-li během vaření zrušit nastavenou dobu trvání a spravovat si tak konec vaření ručně, můžete klepnout na hodnotu doby trvání a nastavit „0“ nebo můžete otevřít nabídku se třemi tečkami a upravit dobu vaření.

Pokud chcete cyklus zastavit, otevřete nabídku se třemi tečkami a vyberte možnost „Zastavit vaření“.

3. NASTAVENÍ AUTOMATICKÝCH REŽIMŮ

Automatické režimy vám umožňují připravovat širokou škálu pokrmů ze zobrazené nabídky. Většinu nastavení pečení provádí spotřebič automaticky, aby bylo dosaženo nejlepších výsledků.

- Ze seznamu si vyberte recept.

Funkce se zobrazují podle kategorií potravin v nabídce „Automatické režimy“ (viz příslušné tabulky).

- Po volbě funkce zadejte vlastnosti pokrmu, který chcete připravit (množství, hmotnost apod.), abyste dosáhli perfektního výsledku.

4. NASTAVENÍ ČASU ODKLADU SPUŠTĚNÍ

Před spuštěním funkce můžete odložit čas pečení: Funkce se spustí nebo ukončí v předem zvoleném čase.

- Klepnutím na „ODLOŽENÍ“ nastavíte požadovaný čas spuštění. Podle zvolených funkcí můžete zvolit buď čas spuštění, nebo čas, kdy má být jídlo připraveno.

- Po nastavení požadovaného odkladu klepněte na „SET“ (Nastavit) a doba odkladu se začne odpočítávat.
- Vložte pokrm do trouby a zavřete dvířka: Funkce se spustí automaticky po uplynutí vypočtené doby.

Naprogramování času spuštění odloženého pečení deaktivuje fázi předehřívání trouby: Trouba dosahuje požadované výše teploty postupně, což znamená, že doby přípravy mohou být o něco delší, než je uvedeno v tabulce pro tepelnou úpravu.

- Pokud chcete funkci aktivovat ihned a zrušit naprogramovanou dobu odkladu, klepněte na tlačítko „SKIP DELAY“ (přeskočit odklad).

5. SPUŠTĚNÍ FUNKCE

- Po dokončení nastavení spusťte funkci klepnutím na „START“.

Je-li trouba horká a funkce vyžaduje zvláštní maximální teplotu, na displeji se zobrazí zpráva. Během pečení můžete kdykoli nastavení změnit klepnutím na hodnotu, kterou si přejete upravit. Všechny možnosti, které lze upravit, lze prozkoumat otevřením nabídky se třemi tečkami v levé dolní části displeje.

Zastavit spuštěnou funkci můžete stisknutím .

6. PŘEDOHŘEV

Pokud byla tato funkce dříve aktivována, po jejím spuštění se na displeji zobrazí, že fáze předehřátí byla aktivována. Po dokončení této fáze zazní zvukový signál a na displeji se zobrazí nápis „OVEN READY“ (Trouba připravena)

- Otevřete dvířka.
- Vložte jídlo do trouby.
- Zavřete dvířka a klepnutím na tlačítko „Start now“ nebo „START“ spusťte vaření.

Vložení jídla do trouby před dokončením předehřívání může mít negativní vliv na konečný výsledek přípravy pokrmu. Otevřením dveří během fáze předehřátí se tato fáze zastaví. Čas pečení fázi předehřátí nezahrnuje.

Můžete změnit výchozí nastavení možnosti předehřívání pro funkce vaření, které vám to umožňují ručně.

- Zvolte funkci, která umožňuje zvolit funkci předehřátí ručně.
- K aktivaci nebo deaktivaci předehřevu použijte přepínač „Preheating“ (Předehřev) v pravém dolním rohu displeje. To bude nastaveno jako výchozí možnost.

7. OTÁČENÍ NEBO KONTROLA JÍDLA

Některé automatické režimy vyžadují, aby se jídlo během vaření otáčelo. Zazní zvukový signál a displej bude indikovat ukončení akce.

- Otevřete dvířka.
- Provedte úkon uvedený na displeji.
- Pro pokračování v pečení zavřete dvířka a klepněte na „START“.

Stejným způsobem vás 5 % doby pečení před koncem pečení trouba vyzve, abyste jídlo zkontrolovali.

Zazní zvukový signál a displej bude indikovat ukončení akce.

- Zkontrolujte pokrm
- Pro pokračování v pečení zavřete dvířka a klepněte na „START“.

8. KONEC PEČENÍ

Zazní zvukový signál a na displeji se zobrazí, že je pečení ukončeno. U některých funkcí je po dokončení pečení možné dodat pokrmu zlatavou barvu, prodloužit dobu pečení nebo uložit funkci mezi oblíbené.

- Pro uložení funkce mezi oblíbené klepněte na „ADD TO FAV“ (Přidat do oblíbených).
- Volbou „Extra zhnědnutí“ se spustí pětiminutový cyklus zapékání.
- Klepnutím na „+ 5 min“ prodloužíte vaření

9. OBLÍBENÉ

Funkce Oblíbené vám umožňuje ukládat nastavení trouby pro vaše oblíbené recepty.

Trouba automaticky rozpozná nejpoužívanější funkce. Poté, co danou funkci několikrát použijete, vás trouba vyzve, abyste si ji přidali mezi své oblíbené.

ULOŽENÍ FUNKCE

Po dokončení funkce klepněte na „ADD TO FAV“ (Přidat do oblíbených) a uložte ji mezi oblíbené. Budete ji tak v budoucnu moci rychle použít a se stejným nastavením.

PO ULOŽENÍ

Chcete-li zobrazit nabídku oblíbených funkcí, stiskněte  : V této nabídce jsou uvedeny všechny uložené funkce. Zvolenou funkci vaření aktivujte klepnutím na „START“.

ZMĚNA NASTAVENÍ

Na obrazovce s oblíbenými funkcemi můžete k jednotlivým položkám přidávat obrázky nebo názvy a upravit si je tak podle svých představ.

- Zvolte funkci, kterou chcete upravit.
- Klepněte na ikonu tří teček v pravém horním rohu.
- Zvolte vlastnost, kterou chcete upravit.
- Klepnutím na „ULOŽIT“ změny uložíte.

Pokud chcete odstranit určitou funkci, najdete v této nabídce možnost „DELETE FAVORITE“ (ODSTRANIT OBLÍBENÉ).

10. NÁSTROJE

Stisknutím  si kdykoli otevřete nabídku „Nástroje“. Tato nabídka vám umožňuje výběr z několika možností a též úpravu nastavení nebo preferencí pro váš produkt nebo displej.

AKTIVACE DÁLKOVÉHO OVLÁDÁNÍ

Umožňuje používání aplikace Bauknecht Home Net.

MINUTKA

Tuto funkci je možné aktivovat při použití funkce pečení nebo samostatně pro měření času. Po spuštění bude minutka pokračovat v odpočítávání času nezávisle bez zasahování do samotné funkce. Poté, co byl časový spínač aktivován, můžete vybrat a spustit funkci.

Minutka bude nadále odpočítávat v pravém horním rohu obrazovky.

Pro opětovné vyvolání nebo úpravu minutky:

- Stiskněte možnost kuchyňského časovače.
- Po ukončení odpočítávání času nastaveného na časovém spínači zazní signál a na displeji se zobrazí upozornění.
- Pokud chcete časovač pozastavit, klepněte na „PAUSE“. Poté můžete klepnutím na „RESUME“ (Obnovit) časovač znovu spustit.
 - Klepnutím na „CANCEL“ (Zrušit) časovač zrušte nebo nastavte novou dobu odpočítávání.
 - Klepnutím na „+1 min“ prodloužíte dobu trvání o 1 minutu.

SVĚTLO

Slouží k zapnutí/vypnutí světla trouby.

SMARTCLEAN

Díky působení páry, která se uvolňuje při tomto čisticím cyklu za nízké teploty, umožňuje tato funkce snadno odstranit nečistoty a zbytky jídla. Na dno trouby nalijte 200 ml pitné vody a poté, co trouba vychladne, funkci spusťte.

PYROLYTICKÉ SAMOČIŠTĚNÍ

Slouží k odstranění nečistot z pečení pomocí cyklu s velmi vysokou teplotou. K dispozici máte tři samočisticí cykly s rozdílnou dobou trvání: vysoká, středně vysoká, nízká.

Během cyklu pyrolytického čištění se trouby nedotýkejte.

Během pyrolytického čištění a po skončení cyklu udržujte děti a zvířata v bezpečné vzdálenosti od trouby (dokud není dokončen cyklus větrání).

- Před aktivací této funkce vyjměte z trouby veškeré příslušenství, včetně bočních vodicích mřížek. V případě, že je trouba instalovaná pod varnou deskou, zkontrolujte, zda jsou během samočisticího cyklu vypnuté hořáky či elektrické ploténky.
- Pro optimální výsledky čištění před použitím funkce pyrolýzy odstraňte z trouby větší nánosy nečistot a vyčistěte vnitřní skleněná dvířka.
- Zvolte jeden z dostupných cyklů podle svých potřeb.
- Zvolenou funkci aktivujte klepnutím na „START“. Trouba zahájí samočisticí cyklus, zatímco se dvířka automaticky uzamknou: Na displeji se objeví výstražné upozornění současně s odpočítáváním, které upřesňuje stav průběhu cyklu.

Jakmile je cyklus dokončen, dvířka zůstanou zamknutá, dokud se teplota uvnitř trouby nevrátí na přijatelnou bezpečnou úroveň.

Upozornění: Pyrolytický cyklus můžete aktivovat rovněž v případě, kdy je nádržka naplněna vodou.

Po zvolení cyklu je možné odložit začátek automatického čištění. Klepnutím na „ODLOŽENÍ“ nastavíte čas ukončení uvedený v příslušném odstavci.

SONDA DO POKRMU

Použití teplotní sondy vám umožňuje měřit teplotu uvnitř různých pokrmů během vaření, abyste dosáhli optimální hodnoty teploty při přípravě pokrmů.

Teplota v troubě se liší v závislosti na zvolené funkci, ale pečení je naprogramováno tak, aby skončilo v okamžiku, kdy je dosaženo zadané teploty.

Potravinu vložte do trouby a teplotní sondu zasuňte do zdířky. Sondu umístěte co nejdále od zdroje tepla. Zavřete dvířka trouby. Klepněte na . Lze zvolit mezi funkcemi manuálními (podle metody tepelného zpracování pokrmu) a AUTOMATICKÝMI REŽIMY (podle druhu pokrmu), jestliže použití této sondy je povoleno nebo vyžadováno.

Po spuštění funkce pečení se tato funkce zruší, pokud vyjmete sondu – při vyjímání pokrmu vždy odpojte a vyjměte sondu z trouby.

POUŽÍVÁNÍ PEČICÍ SONDY

Jídlo vložte do trouby a sondu zapojte do zásuvky pomocí přípojky, která se nachází na pravé straně trouby.

Kabel je ohebný a lze jej tvarovat podle potřeby, aby bylo možné sondu do různých typů pokrmů vložit nejefektivnějším způsobem. Ujistěte, že se sonda během pečení nedotýká horního topného tělesa.

MASO: Zapíchněte sondu hluboko do masa, přičemž se vyhněte kostem a tučným místům. U drůbeže sondu zapíchněte podélně do středu prsní části a mimo dutinu.

RYBY (celá): Umístěte hrot do nejsilnější části, ne do páteře.

PEČENÉ PRODUKTY A TĚSTOVINY: Kabel vytvarujte tak, abyste dosáhli optimálního úhlu sondy a její hrot umístěte hluboko do těsta. Pro vaření těchto druhů potravin řízené sondou je nutné použít kompatibilní funkce AUTOMATICKÝCH REŽIMŮ. Pokud používáte sondu při pečení s AUTOMATICKÝMI REŽIMY, pečení se automaticky zastaví, jakmile je u zvolené receptu dosaženo ideální teploty ve střední části pokrmu bez nutnosti nastavovat teplotu v troubě.

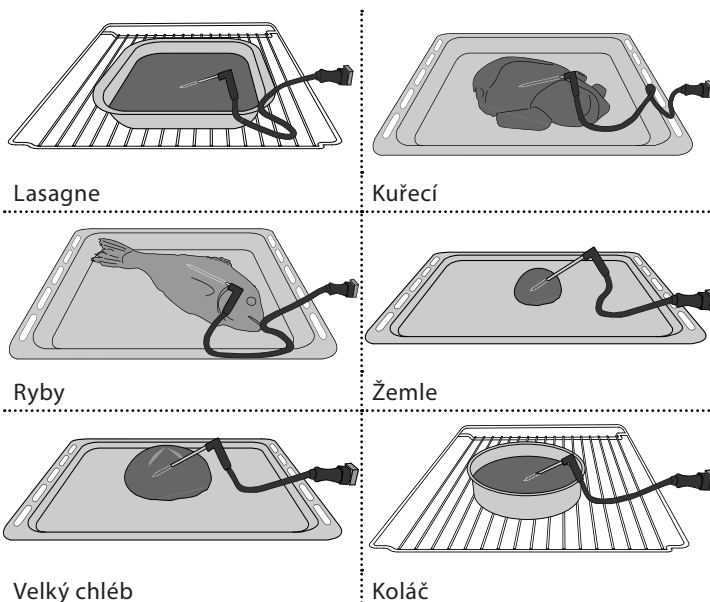

ZÁMEK OVLÁDÁNÍ

„Zámek ovládání“ vám umožňuje zamknout všechna tlačítka na dotykové obrazovce, aby nemohlo dojít k jejich náhodnému stisknutí.

Chcete-li spotřebič odemknout, dlouze stiskněte tlačítko zámku na dotykovém panelu.

PREFERENCE

Pro změnu několika nastavení trouby, volbu režimu Sabbath a vypnutí „Demo mode“ (Demo režimu).

KONEKTIVITA

Slouží ke změně nastavení nebo ke konfiguraci nové domácí sítě.

INFORMACE

Pro získání dalších informací o produktu.

POZNÁMKY

- Dno trouby nezakrývejte hliníkovou fólií.
- Nikdy neposunujte nádoby po dně trouby, mohli byste poškrábat smaltovaný povrch.
- Nepokládejte na dveře těžká závaží a nedržte se jich.
- Vzhledem k vyšší teplotě cyklu Pizza se očekává mírně vyšší chlazení.

UŽITEČNÉ RADY

JAK POUŽÍVAT TABULKU PRO TEPELNOU ÚPRAVU

Tabulka udává nejlepší funkci, příslušenství a úroveň, kterou je třeba použít pro přípravu různých druhů jídel. Doba pečení se počítá od okamžiku vložení jídla do trouby bez doby přehřevu (je-li nutný). Teploty a doby pečení mají pouze orientační charakter, neboť se odvíjejí od množství jídla a použitého příslušenství. Nastavte nejprve nejnižší doporučené hodnoty a není-li jídlo dostatečně propečené, teprve pak tyto hodnoty zvyšte. Použijte dodané příslušenství a nejlépe tmavě zbarvené kovové dortové formy a plechy na pečení. Můžete použít také nádoby a příslušenství z pyrexu nebo kameniny, ale pamatujte, že se tím doba pečení mírně prodlouží.

PEČENÍ RŮZNÝCH POKRMŮ SOUČASNĚ

Pomocí funkce „Horký vzduch“ můžete najednou péct různá jídla, která vyžadují stejnou teplotu pečení (například: ryby a zeleninu), na různých úrovních drážek. Jídlo vyžadující kratší dobu pečení vyjměte dříve a jídlo s delší dobou pečení ponechte ještě v troubě.

MASO

Použijte jakýkoliv plech na pečení nebo nádobu z pyrexu vhodnou pro danou velikost masa. U pečení doporučujeme přilít na dno nádoby trochu vývaru, aby maso během pečení získalo ještě lepší chuť. Vezměte prosím na vědomí, že během této operace se bude uvolňovat pára. Po upečení ponechte maso v troubě dalších 10–15 minut, nebo ho zabalte do alobalu.

Chcete-li maso grilovat, vyberte stejně silné kusy, aby se stejnoměrně propekly. Velmi silné kusy masa vyžadují delší dobu pečení. Zasuňte rošt do nižší polohy, aby bylo maso dále od grilu a nespálilo se na povrchu. Ve dvou třetinách pečení maso obraťte. Dvířka otevírejte opatrně, neboť bude unikat pára.

Pro zachycení uvolňujících se šťáv doporučujeme zasunout přímo pod grilovací rošt s jídlem odkapávací (hluboký) plech s půl litrem pitné vody. V případě potřeby vodu dolijte.

DEZERTY

Jemné dezerty pečte pouze s funkcí tradičního pečení na jednom roštu.

Používejte tmavé kovové pekáče a vždy je položte na dodaný rošt. Chcete-li péct na více než jedné úrovni, zvolte funkci nuceného oběhu vzduchu a uspořádejte formy na roštech tak, aby mohl horký vzduch co nejlépe cirkulovat.

Potřebujete-li zjistit, zda je koláč již upečený, zapíchněte do jeho středu párátko. Pokud je vytáhnete čisté, moučník je dopečený.

Jestliže použijete pekáče s nepřilnavým povrchem, nevymazávejte okraje máslem, protože koláč by se nemusel na okrajích rovnoměrně zvednout.

Jestliže moučník či koláč během pečení klesne, nastavte příště nižší teplotu. Zvažte rovněž, zda nemůžete použít méně tekutiny nebo promíchávat těsto více zlehka.

U moučníků s vlhkou náplní nebo polevou (tvarohový koláč nebo ovocné koláče) použijte funkci „Tradiční pečení“. Jestliže je spodní část koláče promáčená, snižte rošt a před vložением náplně do koláče posypte dno koláče strouhankou nebo nadrobenými sušenkami.

KYNUTÍ

Než vložíte těsto do trouby, vždy je raději přikryjte vlhkou utěrkou. Čas potřebný k vykynutí těsta pomocí této funkce je přibližně o třetinu kratší než kynutí při pokojové teplotě (20–25 °C). Doba kynutí těsta na pizzu je přibližně jedna hodina na 1 kg těsta.

DI TABULKA AUTOMATICKÝCH REŽIMŮ VAŘENÍ

KATEGORIE POTRAVIN		MNOŽSTVÍ	STUPEŇ VAŘENÍ	ÚROVEŇ HNĚDNUTÍ	OTÁČENÍ (Z DOBY PEČENÍ)	ÚROVEŇ A PŘÍSLUŠENSTVÍ	
KASTROL A PEČENÉ TĚSTOVINY	Čerstvé	Lasagne	0,5-3 kg *	-	STŘEDNÍ	-	
		Cannelloni	0,5-3 kg *	-	STŘEDNÍ	-	
	Mražené	Lasagne	0,5-3 kg	-	-	-	
		Cannelloni	0,5-3 kg	-	-	-	
MASO	Hovězí	Rostbíf	0,6-2 kg *	STŘEDNÍ	STŘEDNÍ	-	
		Telecí pečeně	0,6-2,5 kg *	-	STŘEDNÍ	-	
		Steak	2-4 cm	STŘEDNÍ	-	2/3	
		Maso - hamburger	1,5-3 cm	-	-	3/5	
		Pomalá příprava	0,6-2 kg *	STŘEDNÍ	-	-	
	Vepřové	Vepřová pečeně	0,6-2,5 kg *	-	STŘEDNÍ	-	
		Tyč	0,5-2,0 kg *	-	STŘEDNÍ	-	
		Vepřová žebra	0,5-2,0 kg	-	-	2/3	
		Slanina	0,5-1,5 cm	-	-	1/2	
	Jehněčí	Jehněčí pečeně	0,6-2,5 kg *	STŘEDNÍ	STŘEDNÍ	-	
Jehněčí žebra		0,5-2,0 kg *	STŘEDNÍ	STŘEDNÍ	-		
Stehno		0,5-2,0 kg *	STŘEDNÍ	STŘEDNÍ	-		
Kuře	Pečené kuře	0,6-3 kg *	-	STŘEDNÍ	-		
	Pečené kuře s nádivkou	0,6-3 kg *	-	STŘEDNÍ	-		
	Kousky kuřete	0,6-3 kg *	-	STŘEDNÍ	-		
	Kuře metodou Air Fry	Kuřecí	0,6-2,5 kg	-	-	-	
		Kuřecí prsa	1-4 cm	-	-	-	
		Kousky kuřete	0,2-1,5 kg	-	-	-	
		Kuřecí paličky	-	-	-	-	
		Obalovaná kotleta	1-4 cm	-	-	-	
		Kuřecí křídla	0,2-1,5 kg	-	-	-	
		Kuřecí nugety [mražené]	-	-	-	-	
Kuřecí křídélka [mražené]	-	-	-	-			
Pečená kachna	Pečená kachna	0,6-3 kg *	-	STŘEDNÍ	-		
	Pečená kachna s nádivkou	0,6-3 kg *	-	STŘEDNÍ	-		
	Kachní kousky	0,6-3 kg *	-	STŘEDNÍ	-		
	Kachní plátek / Prsa	1-5 cm	-	-	2/3		

* Doporučené množství

PŘÍSLUŠENSTVÍ						
	Rošt	Pečicí plech nebo dortový plech na pečení na roštu	Odkapávací plech / plech na pečení	Odkapávací plech s 500 ml vody	Plech horkovzduš. smaž	Sonda do pokrmu

DI TABULKA AUTOMATICKÝCH REŽIMŮ VAŘENÍ

KATEGORIE POTRAVIN		MNOŽSTVÍ	STUPEŇ VAŘENÍ	ÚROVEŇ HNĚDNUTÍ	OTÁČENÍ (Z DOBY PEČENÍ)	ÚROVEŇ A PŘÍSLUŠENSTVÍ	
MASO	Pečený krocan	Pečený krocan a husa	0,6–3 kg *	–	STŘEDNÍ	–	2
		Plněná pečená krůta a husa	0,6–3 kg *	–	STŘEDNÍ	–	2
		Kousky krůty a husy	0,6–3 kg *	–	STŘEDNÍ	–	3
		Krůtí a husí filety/prsa	1–5 cm	–	–	2/3	5 4
	Pečení masa	Kebab	0,2–1,5 kg	–	–	1/2	4 2
		Vepřové kotlety	1–4 cm	–	–	–	4 2
		Maso – hamburger	1–4 cm	–	–	–	4 2
		Párky & wurstel	1,5–3,5 cm	–	–	–	4 2
	Obalovaná kotleta	1–4 cm	–	–	–	4 2	
RYBY & MOŘSKÉ PLODY	Rybí filety/řízky	Tuňákový steak	1–3 cm	STŘEDNÍ	–	3/4	3 2
		Lososový steak	1–3 cm	STŘEDNÍ	–	3/4	3 2
		Steak z mečouna	0,5–3 cm	–	–	3/4	3 2
		Filé z tresky	0,1–0,3 kg	–	–	–	3 2
		Mořský okoun filé	0,05–0,15 kg	–	–	–	3 2
		Filé pražma	0,05–0,15 kg	–	–	–	3 2
		Jiné filety	0,5–3 cm	–	–	–	3 2
		Filety [mražené]	0,5–3 cm	–	–	–	3 2
	Grilované mořské plody	Mušle	jeden plech	–	–	–	4
		Gratinování hlemýždi	jeden plech	–	–	–	4
		Shrimps (Garnáty)	jeden plech	–	–	–	4 3
		Král. krevety	jeden plech	–	–	–	4 3
		Pečená ryba v celku	0,2–1,5 kg *				3 2
		Ryba v solné krustě	0,2–1,5 kg *				3
Vzduchem smažené ryby	Obalovaná ryba	1,5–3,5 cm	–	–	–	4 2	
	Rybí filé	1,5–3,5 cm	–	–	–	4 2	
	Celá ryba	0,4–0,8 kg	–	–	–	4 2	
	Korýši	–	–	–	–	4 2	
ZELENINA	Pečená zelenina	Pečené brambory	0,5–1,5 kg	–	STŘEDNÍ	–	3
		Plněná zelenina	0,1–0,5 kg každý kus	–	–	–	3
		Jiná zelenina	0,5–1,5 kg	–	STŘEDNÍ	–	3

* Doporučené množství

PŘÍSLUŠENSTVÍ						
	Rošt	Pečicí plech nebo dortový plech na pečení na roštu	Odkapávací plech / plech na pečení	Odkapávací plech s 500 ml vody	Plech horkovzduš. smaž	Sonda do pokrmu















DI TABULKA AUTOMATICKÝCH REŽIMŮ VAŘENÍ







KATEGORIE POTRAVIN		MNOŽSTVÍ	STUPEŇ VAŘENÍ	ÚROVEŇ HNĚDNUTÍ	OTÁČENÍ (Z DOBY PEČENÍ)	ÚROVEŇ A PŘÍSLUŠENSTVÍ		
ZELENINA	Gratinovaná zelenina	Gratinované brambory	jeden plech	-	-	-	3	
		Gratinovaná rajčata	jeden plech	-	-	-	3	
		Zapečené papriky	jeden plech	-	-	-	3	
		Zapečená brokolice	jeden plech	-	-	-	3	
		Gratinovaný květák	jeden plech	-	-	-	3	
		Gratinovaná zelenina	jeden plech	-	-	-	3	
	Zelenina Air Fry	Domácí hranolky	0,3–0,8 kg	-	-	-	4 2	
		Americké brambory	1–4 cm	-	-	-	4 2	
		Míchaná zelenina	0,3–0,8 kg	-	-	2/3	4 2	
		Cuketové chipsy	0,2–0,5 kg	-	-	-	4 2	
Hranolky		0,3–0,8 kg	-	-	-	4 2		
Jarní rolky [mražené]		-	-	-	-	4 2		
SLANÉ PEČIVO	Slaný koláč		0,8–1,2 kg	-	STŘEDNÍ	-	2	
	Zeleninový závin		0,5–1,5 kg	-	STŘEDNÍ	-	2	
	Chléb	Pečivo	60–150 g [každý]*	-	-	-	3	
		Sendvičový chléb	400–600 g [každý]	-	-	-	2	
		Velký chléb	0,7–2,0 kg *	-	-	-	2	
		Bagety	200–300 g [každý]	-	-	-	3	
	Pizza	Pizza (kulatá)	kulatý plech *	-	-	-	2	
		Silná pizza	kulatý plech *	-	-	-	2	
		Pizza [mražená]	1 vrstva*	-	-	-	-	2
			2 vrstvy*	-	-	-	-	4 1
3 vrstvy*	-		-	-	-	5 3 1		
4 vrstvy*	-		-	-	-	5 4 2 1		

* Doporučené množství

































PŘÍSLUŠENSTVÍ						
Rošt	Pečicí plech nebo dortový plech na pečení na roštu	Odkapávací plech / plech na pečení	Odkapávací plech s 500 ml vody	Plech horkovzduš. smaž	Sonda do pokrmu	

DI TABULKA AUTOMATICKÝCH REŽIMŮ VAŘENÍ





KATEGORIE POTRAVIN		MNOŽSTVÍ	STUPEŇ VAŘENÍ	ÚROVEŇ HNĚDNUTÍ	OTÁČENÍ (Z DOBY PEČENÍ)	ÚROVEŇ A PŘÍSLUŠENSTVÍ	
SLADKÉ PEČIVO	Kynuté koláče	Piškotový koláč	0,5–1,2 kg *	–	–	–	2  
		Ovocný dort ve formě	0,5–1,2 kg *	–	–	–	2  
		Čokoládový dort	0,5–1,2 kg *	–	–	–	2  
	Jemné pečivo	0,2–0,6 kg	–	–	–	3 	
	Croissanty	jeden plech *	–	–	–	3 	
	Croissanty [mražené]	jeden plech *	–	–	–	3 	
	Zákusky z odpalovaného těsta	jeden plech *	–	–	–	3 	
	Pusinky	10–30 g [každý]	–	–	–	3 	
	Koláč	0,4–1,6 kg	–	–	–	3 	
	Závin	0,4–1,6 kg	–	–	–	3 	
	Ovocný koláč	0,5–2 kg	–	–	–	2 	

PŘÍSLUŠENSTVÍ						
	Rošt	Pečicí plech nebo dortový plech na pečení na roštu	Odkapávací plech / plech na pečení	Odkapávací plech s 500 ml vody	Plech horkovzduš. smaž	Sonda do pokrmu



















































































TABULKA PRO HORKOVZDUŠNÉ SMAŽENÍ



	RECEPT	FUNKCE	DOPORUČENÉ MNOŽSTVÍ	PŘEDOHŘEV	TEPLOTA (°C)	DOBA TRVÁNÍ (MIN.)	ROŠT A PŘÍSLUŠENSTVÍ	
MRAŽENÉ POTRAVINY	Mražené hranolky		650–850 g	Ano	200	25–30		
	Mražené kuřecí nugetky		500 g	Ano	200	15–20		
	Rybí tyčinky		500 g	Ano	220	15–20		
	Cibulové kroužky		500 g	Ano	200	15–20		
ZELENINA	Čerstvě obalená cuketa		400 g	Ano	200	15–20		
	Domácí hranolky		300–800 g	Ano	200	20–40		
	Míchaná zelenina		300–800 g	Ano	200	20–30		
MASO A RYBY	Kuřecí prsa		1–4 cm	Ano	200	20–40		
	Kuřecí křídla		200–1 500 g	Ano	220	30–50		
	Obalovaná kotleta		1–4 cm	Ano	220	20–50		
	Rybí filé		1–4 cm	Ano	220	15–25		

Při přípravě čerstvých nebo domácích potravin rozetřete po povrchu tenkou vrstvu oleje. Aby byl zajištěn rovnoměrný výsledek vaření, promíchejte jídlo v polovině doporučené doby vaření.

FUNKCE	 Smažení vzduchem		
PŘÍSLUŠENSTVÍ	 Plech horkovzduš. smaž	 Pečicí plech nebo dortový plech na pečení na roštu	 Odkapávací plech / plech na pečení nebo plech na pečení na roštu

TABULKA TEPELNÉ ÚPRAVY

RECEPT	FUNKCE	PŘEDOHŘEV	TEPLOTA (°C)	DOBA TRVÁNÍ (MIN.)	ROŠT A PŘÍSLUŠENSTVÍ
Kynuté koláče / Piškot		Ano	170	30–50	
		Ano	160	30–50	
		Ano	160	30–50	 
Plněné moučníky (cheesecake, závin, ovocný koláč)		Ano	160–200	30–85	
		Ano	160–200	30–90	 
Jemné pečivo		Ano	150	20–40	
		Ano	140	30–50	
		Ano	140	30–50	 
		Ano	135	40–60	  
Koláčky/muffiny		Ano	170	20–40	
		Ano	150	30–50	
		Ano	150	30–50	 
		Ano	150	40–60	  
Odpalované pečivo		Ano	180–200	30–40	
		Ano	180–190	35–45	 
		Ano	180–190	35–45 *	  
Pusinky		Ano	90	110–150	
		Ano	90	130–150	 
		Ano	90	140–160 *	  
Pizza / chléb / chléb „focaccia“		Ano	190–250	15–50	
		Ano	190–230	20–50	  
Pizza (tenká, silná, focaccia)		Ano	310	7–12	
		Ano	220–240	25–50 *	  
Mražená pizza		Ano	250	10–15	
		Ano	250	10–20	 
		Ano	220–240	15–30	  
Slané koláče (zeleninové, quiche)		Ano	180–190	45–55	
		Ano	180–190	45–60	 
		Ano	180–190	45–70 *	  

FUNKCE								ECO	
	Konvenční	Horký vzduch	Tradiční pečení	Gril	Turbo gril	Maxi Cooking	Cook 4	ECO cyklus	Pizza
PŘÍSLUŠENSTVÍ									
	Rošt	Pečicí plech nebo dortový plech na pečení na roštu	Hluboký plech / plech na pečení na roštu	Odkapávací plech / plech na pečení	Odkapávací plech s 500 ml vody				

RECEPT	FUNKCE	PŘEDOHŘEV	TEPLOTA (°C)	DOBA TRVÁNÍ (MIN.)	ROŠT A PŘÍSLUŠENSTVÍ
Vols-au-vent / Pečivo z listového těsta		Ano	190–200	20–30	
		Ano	180–190	20–40	
		Ano	180–190	20–40 *	
Lasagne / nákypy / zapékané těstoviny / cannelloni		Ano	190–200	45–65	
Jehněčí/telecí/hovězí/vepřové 1 kg		Ano	190–200	80–110	
Vepřová pečeně s kůží 2 kg		–	170	110–150	
Kuře/králík/kachna 1 kg		Ano	200–230	50–100	
Husa/krocán 3 kg		Ano	190–200	80–130	
Pečená ryba / v papilotě (filety, vcelku)		Ano	180–200	40–60	
Plněná zelenina (rajčata, cukety, lilky)		Ano	180–200	50–60	
Topinky/toasty		–	3 (vysoké)	3–6	
Rybí filé / řízký		–	2 (střední)	20–30 **	
Klobásy/kebaby/žebírka/hamburgery		–	2–3 (střední–vysoká)	15–30 **	
Pečené kuře 1–1,3 kg		–	2 (střední)	55–70 ***	
Jehněčí kýta/Shanks (kýty)		–	2 (střední)	60–90 ***	
Pečené brambory		–	2 (střední)	35–55 ***	
Zapékaná zelenina		–	3 (vysoké)	10–25	
Jemné pečivo	Jemné pečivo	Ano	135	50–70	
Linecké koláče	Linecké koláče	Ano	170	50–70	
Kruhové pizzy	Pizza	Ano	210	40–60	
Kompletní jídlo: Ovocný koláč (úroveň 5) / lasagne (úroveň 3) / maso (úroveň 1)		Ano	190	40–120 *	
Kompletní jídlo: Ovocný dort (úroveň 5) / pečená zelenina (úroveň 4) / lasagne (úroveň 2) / porce masa (úroveň 1)	Menu	Ano	190	40–120 *	
Lasagne a maso		Ano	200	50–100 *	
Maso a brambory		Ano	200	45–100 *	
Ryby a zelenina		Ano	180	30–50 *	
Nadívané maso	ECO	–	200	80–120 *	
Naporcované maso (králíčí, kuřecí, jehněčí)	ECO	–	200	50–100 *	

* Odhadovaná doba přípravy: Jídlo lze z trouby kdykoli vytáhnout, záleží na vašich požadavcích.

** Po uplynutí poloviny doby pečení jídlo obraťte.

*** Po uplynutí dvou třetin doby pečení jídlo obraťte (je-li to třeba).

FUNKCE								ECO
	Konvenční	Horký vzduch	Tradiční pečení	Gril	Turbo gril	Maxi Cooking	Multiflow Menu	ECO cyklus
PŘÍSLUŠENSTVÍ								
	Rošt	Pečicí plech nebo dortový plech na pečení na roštu	Pečicí plech nebo dortový plech na pečení na roštu	Hluboký plech / plech na pečení na roštu	Hluboký plech / plech na pečení na roštu	Odkapávací plech / plech na pečení	Odkapávací plech / plech na pečení	Odkapávací plech s 500 ml vody

JAK POUŽÍVAT TABULKU PRO TEPELNOU ÚPRAVU

Tabulka udává nejlepší funkci, příslušenství a úroveň, kterou je třeba použít pro přípravu různých druhů jídel.

Doba pečení se počítá od okamžiku vložení jídla do trouby bez doby předehřevu (je-li nutný).

Teploty a doby pečení mají pouze orientační charakter, neboť se odvíjejí od množství jídla a použitého příslušenství.

Nastavte nejprve nejnižší doporučené hodnoty a není-li jídlo dostatečně propečené, teprve pak tyto hodnoty zvyšte.

Použijte dodané příslušenství a nejlépe tmavě zbarvené kovové dortové formy a plechy na pečení. Můžete použít také nádoby a příslušenství z pyrexu nebo kameniny, ale pamatujte, že se tím doba pečení mírně prodlouží.

ÚDRŽBA A ČIŠTĚNÍ

Před prováděním jakékoliv údržby a čištění se ujistěte, že trouba stihla vychladnout.

Nepoužívejte parní čističe.

Nepoužívejte drátěnku, drsné houbičky ani abrazivní/žíravé prostředky, neboť by tím mohlo dojít k poškození povrchu spotřebiče.

Noste ochranné rukavice.

Před prováděním jakékoliv údržby musí být trouba odpojena od elektrické sítě.

VNĚJŠÍ POVRCHY

- Povrchy čistěte vlhkou utěrkou z mikrovlákna. Jsou-li velmi znečištěné, přidejte několik kapek pH neutrálního čisticího prostředku. Nakonec je otřete suchým hadříkem.
- Nepoužívejte korozivní ani brusné čisticí prostředky. Jestliže se tyto prostředky přesto nedopatřením dostanou do styku s troubou, ihned potřísněný povrch otřete vlhkým hadříkem z mikrovlákna.

VNITŘNÍ POVRCHY

- Po každém použití nechte troubu vychladnout a poté ji vyčistěte, a to ideálně v době, když je ještě teplá, aby bylo možné odstranit skvrny a zbytky jídla. Za účelem vysušení jakéhokoli kondenzátu vytvořeného v důsledku přípravy jídla s vyšším obsahem vody nechejte troubu zcela vychladnout a poté kondenzát setřete hadříkem nebo houbou.
- Pro optimální čištění vnitřních povrchů aktivujte funkci snadného čištění „Smart Clean“. (Jen u některých modelů.)
- Sklo dveří čistěte vhodným tekutým prostředkem.
- Pro usnadnění čištění lze dvířka vymontovat z pantů.

PŘÍSLUŠENSTVÍ

Ihned po použití vložte příslušenství do roztoku mycího prostředku na nádobí. Je-li ještě horké, použijte kuchyňské chňapky. Zbytky jídel odstraníte vhodným kartáčkem nebo houbičkou na nádobí.

Potravinovou sondu a masovou sondu (pokud jsou k dispozici) nemyjte v myčce nádobí. Plech Horkovzduš.smaž. (pokud je k dispozici) lze mýt v myčce nádobí.

DEMONTÁŽ A ZPĚTNÁ MONTÁŽ DVÍŘEK

1. Přejete-li si dvířka demontovat, zcela je otevřete a posouvejte západky směrem dolů, dokud nedojde k jejich odjištění.

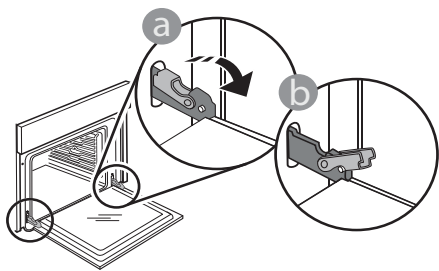

2. Dvířka dobře uzavřete. Pevně je držte oběma rukama – nedržte je za rukojeť. Dvířka snadno vysadíte tak, že je budete nepřetržitě zavírat a současně za ně táhnout, dokud se neuvolní z usazení. Odložte dvířka na stranu na měkký povrch.

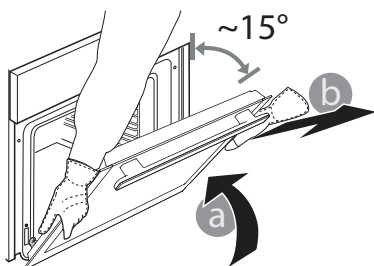

3. Dvířka opět nasadíte tak, že je přiložíte k troubě, nasměrujete háčky pantů oproti jejich usazení a do příslušného usazení zajistíte i horní část.

4. Dvířka posuňte směrem dolů a poté je naplno otevřete. Posuňte západky směrem dolů do jejich původní polohy: Ujistěte se, že jste je posunuli dolů až na doraz.

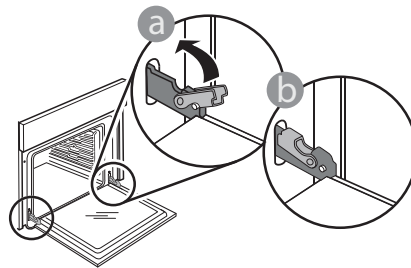

Správnou polohu západek zkontrolujete tak, že na ně lehce zatlačíte.

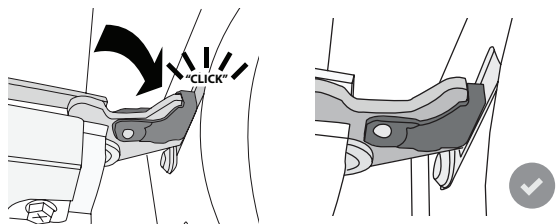

5. Zkuste dvířka zavřít a zkontrolujte, zda jsou v jedné rovině s ovládacím panelem. Pokud tomu tak není, výše uvedený postup opakujte: Pokud dvířka správně nefungují, mohou se poškodit.

VÝMĚNA ŽÁROVKY TROUBY

Pro výměnu světla se obraťte na poprodejní servis.

ODSTRAŇOVÁNÍ ZÁVAD

Problém	Možná příčina	Řešení
Trouba nefunguje.	Přerušení napájení. Odpojení od elektrické sítě.	Zkontrolujte, zda je síť pod napětím a zda je trouba připojena k elektrickému napájení. Vypněte a opět zapněte troubu. Zjistíte tak, zda porucha přetrvává.
Na displeji je písmeno „F“ následované číslem.	Softwarový problém.	Kontaktujte call centrum a uveďte číslo následující za písmenem „F“.
Funkce vaření AUTO MODES (AUTOMATICKÝCH REŽIMŮ) skončí bez zobrazení odpočítávání. Vaření skončí před koncem odpočítávání.	Množství jídla se liší od doporučeného rozmezí. Dvířka jsou během vaření otevřená.	Otevřete dvířka a zkontrolujte propečenost potravin. V případě potřeby dokončete vaření výběrem tradiční funkce.
Trouba se nezahřívá.	Je-li zapnuta funkce „DEMO“, aktivní jsou všechny ovládací prvky a nabídky, trouba však nehřeje. Každých 60 sekund se na displeji zobrazí nápis „DEMO“.	V nabídce „NASTAVENÍ“ vyhledejte možnost „DEMO“ a zvolte „Vyp“.
Světlo se zhasne.	Úsporný režim „ECO“ je „Zap“.	V nabídce „NASTAVENÍ“ vyhledejte možnost „EKO“ a zvolte „Off“.
Dvířka dobře nedovírají.	Bezpečnostní zářezky jsou v nesprávné poloze.	Dodržte následující pokyny pro demontáž a opětovné nasazení dvířek, které jsou uvedené v oddíle „Čištění a údržba“, a ujistěte se, že se bezpečnostní zářezky nacházejí ve správné poloze.
Dojde k výpadku elektrické energie v domě.	Chybné nastavení napájení.	Zkontrolujte, zda je zatížitelnost domácí sítě alespoň 3 kW. Pokud není, snižte výkon na 13 ampérů. V nabídce „NASTAVENÍ“ vyhledejte možnost „VÝKON“ a zvolte „Slabý“.
Cyklus vaření se sondou skončil bez zjevné příčiny nebo se na obrazovce vypíše chyba F3E3.	Potravinová sonda není správně připojena.	Zkontrolujte připojení potravinové sondy.

Zásady, standardní dokumentaci a další informace o výrobku naleznete:

- Použitím QR kódu na vašem výrobku
- navštívením našich webových stránek docs.bauknecht.eu;
- případně **kontaktujte náš poprodejní servis** (telefonní číslo naleznete v záručním listě).
Při kontaktování našeho poprodejního servisu prosím uveďte kódy na identifikačním štítku produktu.

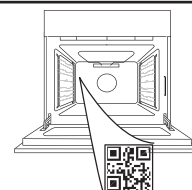

**TAK FORDI DU HAR KØBT ET BAUKNECHT PRODUKT**

Registrér venligst dit produkt på www.bauknecht.eu/register, for at modtage en mere komplet assistance

SCAN QR-KODEN PÅ DIT APPARAT, FOR AT INDHENTE FLERE OPLYSNINGER

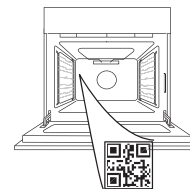

Læs sikkerhedsanvisningerne med omhu, før apparatet tages i brug.

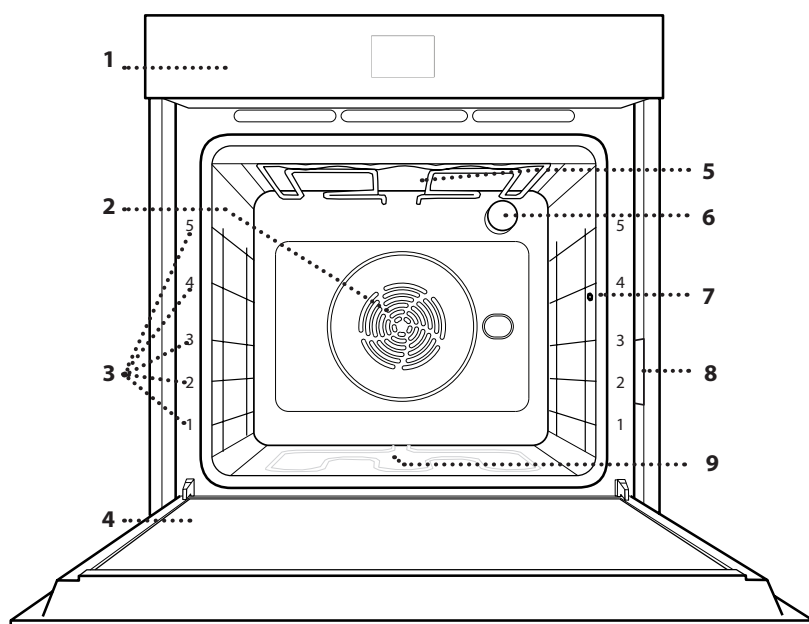
PRODUKTBEKRIVELSE

1. Betjeningspanel
2. Blæser og ringvarmelegeme (ikke synligt)
3. Skinner (niveauet vises på ovns forside)
4. Låge
5. Øverste varmelegeme/grill
6. Lampe
7. Stegetermometerets isætningspunkt
8. Identifikationsskilt (må ikke fjernes)
9. Nederste varmelegeme (ikke synligt)

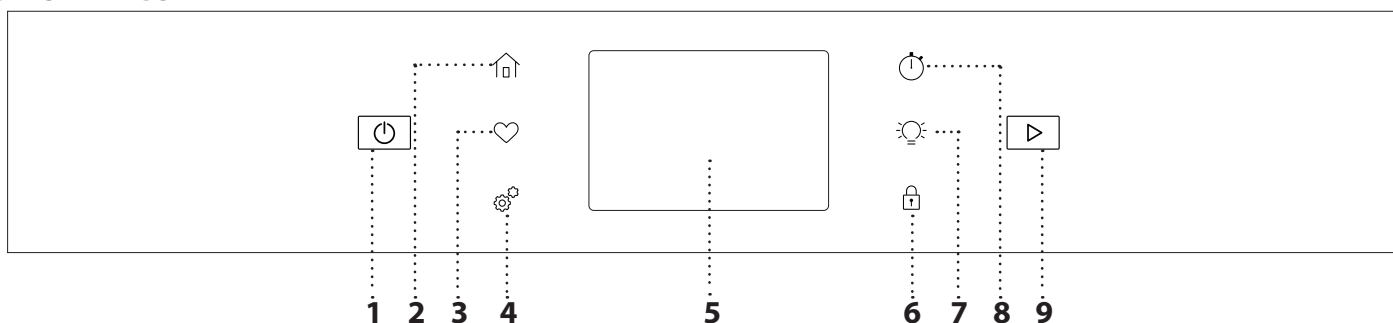
BETJENINGSPANEL**1. ON / OFF**

Til at tænde og slukke for ovnen.

2. HOME

Giver hurtig adgang til Hovedmenuen.

3. FAVORIT

Bruges til at få adgang til listen over dine favoritfunktioner.

4. REDSKABER

Bruges til at vælge mellem forskellige muligheder samt til at ændre ovns indstillinger og præferencer.

5. DISPLAY**6. KONTROLLÅS**

“Kontrollåsen” giver dig mulighed for at låse knapperne på tastaturet, så de ikke kan aktiveres ved et uheld.

7. LYS

Tænding eller slukning af ovenlyset.

8. MINUTUR

Denne funktion kan enten aktiveres under en tilberedningsfunktion eller alene, for at overvåge tiden.

9. UDSKUDT

Til start af tilberedningsfunktionen.

TILBEHØR

RIST

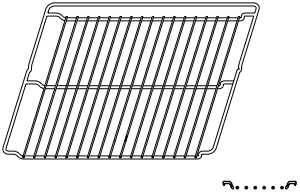

Anvendes til tilberedning af mad eller som understøtning til pander, kageforme og andre ovnfaste kogegej.

DRYPBAKKE

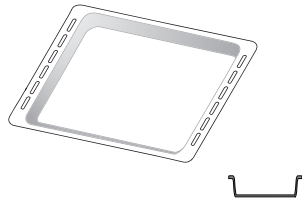

Anvendes som bradepande til tilberedning af kød, fisk, grøntsager, focaccia, etc. eller anbragt under risten til at opsamle saften fra madlavningen.

BRADEPANDE *

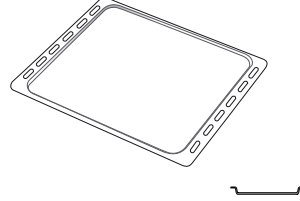

Anvendes til at tilberede brød og tærter, men også til stege, fisk i fad, etc.

GLIDESKINNER *

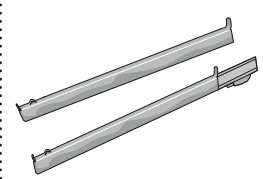

Til at fremme isætning eller udtagning af tilbehør.

STEGETERMOMETER

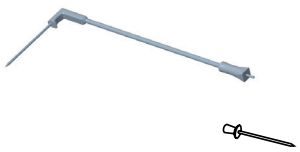

Til nøjagtig måling af madvarens kerntemperatur under tilberedningen. Takket være den stive understøtning, kan det anvendes til kød og fisk, men også til brød, kager og bagværk.

BRADEPANDE TIL AIRFRY*

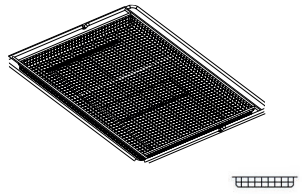

Anvendes til tilberedning af retter med funktionen Airfry, med en bradepande anbragt på et lavere niveau til opsamling af eventuelle krummer og dryp. Den kan vaskes i opvaskemaskinen.

Antallet og typen af tilbehør kan variere afhængigt af, hvilken model der er købt.

Andre tilbehør kan købes separat; kontakt vores eftersalgsservice vedrørende ordrer og information.

* Kun tilgængelig på visse modeller

INDSÆT RIST OG ANDET TILBEHØR

Indsæt risten vandret ved at lade den glide langs skinnerne og sørg for, at siden med den ophøjede kant vender opad.

Andet tilbehør såsom drypbakken og bagepladen isættes vandret på samme måde som risten.

AFTAGNING OG GENMONTERING AF SKINNERNE

• Skinnerne tages ud ved at fjerne fæsteskrueene (om forudset) i begge sider ved hjælp af en mønt. Løft skinnerne opad og træk de nedre dele ud af deres sæder: nu kan du tage skinnerne ud.

• For at isætte skinnerne igen, skal man først sætte dem i det øverste leje. Skub dem ind i ovnrummet, mens du holder dem oppe, sænk dem, og skub dem derefter på plads i det nederste leje.

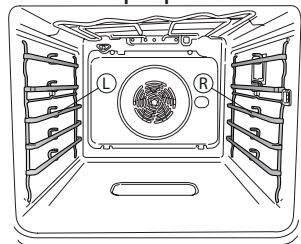

De venstre ("L") og højre ("R") skinner kan genkendes på logoet, der er vist i dette billede.

MONTERING AF GLIDESKINNER

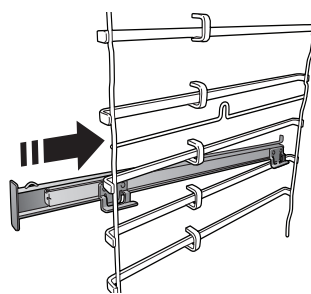

Tag skinnerne ud af ovnen og fjern den beskyttende plast fra glideskinnerne.

Fastgør glideskinnens øverste klips til skinnen, og skub den så langt, den kan komme. Sænk den anden klemme, og skub den på plads.

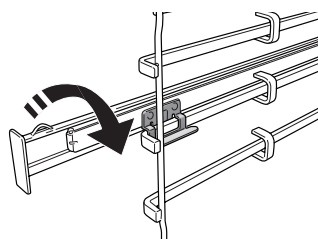

Tryk det nedre afsnit af klipsen hårdt mod skinnen, for at sikre den. Sørg for, at glideskinnerne kan bevæges frit. Gentag disse trin på den anden skinne på det samme niveau.

Bemærk: Glideskinnerne kan isættes på et hvilket som helst niveau.

FUNKTIONER



MANUELLE TILSTANDE

- **OVER-/UNDERVARME**
Til tilberedning af enhver ret på en enkelt ribbe.
- **KONVEKTIONS BAGNING**
Til tilberedning af kød, bagning af kager med fyld på kun en ribbe.
- **VARMLUFT**
Til tilberedning af forskellige retter, der kræver samme tilberedningstemperatur, samtidigt på flere (maks. tre) niveauer. Funktionen gør samtidig tilberedning mulig, uden at smagen blandes.
- **GRILL**
Til grillstegning af bøffer, grillspyd og pølser, gratinering af grøntsager eller brødristning. Når du griller kød, anbefaler vi at anvende en drypbakke til at opsamle saften fra kødet: Stil bakken hvor som helst under risten, og tilsæt 500 ml drikkevand.
- **TURBO GRILL**
Til stegning af store kødstykker (køller, oksesteg, kylling). Vi anbefaler at anvende en drypbakke til at opsamle saften fra kødet: Stil bakken hvor som helst under risten, og tilsæt 500 ml drikkevand.
- **HURTIG FORVARME**
Til hurtig forvarmning af ovnen.
- **COOK 4**
Til tilberedning af forskellige retter, der kræver samme tilberedningstemperatur, samtidigt på fire niveauer. Denne funktion kan anvendes til at bage småkager, kager, runde pizzaer (også frosne) og til at tilberede et fuldt måltid. Følg tilberedningstabellen, for at få de bedste resultater.
- **SPECIELLE FUNKTIONER**
 - » **PIZZA**
Med denne funktion kan du lave god hjemmelavet pizza på mindre end 10 minutter som på en restaurant. Den dedikerede tilberedningscyklus fungerer ved temperaturer over 300 grader celsius og leverer en pizza, der er blød indeni, sprød i kanterne og med en perfekt jævn bruning. Hvis du kombinerer denne funktion med tilbehøret Pizza Stone WPro og forvarmer den i 30 minutter, kan du bage en pizza på 5-8 minutter. Kontakt serviceafdelingen eller www.bauknecht.eu for at bestille eller indhente oplysninger
 - » **AIRFRY**
Denne funktion giver dig mulighed for at tilberede pommes frites, kyllingestykker med mere med mindre olie og dejlige sprøde resultater. Varmeelementcyklus til korrekt opvarmning af ovnrummet mens blæseren sætter den varme luft i cirkulation. De bedste tilberedningsresultater kan kun nås ved at

bruge en bradepande til Airfry (leveres med visse modeller). Anbring maden i bradepanden til Airfry i et enkelt lag og følg anvisningerne i Airfry-tabellen, for at opnå de bedste ydelser. Undgå brug af flere bradepander, for at undgå uensartet tilberedning.

» OPTØNING

Bruges til hurtig optøning af madvarer. Anbring maden på midterste ribbe. Lad madvaren blive i emballagen, så overfladen ikke tørrer ud.

» HOLD VARM

Til at holde netop tilberedt mad varm og crisp.

» HÆVER

Til optimal hævnings af brød- og kagedej. Undlad at aktivere funktionen, hvis ovnen stadig er varm efter en tilberedningscyklus, for at bevare hævningskvaliteten.

» KOMFORT

Til tilberedning af færdigretter, opbevaret ved stuetemperatur eller i køleskabet (biskuitter, kageblanding, muffins, pastaretter og produkter af brødtypen). Funktionen tilbereder alle retterne hurtigt og blidt og kan også anvendes til genopvarmning af allerede tilberedte retter. Det er ikke nødvendigt at forvarme ovnen. Følg anvisningerne på emballagen.

» MAXI TILBEREDNING

Funktionen vælger automatisk den bedste tilberedningsmetode og temperatur til tilberedning af store stege (på over 2,5 kg). Det anbefales at vende kødet under tilberedningen, så det bliver ensartet brunt på begge sider. Dryp stegen af og til, så den ikke bliver for tør.

» ØKO-CYKLUS

Til tilberedning af farsede stege og fileter af kød på én ribbe. Ved brug af denne ØKO-cyklus vil lyset være slukket under tilberedningen. Ved brug af ØKO cyklusen, og med henblik på at optimere effektforbruget, bør ovnens låge ikke åbnes før maden er færdig.

• FROSNE FØDEVARER

Funktionen vælger automatisk den bedste temperatur og tilberedningstype for 5 forskellige kategorier af frosne færdigretter. Det er ikke nødvendigt at forvarme ovnen.

» AUTO-TILSTANDE

Disse tillader en fuldautomatisk tilberedning af alle fødevarer. Følg anvisningerne i den relevante tilberedningstabel, for at få det bedste ud af denne funktion. Det er ikke nødvendigt at forvarme ovnen.

BRUG AF BERØRINGSSKÆRMEN



For at markere eller bekræfte:

Bank let på skærmen, for at markere den ønskede værdi eller emne i menuen.



For at gennemse en menu eller en liste:

Stryg ganske enkelt din finger hen over skærmen, for at gennemse posterne eller værdierne.

FØRSTEGANGSBRUG

Det er nødvendigt, at konfigurere produktet første gang, man tænder for apparatet.

Indstillingerne kan ændres på et senere tidspunkt, ved at trykke på , for at tage adgang til menuen "Redskaber".

1. VÆLG SPROGPRÆFERENCER

Det er nødvendigt, at indstille sproget og klokkeslættet første gang, du tænder for apparatet.

- Stryg hen over skærmen, for at gennemse listen over disponible sprog.
- Bank let på det ønskede sprog.

2. OPSÆTNING AF WIFI

Funktionen Bauknecht Home Net giver dig mulighed for at fjernbetjene ovnen fra en bærbar enhed. Det er nødvendigt, at fuldføre tilslutningsprocessen før man er i stand til at aktivere fjernbetjeningen af apparatet. Denne proces er nødvendig for at registrere apparatet og slutte det til dit hjemmenetværk.

- Bank let på "Add Appliance" i mobilappen for at fortsætte forbindelsens opsætning.
- Åbn "Værktøjer/Konnektivitet/Forbind netværk" på produktet, for at starte opsætningen.

KONFIGURATION AF FORBINDELSEN

Brug af denne funktion kræver: En smartphone eller tablet og en trådløs router med forbindelse til Internettet. Brug din smart enhed til at kontrollere signalstyrken af hjemmets trådløse netværk i apparatets nærhed. Routeren eller den mobile tethering-enhed skal være forskellig fra den enhed, som mobilappen er installeret på.

Minimumskrav.

Smart enhed: Android med en 1280x720 (eller større) skærmopløsning eller iOS.

Se kompatibiliteten med Android eller iOS versionerne på app store.

Trådløs router: 2,4Ghz WiFi b/g/n.

1. Download Bauknecht Home Net app'en

Det første trin i tilslutning af dit apparat er at downloade app'en på din mobile enhed. Bauknecht Home Net app'en vil lede dig gennem alle de her anførte trin. Du kan downloade Bauknecht Home Net app'en fra App Store eller Google Play Store.

2. Opret en konto

Hvis du ikke allerede har oprettet en konto, skal du gøre det nu. Dette giver dig mulighed for at dine

For at bekræfte indstillingerne eller tage adgang til det næste skærbillede:

Bank let på "INDSTIL" eller "NÆSTE".

For at vende tilbage til det foregående skærbillede:

Bank let på  .

apparater kan samarbejde og for at du kan se og betjene dem ude fra.

3. Registrér dit apparat

Følg anvisningerne i appen for at registrere dit apparat. For at fuldføre registreringsprocessen skal du bruge:

- SAID-nummeret (Smart appliance IDentifier), der findes i afsnittet Værktøjer/Konnektivitet/Forbind netværk,
- Det 12-cifrede produktnummer, som findes på produktetiketten,
- Aktiv Bluetooth-forbindelse på din smartphone.

Tilføj dit apparat via mobilappen og følg anvisningerne heri, når du er klar.

Bemærk:

Bluetooth skal kun være tændt under registreringsprocessen.

WiFi-forbindelsen kan kun opsættes via mobilappen. Tilslutningsproceduren skal kun udføres igen, hvis du ændrer dine router-indstillinger (f.eks. netværksnavn eller password eller udbyder).

3. INDSTILLING AF KLOKKESLÆT OG DATO

Ovnens tilslutning til hjemmets netværk vil automatisk indstille klokkeslættet og datoen. I modsat fald skal disse indstilles manuelt

- Bank let på de relevante tal for at indstille klokkeslættet.
- Bank let på "INDSTIL" for at bekræfte.

Når du har indstillet klokkeslættet, skal du indstille datoen

- Bank let på de relevante tal for at indstille datoen.
- Bank let på "INDSTIL" for at bekræfte.

Efter et længerevarende strømsvigt, skal klokkeslættet og datoen indstilles igen.

4. INDSTIL EFFEKTFORBRUGET

Ovnen er programmeret til at bruge et elektrisk effektniveau, som er kompatibelt med en husstands forsyningsnet på over 3 kW (16 ampere): Hvis din husstand bruger mindre effekt, skal du reducere denne værdi (13 ampere).

- Bank let på værdien i højre side, for at markere effekten.
- Bank let på "OKAY" for at fuldføre den indledende opsætning.

5. VARM OVNEN

En ny ovn kan udsende lugte, som er blevet tilovers fra fremstillingen: det er helt normalt. Det anbefales derfor at varme ovnen tom for at fjerne eventuelle lugte, før du begynder at tilberede maden.

Fjern eventuelt beskyttende pap eller transparent film fra ovnen, og tag alt tilbehøret ud. Varm ovnen op til 200 °C i cirka en time. Det anbefales at udlufte rummet, efter du bruger apparatet for første gang.

DAGLIG BRUG

1. VÆLG EN FUNKTION

Tryk på  eller rør ved skærmen, for at tænde for ovnen.

Skærmen giver dig mulighed for at vælge mellem Manuelle og Auto funktioner.

- Bank let på den ønskede hovedfunktion for at tage adgang til den tilsvarende menu.
- Rul op eller ned for at gennemse listen.
- Vælg den ønskede funktion ved at banke let herpå.

2. INDSTIL DE MANUELLE FUNKTIONER

Man kan ændre funktionens indstillinger efter at have markeret den. Displayet vil vise de indstillinger, som kan ændres.

TEMPERATUR / GRILLNIVEAU

- Bank let på den ønskede hovedfunktion for at tage adgang til den tilsvarende menu.

Alt efter den valgte funktion kan du aktivere eller inaktivere forvarmningen med en specifik knap.

VARIGHED

Det er ikke nødvendigt, at indstille tilberedningens varighed, hvis du vil administrere tilberedningen manuelt. I den tidsindstillede tilstand varer tilberedningen den tid, som du har valgt. Efter endt tilberedningstid standser tilberedningen automatisk.

- For at indstille varigheden skal du trykke på Tidssektionen eller "Indstil tilberedningstid" efter at have trykket på START.
- Bank let på de relevante tal for at indstille den ønskede tilberedningstid.
- Bank let på "NÆSTE" for at bekræfte.

For at annullere en indstillet varighed under tilberedningen og dermed manuelt styre slutningen af tilberedningen, kan du trykke på varighedsværdien og indstille "0", eller du kan åbne menuen med de tre prikker og redigere tilberedningstiden.

Hvis du vil stoppe cyklussen, skal du åbne menuen med de tre prikker og vælge "Stop tilberedning".

3. INDSTIL AUTO-TILSTANDE

Auto-tilstandene sætter dig i stand til at tilberede en lang række retter, ved at vælge dem fra dem i listen. De fleste af tilberedningens indstillinger vælges automatisk af apparatet, for at opnå de bedste resultater.

- Vælg en opskrift fra listen.

Funktionerne vises efter fødevarer kategorier i menuen "Auto-tilstande" (se de tilhørende tabeller).

- Når du har valgt en funktion, er det nok at angive egenskaberne (mængde, vægt, etc.) for maden du vil tilberede, for at opnå det perfekte resultat.

4. INDSTIL UDSKYDELSE AF STARTTID

Man kan udsætte tilberedningen, før man starter en funktion: Funktionen vil starte på det tidspunkt, du har valgt på forhånd.

- Bank let på "UDSKYDELSE" for at indstille det ønskede starttidspunkt. Du kan enten vælge starttidspunktet eller det tidspunkt, hvor du ønsker, at maden skal være klar i henhold til de valgte funktioner.
- Bank let på "INDSTIL" når du har indstillet den ønskede udskydelse, for at starte ventetiden.
- Anbring retten i ovnen og luk lågen: Funktionen starter automatisk efter den beregnede tidsperiode.

Programmering af et udskudt starttidspunkt vil inaktivere ovnens forvarmningsfase: Ovnens vil gradvist oparbejde den påkrævede temperatur, hvilket medfører, at tilberedningens varighed vil være en smule længere, end den anførte i tilberedningstabellen.

- Bank let på "SKIP UDSKYDELSE", for straks at aktivere funktionen og annullere den programmerede forsinkelse.

5. START FUNKTIONEN

- Bank let på "START" for at aktivere funktionen, når du har konfigureret indstillingerne.

Hvis ovnen er varm og funktionen kræver en specifik maksimal temperatur, vil der blive vist en meddelelse på displayet. Du kan altid ændre de indstillede værdier under tilberedningen ved at banke let på den værdi, du vil ændre. Alle de indstillinger, der kan ændres, kan udforskes ved at åbne menuen med tre prikker nederst til venstre i displayet.

Du kan stoppe den aktiverede funktion når som helst ved at trykke på .

6. FORVARME

På displayet vises forvarmningsfasens status, når funktionen er blevet startet, hvis den tidligere er blevet aktiveret. Når denne fase er afsluttet, lyder der et lydsignal, og displayet viser "KLAR OVN".

- Åbn ovnlågen.
- Sæt retten i ovnen.
- Luk lågen og tryk på knappen "Start nu" eller "START" for at starte tilberedningen.

Hvis du sætter retten i ovnen, inden forvarmningen er afsluttet, kan det endelige resultat blive påvirket negativt. Åbning af lågen under forvarmningsfasen vil stoppe den. Tilberedningens varighed inkluderer ikke en forvarmningsfase.

Du kan ændre forvarmningens standardindstilling for de tilberedningsfunktioner, som tillader dig at gøre dette manuelt.

- Vælg en funktion som tillader dig at vælge forvarmningsfunktionen manuelt.
- Brug den dedicerede Forvarmningsknap nederst til højre i displayet til at aktivere eller inaktivere forvarmning. Den vil blive indstillet som en standardfunktion.

7. VEND ELLER TJEK MADEN

Visse Auto-tilstande har behov for, at maden vendes under tilberedningen. Der høres et lydsignal og på displayet vises handlingen, der skal udføres.

- Åbn ovnlågen.
- Udfør den handling som displayet opfordrer til.
- Luk lågen, bank herefter let på "START" for at genoptage tilberedningen.

På samme måde vil ovnen, i de sidste 5% af tilberedningstiden, før tilberedningens afslutning, anmode dig om at tjekke tilberedningen.

Der høres et lydsignal og på displayet vises handlingen, der skal udføres.

- Kontrollér maden
- Luk lågen, bank herefter let på "START" for at genoptage tilberedningen.

8. ENDT TILBEREDNING

Der lyder et hørbart signal og displayet vil angive, at tilberedningen er fuldført. Med visse funktioner kan du brune retten lidt mere, forlænge tilberedningstiden eller gemme funktionen som en favorit, når tilberedningen er færdig.

- Bank let på "FØJ TIL FAV" for at gemme indstillingerne som en favorit.
- Vælg "Ekstra brunng" for at starte en bruningscyklus på fem minutter.
- Bank let på "+ 5 min" for at forlænge tilberedningen

9. FAVORITTER

Favorit-funktionen gemmer ovnens indstillinger til din favoritopskrift.

Ovnen genkender automatisk de oftest anvendte funktioner. Den vil opfordre dig til at føje funktionen til dine favoritter, når du har brugt den et vist antal gange.

SÅDAN GEMMES EN FUNKTION

Når en funktion er færdig, skal du banke let på "FØJ TIL FAV" for at gemme den som en favorit. På denne måde kan du hurtigt anvende den i fremtiden, og bibeholde de samme indstillinger.

NÅR FUNKTIONEN ER GEMT

Tryk på , for at få menuen Favoritter vist: Alle de gemte funktioner vises i denne menu. Bank let på "START" for at aktivere den valgte tilberedningsfunktion.

ÆNDRING AF INDSTILLINGERNE

I skærmbilledet Favoritter kan du føje et billede eller et navn til hver enkelt favorit, for at tilpasse den efter dine præferencer.

- Vælg den funktion, som du vil ændre.
- Bank let på ikonet med de tre prikker i øverste højre hjørne..
- Vælg den egenskab, som du vil ændre.
- Bank let på "GEM" for at bekræfte dine ændringer.

Hvis du vil fjerne en bestemt funktion, finder du muligheden "SLET FAVORIT" i denne menu.

10. REDSKABER

Tryk på , for når som helst at åbne menuen "Redskaber". Denne menu gør det muligt at vælge blandt forskellige muligheder samt at ændre indstillingerne eller præferencerne for dit produkt eller displayet.



FJERNFUNKTION

Til aktivering af brug af Bauknecht Home Net app'en.



MINUTUR

Denne funktion kan enten aktiveres under en tilberedningsfunktion eller alene, for at overvåge tiden. Når funktionen er startet, vil minuturet fortsætte nedtællingen af sig selv, uden at påvirke selve funktionen. Når minuturet er aktiveret kan man også markere og aktivere en funktion.

Minuturet vil fortsætte nedtællingen foroven til højre i skærmbilledet.

Tilbagevending eller ændring af minuturet:

- Tryk på muligheden Køkkenur.

Der lyder et hørbart signal og displayet vil angive at minuturet er færdig med nedtællingen af det valgte tidsrum.

- Bank let på "PAUSE", hvis du vil sætte timeren på pause. Du kan derefter banke let på "GENOPTAG" for at genstarte timeren.
- Bank let på "ANNULLÉR", for at annullere minuturet eller indstille en ny varighed.
- Tryk på "+1 min" for at øge varigheden med 1 minut.



LYS

Tænding eller slukning af ovnlyset.



SMARTCLEAN

Dampvirkningen under denne specielle rengøringscyklus med lav temperatur gør, at snavs og madrester nemt kan fjernes. Hæld 200 ml vand i bunden af ovnen og aktivér kun funktionen, hvis ovnen er kold.



PYROLYTISK SELVRENSNING

Til eliminering af stænk fra tilberedningen ved hjælp af en cyklus med en meget høj temperatur. Der står tre selvrensende cyklusser til rådighed, med forskellige varigheder: Høj, Mellem, Lav.

Rør ikke ved ovnen under pyrolysecyklussen.

Hold børn og dyr på afstand af ovnen under og efter Pyrolysecyklussen (indtil rummet er blevet udluftet).

- Fjern alt tilbehør - inklusiv skinnerne - fra ovnen, før du aktiverer funktionen . Hvis ovnen er installeret under en kogesektion, skal du kontrollere, at blussene eller kogepladerne er slukkede under selvrengningscyklussen.
- For at opnå optimale rengøringsresultater bør du eliminere overdrevne rester inde i ovnrømmet og rengøre lågens indvendige glasrude, før du bruger pyrolysefunktionen.
- Vælg en af de disponible cyklusser i henhold til dine behov.
- Bank let på "START" for at aktivere den valgte funktion. Ovnen vil starte selvrengningscyklussen,

mens lågen blokeres automatisk: Der vises en advarsel på displayet samt en nedtælling, der viser statussen for den igangværende cyklus.

Når cyklussen er fuldført, kan lågen ikke åbnes, før temperaturen i ovnrummet er nået ned på et sikkert niveau.

Bemærk: Pyrolyse-cyklussen kan også aktiveres, når tanken er fyldt med vand.

Når cyklussen er valgt, er det muligt at udskyde starten på den automatiske rengøring. Bank let på "UDSKYD", for at indstille sluttiden som beskrevet i det relevante afsnit.

STEGETERMOMETER

Brug af stegetermometeret giver dig mulighed for at måle temperaturen under tilberedningen af forskellige madvaretyper, for at sikre, at den optimale temperatur opnås. Ovnens temperatur varierer alt efter den valgte funktion, men tilberedningen er altid programmeret til at afslutte, når den specificerede temperatur er nået. Sæt retten i ovnen og forbind stegetermometeret til stikket. Hold stegetermometeret så langt væk fra varmekilden som muligt. Luk ovnens låge. Bank let på . Du kan vælge mellem de manuelle funktioner (efter tilberedningsmetode) og AUTO-TILSTANDE (efter madvaretype) hvis brug af stegetermometeret er tilladt eller påkrævet.

Når en tilberedningsfunktion er startet, annulleres den, hvis termometeret fjernes. Tag altid stikket ud af stikkontakten og fjern termometeret fra ovnen, når du tager maden ud.

BRUG AF STEGETERMOMETERET

Sæt retten i ovnen, og sæt stikket i kontakten på højre side af ovnrummet.

Kablet er halvstift og kan formes efter behov, for at sætte stegetermometeret i forskellige madvaretyper på den mest effektive måde. Sørg for at kablet ikke kommer i berøring med varmelementet for oven under tilberedningen.

KØD: Sæt stegetermometeret dybt i kødet, og undgå ben eller fedtrige områder. Indsæt spidsen på langs midt i brystet, når det er fjerkræ, og undgå hule områder.

FISK (hel): Anbring spidsen i den tykkeste del, og undgå benene.

BAGVÆRK & PASTA: Stik spidsen dybt ind i dejen og form kablet, så du opnår den optimale vinkel. Det er nødvendigt at bruge de kompatible AUTO-TILSTAND funktioner for at kunne udføre en termometerstyret tilberedning af disse madvaretyper. Hvis du bruger stegetermometeret under tilberedning med AUTO-TILSTAND funktionerne, stoppes tilberedningen automatisk, når den valgte opskrift når den ideelle kerntemperatur, uden behov for at indstille ovnens temperatur.

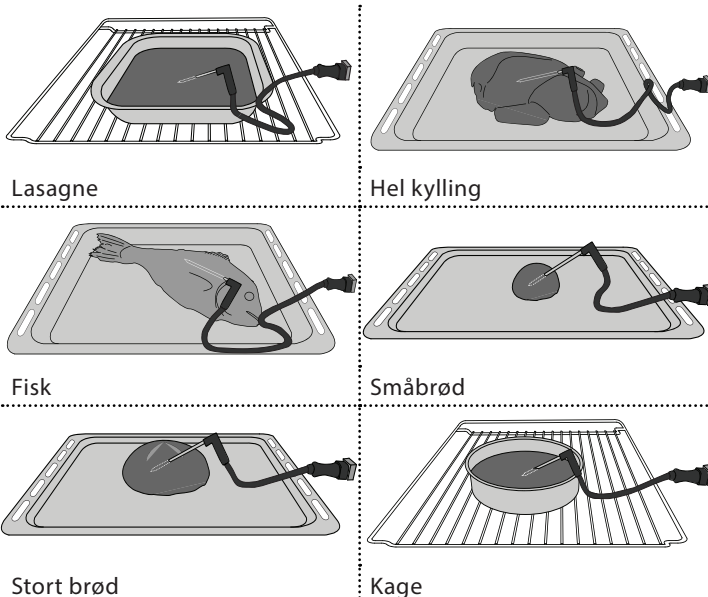

KONTROLLÅS

"Kontrollåsen" giver dig mulighed for at låse knapperne på tastaturet, så de ikke kan aktiveres ved et uheld.

For at låse apparatet op skal du trykke langvarigt på låsetasten på ovnens touchpad.

FORETRUKNE

Til ændring af flere ovnindstillinger, valg af sabbattilstand og slukning af "Demo tilstand".

KONNEKTIVITET

Til ændring af indstillingerne eller konfiguration af et nyt hjemmenetværk.

INFO

For at få yderligere oplysninger om produktet.

BEMÆRKNINGER

- Beklæd ikke ovnen indvendigt med alufolie.
- Træk aldrig gryder og pander hen over bunden af ovnen, da de kan ødelægge belægningen.
- Stil ikke tunge genstande på lågen, og brug ikke lågen som holdepunkt.
- På grund af den højere temperatur i Pizza-cyklussen forventes det, at der er lidt højere køling.

NYTTIGE TIPS

SÅDAN LÆSES TILBEREDNINGSTABELLEN

Tabellen angiver den bedste funktion, tilbehør og niveau til tilberedningen af flere forskellige typer mad. Tilberedningstiderne gælder fra det tidspunkt, retten sættes i ovnen, bortset fra tilberedninger, der kræver forvarmning. Tilberedningstemperaturerne og -tiderne er vejledende og afhænger af mængden af madvarer og den anvendte type tilbehør. Start med de laveste, anbefalede indstillinger, og skift til højere indstillinger, hvis retten ikke er tilberedt tilstrækkeligt. Brug det medfølgende tilbehør, og anvend om muligt tærteforme og bageplader af mørkt metal. Pyrex- eller stentøjs-gryder og -tilbehør kan også anvendes, men dette forlænger tilberedningstiderne lidt.

SAMTIDIG TILBEREDNING AF FORSKELLIGE MADVARER

Når funktionen "Varmluft" anvendes, kan der tilberedes forskellige madvarer, der kræver samme temperatur, samtidigt (f.eks.: fisk og grønsager) på forskellige ribber. Tag de madvarer, der kræver kortere tilberedningstid, ud af ovnen, og fortsæt tilberedningen af de madvarer, der kræver længere tilberedningstid.

KØD

Brug en bradepande eller et velegnet ovnfast fad af passende størrelse til kødet. Det anbefales at komme lidt bouillon i bunden af fadet, når der tilberedes stege, da det gør stegen mere saftig og velsmagende. Bemærk venligst, at der skabes damp under denne handling. Lad stegen hvile i ovnen i 10-15 min efter endt tilberedning, eller pak den ind i alufolie.

Grill udskåret kød af ensartet tykkelse, så der opnås en ensartet tilberedning. Tykke kødstykker kræver længere tilberedningstid. Anbring derfor risten på en af de laveste ribber, for at undgå at kødets overflade bliver brændt under grilningen. Vend kødet, når 2/3 af tilberedningstiden er gået. Åbn lågen forsigtigt, da der vil slippe varm damp ud.

Ved grilning af kød anbefaler vi at anbringe en dryppebakke, fyldt med en halv liter drikkevand lige under risten med kødstykkerne til opsamling af kødsaften. Kom mere vand i efter behov.

DESSERTER

Tilbered desserter med Over-/undervarme på én ribbe.

Brug bradepander af mørkt metal, og anbring dem altid på den medfølgende rist. Ved tilberedninger på flere ribber skal varmluftfunktionen anvendes, og tærteformene skal anbringes forskudt på ristene, så luften cirkulerer bedre.

Brug en tandstikker til at kontrollere, om tærten er færdigbagt. Den er bagt, hvis tandstikkeren er tør.

Hvis der anvendes bradepander med slip-let belægning, må formenes kanter ikke smøres, da dette kan medføre, at bagværket ikke hæver ensartet.

Hvis emnet "hæver" under bagning, bør du anvende en lavere temperatur næste gang, og måske bør du tilsætte mindre væske eller røre blandingen mere blidt.

Anvend funktionen "Over/Underv.", til tilberedning af dessert med fugtigt fyld (frugt- eller ostetærter). Hvis tærtens bund er for fugtig, skal der anvendes en ribbe på et lavere niveau. Drys tærtebunden med rasp eller knust kiks, før fyldet kommes på.

HÆVER

Det anbefales at dække dejen til med et fugtigt klæde, inden den sættes i ovnen. Dejhævning i ovn varer ca. 1/3 mindre end normal dejhævning ved stuetemperatur (20-25° C). Hævetiden for pizza starter ved cirka en time for 1 kg. dej.

AUTO-TILSTANDE - TILBEREDNINGSTABEL

MADVAREKATEGORIER		MÆNGDE	TILBEREDNINGSNIVEAU	BRUNINGSNIVEAU	VEND (AF TILBEREDNINGSTID)	NIVEAU OG TILBEHØR		
GRYDERET & OVNBAKT PASTA	Frisk	Lasagne	0,5 - 3 kg *	-	MED	-	2	
		Cannelloni	0,5 - 3 kg *	-	MED	-	2	
	Frosne	Lasagne	0,5 - 3 kg	-	-	-	2	
		Cannelloni	0,5 - 3 kg	-	-	-	2	
KØD	Oksekød	Oksesteg	0,6 - 2 kg *	MED	MED	-	3	
		Kalvesteg	0,6 - 2,5 kg *	-	MED	-	3	
		Bøf	2 - 4 cm	MED	-	2/3	5 4	
		Hakkebøf	1,5 - 3 cm	-	-	3/5	5 4	
		Langtidstilberedning	0,6 - 2 kg *	MED	-	-	3	
	Svinekød	Flæskesteg	0,6 - 2,5 kg *	-	MED	-	3	
		Skank	0,5 - 2,0 kg *	-	MED	-	3	
		Svineribben	0,5 - 2,0 kg	-	-	2/3	5 4	
		Bacon	0,5 - 1,5 cm	-	-	1/2	5 4	
	Lammekød	Lammesteg	0,6 - 2,5 kg *	MED	MED	-	2	
		Lammekrone	0,5 - 2,0 kg *	MED	MED	-	2	
		Kølle	0,5 - 2,0 kg *	MED	MED	-	2	
	Kylling	Ovnstegt kylling	0,6 - 3 kg *	-	MED	-	2	
		Farseret stegt kylling	0,6 - 3 kg *	-	MED	-	2	
		Kyllingestykker	0,6 - 3 kg *	-	MED	-	3	
		Kylling i airfryer	Hel kylling	0,6 - 2,5 kg	-	-	-	4 2
			Kyllingebryst	1 - 4 (cm)	-	-	-	4 2
			Kyllingestykker	0,2 - 1,5 kg	-	-	-	4 2
			Kyllingelår	-	-	-	-	4 2
			Paneret kotelet	1 - 4 (cm)	-	-	-	4 2
Kyllingevinger			0,2 - 1,5 kg	-	-	-	4 2	
Kyllinge nuggets [frosne]			-	-	-	-	4 2	
Kyllingevinger [frosne]	-	-	-	-	4 2			
Andesteg	Andesteg	0,6 - 3 kg *	-	MED	-	2		
	Fyldt stegt and	0,6 - 3 kg *	-	MED	-	2		
	Andestykker	0,6 - 3 kg *	-	MED	-	3 4		
	Andefilet / bryst	1 - 5 cm	-	-	2/3	5 4		

* Anbefalet mængde

TILBEHØR						
	Rist	Ovnfast fad eller tærteform på rist	Drypbakke / Bradepande	Drøppebakke med 500 ml vand	Bradepande til Airfry	Stegetermometer

DI AUTO-TILSTANDE - TILBEREDNINGSTABEL

MADVAREKATEGORIER		MÆNGDE	TILBERED- NINGSNIVEAU	BRUNINGSNIVEAU	VEND (AF TILBEREDNINGSTID)	NIVEAU OG TILBEHØR	
KØD	Ovnstegt kalkun	Stegt kalkun og gås	0,6 - 3 kg *	-	MED	-	2
		Farseret kalkun og gås	0,6 - 3 kg *	-	MED	-	2
		Kalkun- og gåsestykker	0,6 - 3 kg *	-	MED	-	3
		Kalkun- og gåsefilet/ bryst	1 - 5 cm	-	-	2/3	5 4
	Kød i airfryer	Kebab	0,2 - 1,5 kg	-	-	1/2	4 2
		Svinekoteletter	1 - 4 (cm)	-	-	-	4 2
Hakkebøf		1 - 4 (cm)	-	-	-	4 2	
Pølser & wienerpølser		1,5 - 3,5 (cm)	-	-	-	4 2	
Paneret kotelet		1 - 4 (cm)	-	-	-	4 2	
FISK & SKALDYR	Stegte fileter & bøffer	Tunbøf	1 - 3 (cm)	MED	-	3/4	3 2
		Laksekotelet	1 - 3 (cm)	MED	-	3/4	3 2
		Sværdfiskesteak	0,5 - 3 (cm)	-	-	3/4	3 2
		Torskefilet	0,1 - 0,3 kg	-	-	-	3 2
		Havaborrefilet	0,05 - 0,15 kg	-	-	-	3 2
		Brasenfilet	0,05 - 0,15 kg	-	-	-	3 2
		Andre fileter	0,5 - 3 (cm)	-	-	-	3 2
		Fileter [frosne]	0,5 - 3 (cm)	-	-	-	3 2
	Grillede fisk og skaldyr	Kammuslinger	en bakke	-	-	-	4
		Gratinerede muslinger	en bakke	-	-	-	4
		Rejer	en bakke	-	-	-	4 3
		Kongerejer	en bakke	-	-	-	4 3
	Bagt hel fisk	0,2 - 1,5 kg *	-	-	-	3 2	
	Fisk i saltskorpe	0,2 - 1,5 kg *	-	-	-	3	
Fisk i airfryer	Paneret fisk	1,5 - 3,5 (cm)	-	-	-	4 2	
	Fiskefilet	1,5 - 3,5 (cm)	-	-	-	4 2	
	Fisk (hel)	0,4 - 0,8 kg	-	-	-	4 2	
	Skaldyr	-	-	-	-	4 2	
GRØNTSAGER	Stegte grøntsager	Ovnstegte kartofler	0,5 - 1,5 kg	-	MED	-	3
		Fyldte grøntsager	0,1 - 0,5 kg [hver]	-	-	-	3
		Andre grøntsager	0,5 - 1,5 kg	-	MED	-	3

* Anbefalet mængde

TILBEHØR						
	Rist	Ovnfast fad eller tærteform på rist	Drypbakke / Bradepande	Dryppebakke med 500 ml vand	Bradepande til Airfry	Stegetermometer















IAUTO-TILSTANDE - TILBEREDNINGSTABEL



MADVAREKATEGORIER		MÆNGDE	TILBEREDNINGSNIVEAU	BRUNINGSNIVEAU	VEND (AF TILBEREDNINGSTID)	NIVEAU OG TILBEHØR		
GRØNTSAGER	Gratinerede grøntsager	Kartoffelgratin	en bakke	-	-	3		
		Tomatgratin	en bakke	-	-	3		
		Peberfrugtgratin	en bakke	-	-	3		
		Broccoligratin	en bakke	-	-	3		
		Blomkålsgatin	en bakke	-	-	3		
		Grøntsagsgratin	en bakke	-	-	3		
	Grøntsager i airfryer	Hjemmelavede pommes frites	0,3 - 0,8 kg	-	-	4 2		
		Kartoffelbåde	1 - 4 (cm)	-	-	4 2		
		Blandede grøntsager	0,3 - 0,8 kg	-	-	2/3 4 2		
		Zucchini-chips	0,2 - 0,5 kg	-	-	4 2		
		Stegte kartofler	0,3 - 0,8 kg	-	-	4 2		
Forårsruller [frosne]		-	-	-	4 2			
SALTET BAGVÆRK	Salt kage		0,8 - 1,2 kg	-	MED	-	2	
	Grøntsagsstrudel		0,5 - 1,5 kg	-	MED	-	2	
	Brød	Rundstykker	60 - 150 g* [hver]*	-	-	-	3	
		Sandwichbrød	400 - 600 g [hver]	-	-	-	2	
		Stort brød	0,7 - 2,0 kg *	-	-	-	2	
		Flute	200 - 300 g [hver]	-	-	-	3	
	Pizza	Rund pizza	rund - form *	-	-	-	2	
		Tyk pizza	rund - form *	-	-	-	2	
		Pizza [frosne]	1 lag*	-	-	-	-	2
			2 lag*	-	-	-	-	4 1
			3 lag*	-	-	-	-	5 3 1
4 lag*	-		-	-	-	5 4 2 1		

* Anbefalet mængde

TILBEHØR						
Rist	Ovnfast fad eller tærteform på rist	Drypbakke / Bradepande	Dryppebakke med 500 ml vand	Bradepande til Airfryer	Stegertermometer	

DI AUTO-TILSTANDE - TILBEREDNINGSTABEL

MADVAREKATEGORIER		MÆNGDE	TILBERED- NINGSNIVEAU	BRUNINGSNIVEAU	VEND (AF TILBEREDNINGSTID)	NIVEAU OG TILBEHØR
KAGER	Kager med hævemiddel	Sandkage	0,5 - 1,2 kg *	-	-	2  
		Frugtkage i dåse	0,5 - 1,2 kg *	-	-	2  
		Chokoladekage	0,5 - 1,2 kg *	-	-	2  
	Småkager	0,2 - 0,6 kg	-	-	-	3 
	Croissanter	en form *	-	-	-	3 
	Croissanter [frosne]	en form *	-	-	-	3 
	Vandbakkelsesdej	en form *	-	-	-	3 
	Marengs	10 - 30 g [hver]	-	-	-	3 
	Tærte	0,4 - 1,6 kg	-	-	-	3 
	Strudel	0,4 - 1,6 kg	-	-	-	3 
	Frugttærte	0,5 - 2 kg	-	-	-	2 

TILBEHØR						
	Rist	Ovnfast fad eller tærteform på rist	Drypbakke / Bradepande	Dryppebakke med 500 ml vand	Bradepande til Airfry	Stegetermometer



AIRFRY-STEGNINGSTABEL

	OPSKRIFT	FUNKTION	ANBEFALET MÆNGDE	FORVARMNING	TEMPERATUR (°C)	VARIGHED (MIN.)	RIBBE OG TILBEHØR
FROSNE FØDEVARER	Frosne pommes frites		650 - 850g	Ja	200	25 - 30	4 2
	Frosne kyllingestykker		500g	Ja	200	15 - 20	4 2
	Fiskepinde		500g	Ja	220	15 - 20	4 2
	Løgringe		500g	Ja	200	15 - 20	4 2
GRØNTSAGER	Friske panerede squash		400g	Ja	200	15 - 20	4 2
	Hjemmelavede pommes frites		300 - 800 g	Ja	200	20 - 40	4 2
	Blandede grøntsager		300 - 800 g	Ja	200	20 - 30	4 2
KØD OG FISK	Kyllingebryst		1 - 4 cm	Ja	200	20 - 40	4 2
	Kyllingevinger		200 - 1500 g	Ja	220	30 - 50	4 2
	Paneret kotelet		1 - 4 cm	Ja	220	20 - 50	4 2
	Fiskefilet		1 - 4 cm	Ja	220	15 - 25	4 2

Ved tilberedning af friske eller hjemmelavede fødevarer skal du sprede et tyndt lag olie ud over madens overflade. Bland rundt i maden halvvejs igennem den anbefalede tilberedningstid, for at sikre et ensartet tilberedningsresultat.

FUNKTIONER	 Airfry		
TILBEHØR	 Bradepande til Airfry	 Ovnfast fad eller tærteform på rist	 Dryppebakke / Bageplade eller Bradepande på rist

TILBEREDNINGSTABEL

OPSKRIFT	FUNKTION	FORVARMNING	TEMPERATUR (°C)	VARIGHED (MIN.)	RIBBE OG TILBEHØR
Surdejskager / Sandkage		Ja	170	30 - 50	
		Ja	160	30 - 50	
		Ja	160	30 - 50	
Bagværk med fyld (oste- og æblekage, strudel)		Ja	160 - 200	30 - 85	
		Ja	160 - 200	30 - 90	
Småkager		Ja	150	20 - 40	
		Ja	140	30 - 50	
		Ja	140	30 - 50	
		Ja	135	40 - 60	
Mindre kager / Muffin		Ja	170	20 - 40	
		Ja	150	30 - 50	
		Ja	150	30 - 50	
		Ja	150	40 - 60	
Vandbakkelse		Ja	180 - 200	30 - 40	
		Ja	180 - 190	35 - 45	
		Ja	180 - 190	35 - 45 *	
Marengs		Ja	90	110 - 150	
		Ja	90	130 - 150	
		Ja	90	140 - 160 *	
Pizza / Brød / Focaccia		Ja	190 - 250	15 - 50	
		Ja	190 - 230	20 - 50	
Pizza (Tynd, tyk, focaccia)		Ja	310	7 - 12	
		Ja	220 - 240	25 - 50 *	
Frossen pizza		Ja	250	10 - 15	
		Ja	250	10 - 20	
		Ja	220 - 240	15 - 30	
Krydrede tærter (grønsagstærter, quiche)		Ja	180 - 190	45 - 55	
		Ja	180 - 190	45 - 60	
		Ja	180 - 190	45 - 70 *	

FUNKTIONER								ECO	
	Over-/undervarme	Varmluft	Konvektions baging	Grill	Turbo Grill	Maxi Cooking	Cook 4	Øko-cyklus	Pizza
TILBEHØR									
	Rist	Ovnfast fad eller tærteform på rist	Dryppebakke / bageplade eller bradepande på rist	Dryppebakke / Bradepande	Dryppebakke med 500 ml vand				

OPSKRIFT	FUNKTION	FORVARMNING	TEMPERATUR (°C)	VARIGHED (MIN.)	RIBBE OG TILBEHØR
Vol-au-vent / butterdejssnitter		Ja	190 - 200	20 - 30	
		Ja	180 - 190	20 - 40	
		Ja	180 - 190	20 - 40 *	
Lasagne / postejer / pastaret i ovn / cannelloni		Ja	190 - 200	45 - 65	
Lam/kalv/oksekød/svinekød 1 kg		Ja	190 - 200	80 - 110	
Flæskesteg med sprød svær 2 kg		-	170	110 - 150	
Kylling, kanin, and 1 kg		Ja	200 - 230	50 - 100	
Kalkun / gås 3 kg		Ja	190 - 200	80 - 130	
Ovnstegt fisk/ fisk i fad (filet, hel)		Ja	180 - 200	40 - 60	
Fyldte grøntsager (tomater, squash, auberginer)		Ja	180 - 200	50 - 60	
Toast		-	3 (Høj)	3 - 6	
Fiskekoteletter/-fileter		-	2 (mellem)	20 - 30 **	
Medisterpølse/grillspyd/spareribs/ hamburger		-	2 - 3 (mellem - høj)	15 - 30 **	
Stegt kylling 1-1,3 kg		-	2 (mellem)	55 - 70 ***	
Lammekølle / skank		-	2 (mellem)	60 - 90 ***	
Steg kartofler		-	2 (mellem)	35 - 55 ***	
Grønsagsgratin		-	3 (Høj)	10 - 25	
Småkager	Småkager	Ja	135	50 - 70	
Tærter	Tærter	Ja	170	50 - 70	
Rund pizza	Pizza	Ja	210	40 - 60	
Fuldt måltid: Frugttærte (ribbe 5) / lasagne (ribbe 3) / kød (ribbe 1)		Ja	190	40 - 120 *	
Fuldt måltid: Frugttærte (niveau 5) / stegte grøntsager (niveau 4) / lasagne (niveau 2) / udskåret kød (niveau 1)	Med menu	Ja	190	40 - 120 *	
Lasagne og kød		Ja	200	50 - 100 *	
Kød og kartofler		Ja	200	45 - 100 *	
Fisk & Grønsager		Ja	180	30 - 50 *	
Farserede stege	ECO	-	200	80 - 120 *	
Udskåret kød (kanin, kylling, lam)	ECO	-	200	50 - 100 *	

* Forventet varighed: Retterne kan tages ud af ovnen på forskellige tidspunkter afhængig af personlig præference.

** Vend maden, når halvdelen af tilberedningstiden er gået.

*** Vend maden, når to tredjedele af tilberedningstiden er gået (om nødvendigt).

FUNKTIONER								ECO
	Over-/undervarme	Varmluft	Konvektions baging	Grill	Turbo Grill	Maxi Cooking	Multiflow Menu	Øko-cyklus
TILBEHØR								
	Rist	Ovnfast fad eller tærteform på rist	Dryppebakke / bageplade eller bradepande på rist	Dryppebakke / Bradepande	Dryppebakke med 500 ml vand			

SÅDAN LÆSES TILBEREDNINGSTABELLEN

Tabellen angiver den bedste funktion, tilbehør og niveau til tilberedningen af flere forskellige typer mad. Tilberedningstiderne gælder fra det tidspunkt, retten sættes i ovnen, bortset fra tilberedninger, der kræver forvarmning. Tilberedningstemperaturerne og -tiderne er vejledende og afhænger af mængden af madvarer og den anvendte type tilbehør.

Start med de laveste, anbefalede indstillinger, og skift til højere indstillinger, hvis retten ikke er tilberedt tilstrækkeligt. Brug det medfølgende tilbehør, og anvend om muligt tærteforme og bageplader af mørkt metal. Pyrex- eller stentøjs-gryder og -tilbehør kan også anvendes, men dette forlænger tilberedningstiderne lidt.

RENGØRING OG VEDLIGEHOLDELSE

Sørg for, at ovnen er kold, inden du foretager vedligeholdelse eller rengøring.

Brug ikke damprensere.

Brug ikke metalsvampe, skuremidler eller slibende/ætsende rengøringsmidler, da disse kan beskadige apparatets overflader.

Brug beskyttelseshandsker.

Ovnens strømforsyning skal afbrydes før enhver form for vedligeholdelse.

UDVENDIGE OVERFLADER

- Rengør overfladerne med en fugtig klud af mikrofibere. Tilføj et par dråber neutralt rengøringsmiddel, hvis de er meget snavsede. Tør efter med en tør klud.
- Brug aldrig ætsende rengøringsmidler eller slibemidler. Hvis et af ovennævnte produkter uforvarende kommer i kontakt med apparatet, skal det straks rengøres med en fugtig klud af mikrofibere.

INDVENDIGE OVERFLADER

- Efter hver brug, skal ovnen afkøle og så rengøres, fortrinsvist, når den stadig er lun for at fjerne eventuelle aflejringer eller pletter, der skyldes madrester. Lad ovnen køle helt af og tør den så med en klud eller svamp, for at fjerne eventuel kondens, der måtte være skabt af tilberedning af mad med et højt vandindhold.
- Aktivér funktionen "Smart Clean" for at opnå en optimal rengøring af de indre flader. (Kun på visse modeller).
- Anvend et velegnet flydende rengøringsmiddel til rengøring af ruden i ovnens låge.
- Ovnlågen kan tages af hængslerne, så rengøringen lettes.

TILBEHØR

Vask altid tilbehøret i en opvaskemiddelopløsning efter brug. Brug ovnhandsker, hvis tilbehøret stadig er varmt. Madrester fjernes let med en opvaskebørste eller en svamp.

Rengør ikke fødevarertermometeret og kødtermometeret (hvis de findes) i opvaskemaskinen. Airfry-bakken (hvis til stede) kan rengøres i opvaskemaskinen.

AFTAGNING OG GENMONTERING AF LÅGEN

1. For at fjerne lågen skal du åbne den helt, og sænke spærhagerne, indtil de er i ulåst position.

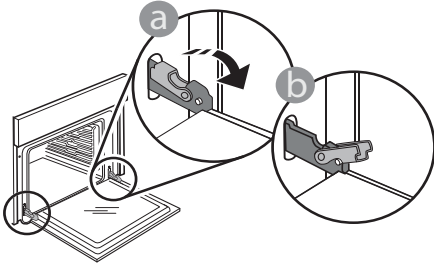

2. Luk lågen så meget som muligt. Tag ordentligt fat om lågen med begge hænder – tag ikke fat i håndtaget. Fjern lågen ved blot at fortsætte lukkebevægelsen og samtidig trække den opad til den frigøres fra sædet. Læg lågen på den ene side på en blød overflade.

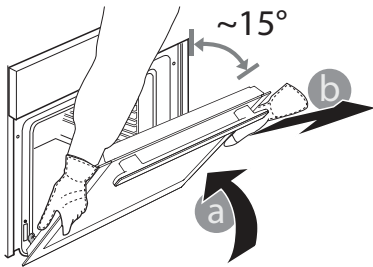

3. Genmonter lågen ved at flytte den hen imod ovnen og lade hængslernes kroge flugte med deres lejer og fastgøre den øverste del på lejet.

4. Skub lågen nedad og åbn den herefter helt op. Skub fæstelementerne tilbage i deres oprindelige position: Sørg for at de trykkes helt i bund.

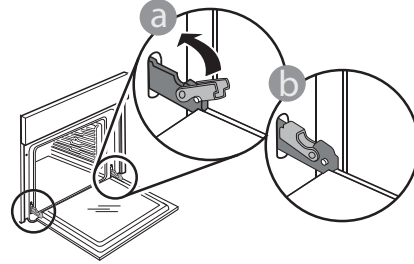

Udøv et let tryk, for at kontrollere at fæstelementerne er i den korrekte position.

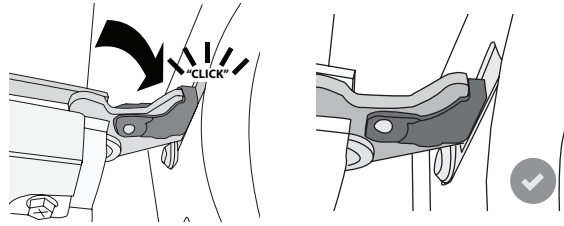

5. Prøv at lukke lågen og kontrollér at den står på linje med betjeningspanelet. Gentag i modsat fald de ovenstående trin: Lågen kan tage skade, hvis den ikke virker som den skal.

UDSKIFTNING AF PÆREN

Kontakt eftersalgsservice ved behov for udskiftning af pæren.

FEJLFINDING

Problem	Mulig årsag	Løsning
Ovnen fungerer ikke.	Ingen strøm. Afbrydelse fra lysnettet.	Kontrollér, om der er strømafbrydelse, og om stikket sidder i stikkontakten. Sluk og tænd igen for ovnen, for at kontrollere, om fejlen er afhjulpet.
Displayet viser bogstavet "F", efterfulgt af et nummer.	Softwareproblem.	Kontakt callcenteret og oplys om nummeret efter bogstavet "F".
En AUTO MODE-funktion afslutter uden at vise en nedtælling. Tilberedningen slutter før afslutningen af nedtællingen.	Anden mængde mad en hvad anbefalet. Åben låge under tilberedning.	Åbn lågen og kontrollér madens færdighedsgrad. Fuldend, om nødvendigt, tilberedningen ved at vælge en traditionel funktion.
Ovnen varmer ikke op.	Når "DEMO" er "On" er alle betjeningsanordningerne aktive og alle menuerne tilgængelige, men ovnen varmes ikke op. DEMO vises på displayet hver 60. sekunder.	Tag adgang til "DEMO" gennem "INDSTILLINGER" og vælg "Off".
Lyset slukker.	"ØKO" tilstanden er "On".	Tag adgang til "ØKO" gennem "INDSTILLINGER" og vælg "Off".
Lågen lukker ikke korrekt.	Sikkerhedshagerne sidder i den forkerte position.	Sørg for, at sikkerhedshagerne sidder i den korrekte position ved at følge anvisningerne til at afmontere og genmontere lågen i afsnittet "Rengøring og vedligeholdelse".
Hjemmets strøm svigter.	Forkert effektindstilling.	Kontrollér, at husstandens ledningsnet har en nominel værdi på over 3 kW. I modsat fald skal effekten indstilles på 13 ampere. Tag adgang til "EFFEKT" gennem "INDSTILLINGER" og vælg "LAV".
Tilberedningscyklus med stegetermometer blev afsluttet uden åbenlys årsag eller fejl F3E3 vises på skærmen.	Stegetermometeret er ikke forbundet korrekt.	Kontrollér stegetermometerets forbindelse.

Retningslinjer, standarddokumentation og supplerende produktinformation kan findes ved at:

- Bruge QR-koden på dit produkt
- Besøge vores website **docs.bauknecht.eu**
- Eller som alternativ **kontakte vores serviceafdeling** (Telefonnummeret findes i garantihæftet).
Når du kontakter vores serviceafdeling, bedes du angive koderne på dit produkts identifikationskilt.

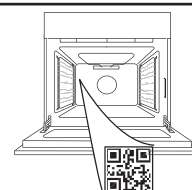



KIITOS, ETTÄ OSTIT BAUKNECHTIN TUOTTEEN

Täyden tuen saamiseksi on tuote rekisteröitävä osoitteessa www.bauknecht.eu/register



Lue turvallisuusohjeet huolellisesti ennen laitteen käyttöä.

**SKANNAA LAITTEESSASI
OLEVA QR-KOODI SAADAKSESI
LISÄTIETOJA.**

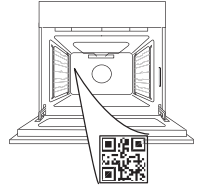

TUOTEKUVAUS

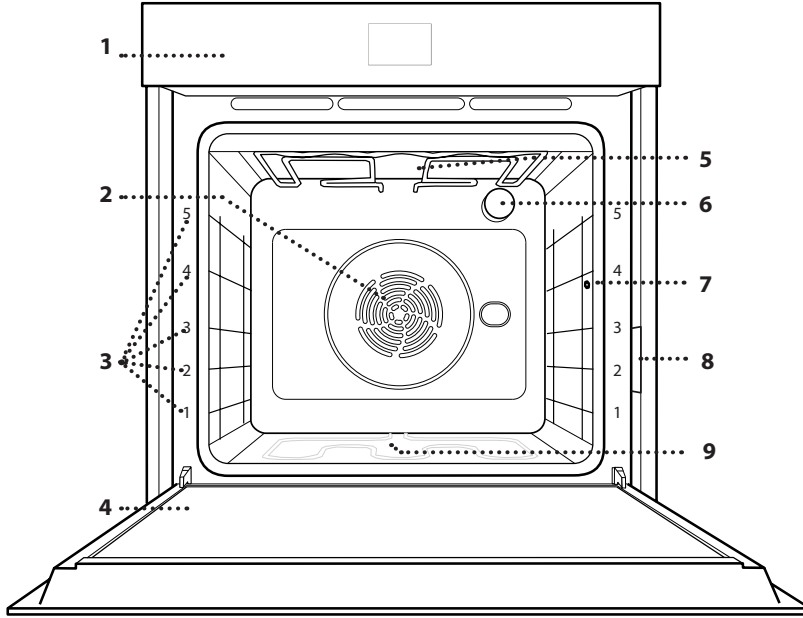

1. Ohjauspaneeli
2. Puhallin ja pyöreä lämpövastus (ei näkyvissä)
3. Hyllykköohjaimet (taso osoitetaan uunin edessä)
4. Luukku
5. Ylempi lämpövastus/grilli
6. Valo
7. Paistomittarin kytkentäpiste
8. Tunnistekilpi (älä poista)
9. Alempi lämpövastus (ei näkyvissä)

OHJAUSPANEELI

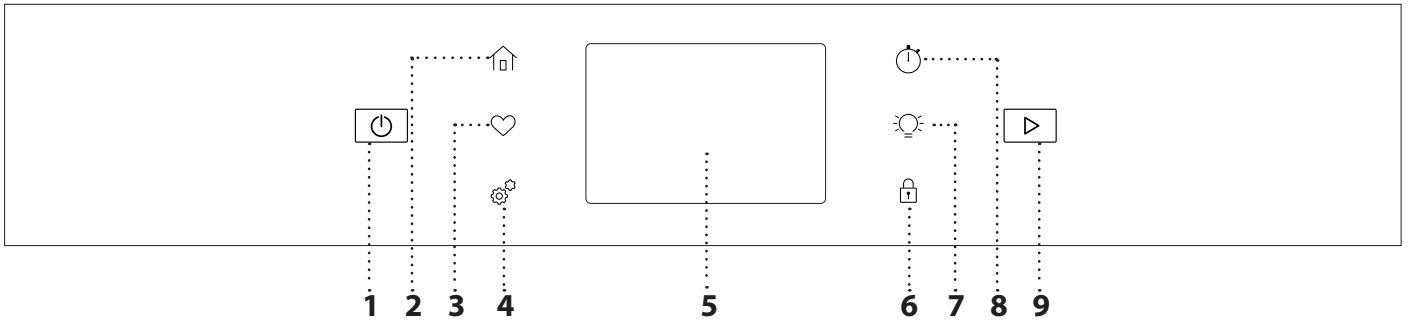

1. PÄÄLLÄ / POIS PÄÄLTÄ

Uunin kytkemiseen päälle ja pois päältä.

2. ALOITUS

Nopean pääsyn saamiseksi päävalikkoon.

3. SUOSIKKI

Siirtää suosikkitoimintojen luetteloon.

4. TYÖKALUT

Voit valita useista vaihtoehdoista sekä vaihtaa uunin asetuksia ja mieltymyksiäsi.

5. NÄYTTÖ

6. SÄÄTIMIEN LUKITUS

Säätimien lukitus mahdollistaa kosketusnäytön painikkeiden lukitsemisen, jotta niitä ei voi painaa tahattomasti.

7. VALO

Kytkee uunin valon päälle tai pois.

8. HÄLYTYSAJASTIN

Tämä toiminto voidaan aktivoida joko kypsennystoiminnon käyttämisen aikana tai erillään ajan seuraamiseksi.

9. KÄYNNISTÄ

Käynnistää kypsennystoiminnon.

VARUSTEET

RITILÄ

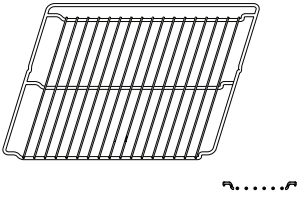

Käytetään ruoan kypsentämiseen tai pannujen, kakkuvuokien ja muiden uuninkestävien astioiden tukitasona.

UUNIPANNU

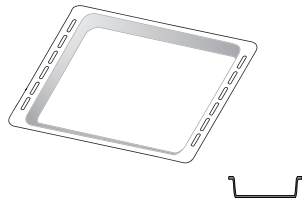

Käytetään uunipeltinä lihan, kalan, vihannesten, focaccian tms. kypsentämiseen tai ritilän alla tippuvan nesteen keräämiseen.

LEIVINPELTI *

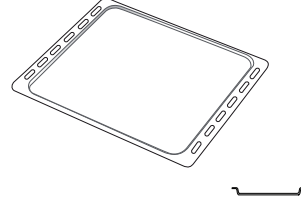

Käytetään kaikkien leipä- ja leivonnaistuotteiden, mutta myös uunipaistien, foliossa kypsennettävän kalan jne. paistamisessa.

LIUKUKISKOT *

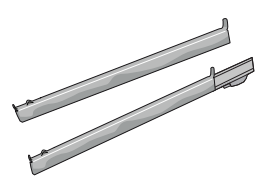

Helpottaa varusteiden asettamista uuniin sekä niiden ottamista pois.

LÄMPÖMITTARI



Mittaa ruokien sisälämpötilan tarkasti kypsennyksen aikana. Jäykän tukensa ansiosta sitä voidaan käyttää lihalle ja kalalle, sekä myös leivälle, kakuille ja leivonnaisille.

KIERTOILMAKYPS. -ALUSTA*

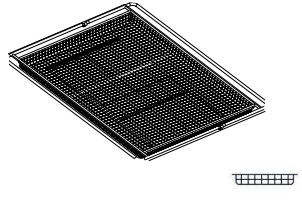

Käytetään ruokien valmistukseen ilmapaisto-toiminnolla; leivinpelti sijoitetaan alemmalle tasolle keräämään mahdollisesti putoavat murut ja nesteet. Voidaan pestä astianpesukoneessa.

Varusteiden määrä ja tyyppi saattaa vaihdella ostetusta mallista riippuen.

Muita varusteita voidaan ostaa erikseen; tilauksia ja tietoja varten ota yhteyttä myynnin jälkeiseen palveluun.

* Saatavana vain eräissä malleissa

RITILÄN JA MUIDEN VARUSTEIDEN ASETTAMINEN

Aseta ritilä vaakatasossa liu'uttamalla sitä kannattimia pitkin. Varmista, että korotettu reuna osoittaa ylöspäin.

Muut varusteet, kuten uunipannu ja leivinpelti, asetetaan paikalleen samoin kuin ritiläkin.

HYLLYKKÖOHJAIMIEN IRROTTAMINEN JA KIINNITTÄMINEN

• Hyllykköohjainten irrottamista varten on irrotettava kiinnitysruuvit (jos sellaiset on) kummaltakin sivulta kolikon avulla. Nosta ohjaimia ylös ja vedä alemmat osat pois niiden sijoituskohdista: nyt hyllykköohjaimet voidaan irrottaa.

• Voit kiinnittää kannattimet takaisin asettamalla ne ensin takaisin ylempään kiinnikkeeseen. Pidä niitä ylhäällä ja liu'uta ne uunin sisälle. Laske ne tämän jälkeen paikoilleen alempaan kiinnikkeeseen.

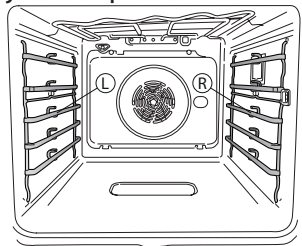

Vasemman ("L") ja oikean ("R") puoleiset hyllykköohjaimet voidaan tunnistaa tässä kuvassa näkyvästä logosta.

LIUKUKISKOJEN KIINNITYS

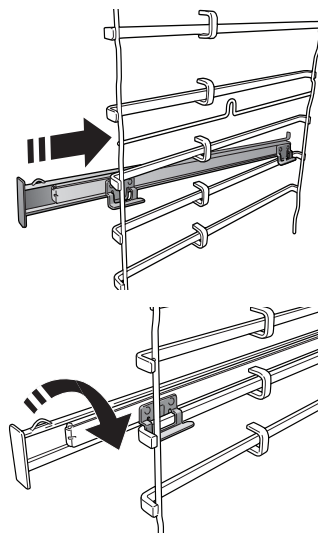

Irrota kannattimet uunista ja irrota liukukappaleiden suojamuovi.

Kiinnitä liukukappaleen ylempi pidike kannattimeen ja liu'uta liukukappaletta niin pitkälle kuin se menee. Laske toinen pidike paikoilleen.

Varmista ohjain paikalleen painamalla pidikkeen alaosaa tiukasti hyllykköohjainta vasten. Varmista, että liukukappaleet liikkuvat vapaasti. Toista nämä vaiheet toiselle samalla tasolla olevalle kannattimelle.

Huomaa: Liukukappaleet voidaan asettaa mille tahansa tasolle.

TOIMINNOT



MANUAALISET TILAT

- **PERINTEINEN**
Kaikenlaisten ruokien kypsentäminen yhdellä tasolla.
- **PERINTEINEN PAISTO**
Lihan kypsennys, täytteitä sisältävien kakkujen leipominen vain yhdellä tasolla.
- **KIERTOILMA**
Kypsentää eri ruokia, jotka vaativat saman kypsymislämpötilan eri tasoilla (enintään kolmella) samanaikaisesti. Tätä toimintoa voidaan käyttää eri ruokien valmistukseen ilman, että tuoksut siirtyvät ruokalajista toiseen.
- **GRILLI**
Pihvien, kebabin ja makkaroiden grillaus, gratiinivihannesten paistaminen tai leivän paahtaminen. Kun grillaat lihaa, suosittelemme keräämään kypsennysnesteet uunipannulle: Aseta uunipannu mille tahansa tasolle rutilän alle ja lisää 500 ml juomavettä.
- **TURBOGRILLI**
Suurikokoisten lihapalojen grillaaminen (koivet, paahtopaisti, broileri). Suosittelemme keräämään kypsennysnesteet uunipannulle: Aseta uunipannu mille tahansa tasolle rutilän alle ja lisää 500 ml juomavettä.
- **NOPEA ESIKUUMEN.**
Esikuumentaa uunin nopeasti.
- **COOK 4**
Erialaisten neljällä tasolla olevien saman kypsennyslämpötilan vaativien ruokien samanaikaiseen valmistukseen. Tätä toimintoa voidaan käyttää pikkuleipien, kakkujen, pyöreiden pizzojen (myös pakastettujen) paistamiseen sekä kokonaisen aterian valmistamiseen. Noudata kypsennystaulukkoa parhaiden tulosten saamiseksi.
- **ERIKOISTOIMINNOT**
 - » **PITSA**
Tällä toiminnolla voit valmistaa herkullista kotitekoista pizzaa alle 10 minuutissa aivan kuten ravintolassa. Erityinen kypsennysjakso toimii yli 300 celsiusasteen lämpötilassa, jolloin saadaan sisältä pehmeää, reunoiltaan rapeaa ja täysin tasaisesti ruskistunutta pizzaa.
Kun tämä toiminto yhdistetään Pizza Stone WPro -lisävarusteeseen ja 30 minuutin esikuumentukseen, pizza paistuu 5–8 minuutissa.
Voit tilata ja pyytää lisätietoja ottamalla yhteyttä asiakaspalveluun tai vieraila osoitteessa www.bauknecht.eu
 - » **KIERTOILMAKYPYS.**
Tällä toiminnolla voit valmistaa ranskanperunoita, kananugetteja ja paljon muuta käyttäen vähemmän öljyä ja saaden silti mukavan rapeita lopputuloksia. Kuumennuselementit kiertävä tilan lämmittämiseksi kunnolla ja puhallin kierrättää kuumaa ilmaa. Parhaat tulokset saadaan ainoastaan

käyttämällä Ilmapaisto -alustaa (toimitetaan joidenkin mallien mukana). Aseta ruoka Ilmapaisto -alustalle yhteen kerrokseen ja noudata Ilmapaisto -alustan käyttöohjeita parhaiden tulosten aikaansaamiseksi. Vältä useamman kuin yhden alustan käyttämistä epätasaisen kypsennyksen ehkäisemiseksi.

» SULATUS

Nopeuttaa ruoan sulatusta. Aseta ruoka keskitasolle. Jätä ruoka pakkaukseen, jotta se ei kuivu ulkoa.

» LÄMPIMÄ NÄPITO

Vastavalmistetun ruoan pitämiseen kuumana ja rapeana.

» KOHOTUS

Makeiden ja suolaisten taikinoiden optimaalinen kohottaminen. Kohotustuloksen takaamiseksi ei toimintoa saa käynnistää uunin ollessa vielä kuuma edellisen kypsennysjakson jäljiltä.

» MUKAVUUS

Sellaisten valmisruokien kypsentäminen, joita on säilytetty huoneenlämmössä tai jääkaapissa (pikkuleivät, sekalaiset kakut, muffinssit, pasta-annokset ja leipätyypiset tuotteet). Tämä toiminto kypsentää kaikki annokset nopeasti ja hellävaraisesti ja sitä voidaan käyttää myös jo valmistetun ruoan lämmitykseen. Uunia ei tarvitse esilämmittää. Noudata pakkauksessa olevia ohjeita.

» MAXI- KYPSENNYS

Toiminto valitsee automaattisesti parhaan kypsennystavan ja lämpötilan suurille lihapaloille (yli 2,5 kg). Suosittelemme kääntämään lihaa kypsennyksen aikana, jotta se ruskistuu tasaisesti molemmilta puolilta. Suosittelemme valelemaan lihaa ajoittain, jotta se ei kuivuisi.

» SÄÄSTÖO HJELMA

Täytettyjen paahtopaistien ja lihafleiden kypsentämiseen yhdellä tasolla. Kun tämä säästöohjelma on käytössä, valo pysyy pois päältä kypsennyksen aikana. Jotta voit käyttää säästöohjelmaa ja optimoida virrankulutuksen, uunin luukkua ei tule avata ennen kuin ruoka on täysin kypsää.

• PAKASTERUOKA

Toiminto valitsee automaattisesti ihanteellisen kypsennyslämpötilan ja tilan viidestä valmiille pakasteruokille tarkoitetusta tyypistä. Uunia ei tarvitse esilämmittää.

AUTOMAATTISET TILAT

Nämä mahdollistavat kaiken tyyppisten ruokien kypsennyksen täysin automaattisesti. Voit käyttää parasta toimintoa noudattava vastaavan kypsennystaulukon ohjeita. Uunia ei tarvitse esilämmittää.

KOSKETUSNÄYTÖN KÄYTTÖOHJEET



Valinta tai vahvistus:

Valitse haluamasi arvo tai valikkokohta napauttamalla näyttöä.



Valikon tai luettelon vierittäminen:

Vieritä kohteita tai arvoja sipsaisemalla näyttöä sormella.

Asetusten vahvistaminen tai seuraavaan näyttöön siirtyminen:

Napauta ASETA tai SEURAAVA.

Siirtyminen takaisin edelliselle näytölle:

Napauta ← .

ENSIMMÄINEN KÄYTTÖKERTA

Sinun on määritettävä tuote, kun kytket sen päälle ensimmäisen kerran.

Voit vaihtaa asetuksia myöhemmin painamalla  ja käyttämällä Työkalut-valikkoo.

1. VALITSE KIELI

Sinun on asetettava kieli, kun kytket laitteen päälle ensimmäisen kerran.

- Voit vierittää käytettävissä olevia kieliä sipsaisemalla näyttöä.
- Napauta haluamaasi kieltä.

2. WIFI-YHTEYDEN ASETUS

Bauknecht Home Net -ominaisuus mahdollistaa uunin käyttämisen mobiililaitteella etäyhteyden kautta. Jotta laitetta voidaan hallita etäyhteyden avulla, sinun on suoritettava ensin suoritettava yhdistämistoimenpide. Tämä prosessi on tarpeen laitteen rekisteröimiseksi sekä sen yhdistämiseksi kotisi verkkoon.

- Napsauta mobiilisovelluksessa "Add Appliance" (Lisää laite) yhteyden määrittämistä varten.
- Avaa tuotteessa kohta "Tools/Connectivity/Connect to network" (Työkalut/Yhteydet/Kytke verkkoon) aloittaaksesi asetusten määrittämisen.

YHTEYDEN ASETTAMINEN

Tämän ominaisuuden käyttämiseen tarvitset seuraavat: Älypuhelin tai tabletti sekä internetiin yhdistetty langaton reititin. Tarkista älylaitteesi avulla, että kotiverkkosi signaali on riittävän vahva laitteen lähellä. Reitittimen tai mobiilin tethering-laitteen on oltava eri laite kuin laite, johon mobiilisovellus on asennettu.

Vähimmäisvaatimukset.

Älylaite: Android ja 1280x720 (tai tarkempi) näyttö tai iOS.

Katso sovelluskaupasta sovelluksen yhteensopivuus Android-tai iOS-versioiden kanssa.

Langaton reititin: 2.4 Ghz WiFi b/g/n.

1. Lataa Bauknecht Home Net -sovellus

Laitteen yhdistämisen ensimmäinen vaihe on sovelluksen lataaminen mobiililaitteeseen. Bauknecht Home Net -sovellus opastaa sinua kaikissa tässä luetelluissa vaiheissa. Voit ladata Bauknecht Home Net -sovelluksen App Storesta tai Google Play Storesta.

2. Luo tili

Jos et ole vielä luonut tiliä, on sinun tehtävä se nyt. Tämä mahdollistaa laitteidesi yhdistämisen verkkoon sekä niiden tarkastelemisen ja hallitsemisen etäyhteyden avulla.

3. Rekisteröi laitteesi

Rekisteröi laitteesi noudattamalla sovelluksen ohjeita. Rekisteröitymisprosessin suorittamiseksi tarvitset:

- Älylaitteen tunnistenumeron (SAID), joka on kohdassa Tools/Connectivity/Connect to Network (Työkalut/Yhteydet/Kytke verkkoon),
- Tuotteen arvokilvessä olevan 12-numeroisen tuotenumeron,
- Älypuhelimessa aktiivisena olevan Bluetooth-yhteyden.

Kun olet valmis, lisää laitteesi mobiilisovelluksen kautta ja noudata siinä ilmoitettuja ohjeita.

Huomaa:

Bluetoothin on oltava aktiivisena vain rekisteröintiprosessin aikana.

WiFi-yhteyden voi määrittää vain mobiilisovelluksen kautta.

Yhdistämistoimenpide on suoritettava uudelleen vain siinä tapauksessa, että vaihdat reitittimen asetuksia (esim. verkon nimeä tai salasanaa tai datapalvelun tarjoajaa).

3. KELLONAJAN JA PÄIVÄMÄÄRÄN ASETTAMINEN

Uunin liittäminen kotiverkkoon asettaa kellonajan ja päivämäärän automaattisesti. Muussa tapauksessa sinun on asetettava nämä manuaalisesti

- Voit asettaa kellonajan napauttamalla asianmukaisia numeroita.
- Vahvasta napsauttamalla ASETA.

Kellonajan asettamisen jälkeen on asetettava päivämäärä

- Voit asettaa päivämäärän napauttamalla asianmukaisia numeroita.
- Vahvasta napsauttamalla ASETA.

Pitkän sähkökatkon jälkeen kellonaika ja päivämäärä on asetettava uudelleen.

4. ASETA VIRRANKULUTUS

Uuni on ohjelmoitu kuluttamaan sähkövirtaa, joka on yhteensopiva enintään 3 kW:n (16 ampeeria) kotitalouksien sähköverkkojen kanssa: Jos kotitaloutesi käyttää pienempää virtaa, sinun on vähennettävä tätä arvoa (13 ampeeria).

- Valitse virta napauttamalla oikeaa arvoa.
- Suorita alkuasetus loppuun napauttamalla OK.

5. UUNIN LÄMMITTÄMINEN

Uusi uuni saattaa tuoksua voimakkaalle, mutta: tämä on täysin normaalia. Tämän vuoksi ennen ruokien kypsennystä suosittelemme lämmittämään uunia tyhjänä, jotta poistetaan mahdolliset hajut.

Poista uunista suojapahvit tai läpinäkyvät kalvot sekä sisällä olevat varusteet. Lämmitä uuni 200 °C:een noin yhden tunnin ajaksi. Laitteen ensimmäisen käytön jälkeen on suositeltavaa tuulettaa huone.

PÄIVITTÄINEN KÄYTTÖ

1. VALITSE TOIMINTO

Uuni käynnistetään painamalla  tai koskettamalla mitä tahansa kohtaa näytöllä.

Näytöllä voit valita Manuaalisista ja Automaattisista tiloista.

- Napauta haluamaasi päätoimintoa, jotta pääset vastaavaan valikkoon.
- Voit tutkia luetteloa vierittämällä alas tai ylös.
- Valitse haluamasi toiminto napauttamalla sitä.

2. ASETA MANUAALISET TOIMINNOT

Kun olet valinnut haluamasi toiminnon, voit muuttaa sen asetuksia. Muutettavat asetukset näkyvät näytöllä.

LÄMPÖTILA / GRILLAUKSEN TASO

- Napauta haluamaasi päätoimintoa, jotta pääset vastaavaan valikkoon.

Valitusta toiminnosta riippuen voit aktivoida tai deaktivoida esikuumennuksen erityisellä kytkimellä.

KESTO

Sinun ei tarvitse valita kypsennysaika, jos haluat hallita kypsentämistä manuaalisesti. Ajastetussa tilassa uuni kypsentää valitsemasi ajan. Kypsennys pysäytetään automaattisesti kypsennysajan loppuksi.

- Voit asettaa keston napauttamalla Aika-osiota tai "Set Cook Time" (Aseta kypsennysaika), sen jälkeen kun olet painanut START (Käynnistä) -painiketta.
- Voit asettaa haluamasi kypsennysajan napauttamalla asianmukaisia numeroita.
- Vahvasta napauttamalla SEURAAVA.

Jos haluat peruuttaa asetetun keston kypsennyksen aikana ja seurata kypsennyksen päättymistä manuaalisesti, voit napauttaa keston arvoa ja asettaa "0" tai avata kolmipisteisen valikon ja muokata kypsennysaika.

Jos haluat pysäyttää jakson, avaa kolmipisteinen valikko ja valitse "Stop Cooking".

3. ASETA AUTOMAATTISET TILAT

Automaattiset tilat mahdollistavat useiden erilaisten ruokien valmistuksen luettelosta valitsemalla.

Laite valitsee useimmat kypsennysasetukset automaattisesti parhaan tulosten saavuttamiseksi.

- Valitse resepti luettelosta.

Toiminnot näkyvät ruokaluokittain valikossa "Automaattiset tilat" (ks. kyseiset taulukot).

- Kun olet valinnut toiminnon, osoita kypsennettävän ruokalajin ominaisuudet (määrä, paino jne.) täydellisen tuloksen saavuttamiseksi.

4. ASETA KÄYNNISTYSAJAN VIIVE

Voit viivästyttää kypsennystä ennen toiminnon aloittamista: Toiminto käynnistyy ennalta valitsemasi aikana.

- Voit asettaa haluamasi käynnistysajan napauttamalla VIIVE. Voit valita joko alkamisajan

tai ajan, jolloin haluat ruoan olevan valmis valittujen toimintojen mukaisesti.

- Kun olet asettanut haluamasi viiveen, käynnistä odotusaika napauttamalla "ASETUS".
- Aseta ruoka uuniin ja sulje luukku: Toiminto käynnistyy automaattisesti lasketun ajan jälkeen.

Viivästetyn käynnistysajan ohjelmointi poistaa uunin esikuumennusajan: Uuni saavuttaa haluamasi lämpötilan asteittain, joka tarkoittaa, että kypsennysaika on hieman pidempi kuin kypsennystaulukossa kuvattu.

- Voit aktivoida toiminnon välittömästi ja peruuttaa ohjelmoidun aikaviiveen napauttamalla "OHITA VIIVE".

5. TOIMINNON KÄYNNISTYS

- Kun olet määrittänyt asetukset, voit aktivoida toiminnon napauttamalla KÄYNNISTÄ.

Jos uuni on kuuma ja toiminto vaatii tietyn enimmäislämpötilan, näytöllä näkyy viesti. Voit muuttaa asettamasi arvot milloin tahansa kypsennyksen aikana napsauttamalla arvoa, jota haluat korjata. Kaikkia muokattavissa olevia vaihtoehtoja voidaan tarkastella avaamalla näytön vasemmassa alareunassa olevan kolmipisteinen valikko.

Voit pysäyttää aktivoidun toiminnon milloin tahansa painamalla .

6. ESIKUUMENNUS

Jos toiminto on aktivoitu aiemmin, näytöllä näkyy käynnistämisen jälkeen esilämmitysvaiheen tila. Kun tämä vaihe on päättynyt, kuuluu äänimerkki ja näytössä näkyy "UUNI VALMIS".

- Avaa luukku.
- Aseta ruoka uuniin.
- Sulje luukku ja napauta "Käynnistä nyt" tai "START"-painiketta aloittaaksesi kypsennyksen.

Jos ruoka asetetaan uuniin ennen esikuumennuksen päättymistä, se saattaa vaikuttaa haitallisesti lopulliseen kypsennystulokseen. Luukun avaaminen esikuumennusvaiheen aikana aiheuttaa sen keskeytymisen. Kypsennysaika ei sisällä esikuumennusaikaa.

Voit muuttaa esilämmitysvaihtoehdon oletusasetusta niille kypsennystoiminnoille, joiden kohdalla se on mahdollista tehdä manuaalisesti.

- Valitse toiminto, joka sallii esilämmitystoiminnon manuaalisen valinnan.
- Käytä näytön oikeassa alareunassa olevaa esikuumennukseen tarkoitettua vaihtokytkintä esikuumennuksen aktivoimiseksi tai deaktivoiduksi. Se asettuu oletustoiminnoksi.

7. KÄÄNNÄ TAI TARKISTA RUOKA

Eräissä automaattisissa tiloissa ruokaa on käännettävä kypsennyksen aikana. Tällöin kuuluu äänimerkki ja näytöllä näkyy suoritettava toimenpide.

- Avaa luukku.

- Suorita näytöllä kehotettu toiminto.
- Sulje luukku ja jatka kypsentämistä napauttamalla "KÄYNNISTÄ".

Samalla tavoin, kun kypsennysajasta on jäljellä viimeiset 5 %, uuni kehottaa tarkastamaan ruoan. Tällöin kuuluu äänimerkki ja näytöllä näkyy suoritettava toimenpide.

- Tarkasta ruoka
- Sulje luukku ja jatka kypsentämistä napauttamalla "KÄYNNISTÄ".

8. KYSPENNYKSEN PÄÄTTYMINEN

Laite toistaa äänimerkin ja näytöllä näkyy, että kypsennys on suoritettu. Eräissä toiminnoissa voit ruskistaa ruokaa lisää kypsennyksen jälkeen lisäämällä kypsennysaikaa tai tallentamalla toiminnon suosikiksi.

- Jos haluat tallentaa ruoan suosikiksi, napsauta "LISÄÄ SUOS."
- Voit käynnistää viiden minuutin ruskistusjakson valitsemalla Ekstraruskistus.
- Jos haluat pidentää kypsennystä, napsauta "+ 5 min"

9. SUOSIKIT

Suosikit-ominaisuus tallentaa suosikkireseptisi uuniasetukset.

uuni tunnistaa automaattisesti useimmat käytetyistä toiminnoista. Sinua kehoitetaan lisäämään toiminto suosikkeihin tiettyjen käyttökertojen jälkeen.

TOIMINTAOHJEET TOIMINNON TALLENTAMISEEN

Kun toiminto on valmis, voit tallentaa sen suosikiksi napauttamalla "LISÄÄ SUOS.". Tämä mahdollistaa nopean käytön tulevaisuudessa samoilla asetuksilla.

TALLENNUKSEN JÄLKEEN

Voit tarkastella suosikkivalikkoa painamalla  : Kaikki tallennetut toiminnot luetellaan tässä valikossa. Aktivoi valittu kypsennystoiminto napsauttamalla "KÄYNNISTÄ".

ASETUSTEN MUUTTAMINEN

Suosikinäytöllä voit lisätä kuvan tai nimen suosikkiin mieltymyksesi mukaan.

- Valitse muutettava toiminto.
- Napauta oikeassa yläkulmassa olevaa kolmen pisteen kuvaketta.
- Valitse muutettava määrittäminen.
- Vahvista muutokset napauttamalla TALLENNA.

Jos haluat poistaa tietyn toiminnon, löydät tästä valikosta vaihtoehdon "POISTA SUOSIKKI".

10. TYÖKALUT

Voit avata "Työkälyt"-valikon milloin tahansa painamalla  . Tämä valikko mahdollistaa valitsemisen useista vaihtoehdoista ja voit myös muuttaa tuotteen tai näytön asetuksia ja mieltymyksiäsi.

ETÄKÄYTÖN AKTIVOINTI

Aktivoi Bauknecht Home Net App -sovelluksen käytön.

KEITTIÖN AJASTIN

Tämä toiminto voidaan aktivoida joko kypsennystoiminnon käyttämisen aikana tai erillään ajan seuraamiseksi. Käynnistyksen jälkeen ajastin jatkaa laskemista erillään toimintoon puuttumatta. Kun ajastin on aktivoitu, voit myös valita ja aktivoida toiminnon.

Ajastin jatkaa laskemista näytön oikeassa yläkulmassa.

Voit palauttaa keittiön ajastimen tai muuttaa sitä seuraavasti:

- Paina ajastimen valintaa.

Laite toistaa äänimerkin ja näytöllä näkyy, että ajastin on lopettanut valitun ajan laskemisen.

- Napauta "TAUKO", jos haluat keskeyttää ajastimen. Voit käynnistää ajastimen uudelleen napauttamalla "JATKA".
- Voit peruuttaa ajastimen tai asettaa uuden ajanjakson napauttamalla "PERUUTA".
- Jos haluat lisätä kestoja 1 minuutin verran, napsauta "+1 min".

VALO

Kytkee uunin valon päälle tai pois.

SMARTCLEAN

Tämän matalassa lämpötilassa toimivan erityisen puhdistusjakson aikana vapautuva höyry helpottaa lian ja ruoasta jääneiden tahrojen irtoamista. Kaada uunin pohjalle 200 ml juomakelpoista vettä ja käynnistä toiminto ainoastaan kun uuni on kylmä.

PYRO-ITSEPUHDISTUS

Poistaa kypsennyksen aikana syntyneet roiskeet käyttämällä erittäin korkeaa lämpötilaa. Valittavissa on kolme kestoajaltaan erilaista itsepuhdistavaa jaksoa: Korkea, keskitaso, matala.

Älä koske uuniin Pyro-jakson aikana.

Pidä lapset ja eläimet poissa uunin luota Pyro-jakson aikana ja sen jälkeen (kunnes huone on tuuletettu).

- Poista kaikki varusteet – myös hyllykköohjaimet – uunista ennen toiminnon käynnistämistä. Jos uuni on asennettu keittotason alle, on varmistettava, että kaikki polttimet tai sähkölevyt on sammutettu itsepuhdistusjakson ajaksi.
- Ihanteellisten puhdistustulosten saamiseksi on liiallinen lika poistettava uunitilasta ja luukun sisälasi puhdistettava ennen pyrolyysitoiminnon käyttämistä.
- Valitse yksi käytössä olevista jaksoista tarpeittesi mukaisesti.
- Aktivoi valittu toiminto napsauttamalla "KÄYNNISTÄ". uuni aloittaa itsepuhdistusjakson ja luukku lukkiutuu automaattisesti: näytölle tulee varoitusviesti sekä lähtölaskenta, joka ilmoittaa käynnissä olevan jakson tilasta.

Kun jakso on päättynyt, luukku pysyy lukittuna, kunnes uunin sisäinen lämpötila on palannut turvalliselle tasolle.

Huomaa: Pyrolyysijakso voidaan myös käynnistää kun säiliössä on vettä.

Kun jakso on valittu, on mahdollista viivästyttää automaattisen puhdistuksen aloitusta. Lopetusaika asetetaan napsauttamalla "VIIVE", kuten on kerrottu kyseisessä kappaleessa.



LÄMPÖMITTARI

Paistomittaria käyttämällä voit mitata erityyppisten ruokalajien sisälämpötilan kypsentämisen aikana; näin voit olla varma, että se saavuttaa oikean lämpötilan. Uunin lämpötila vaihtelee valitun toiminnon mukaisesti, mutta kypsennys on aina ohjelmoitu loppumaan kun ilmoitettu lämpötila on saavutettu. Laita ruoka uuniin ja kytke paistomittari kytkentäkohtaan. Pidä paistomittari mahdollisimman kaukana lämmönlähteestä. Sulje uunin luukku. Napauta . Voit valita manuaalisista (kypsytystavan perusteella) ja AUTOMAATTISET TILAT -toiminnoista (ruokatyyppin perusteella) onko paistomittarin käyttö sallittua tai pakollista.

Kun kypsennystoiminto on käynnistetty, se peruuntuu, jos anturi irrotetaan. Irrota anturi aina pistorasiasta ja poista se uunista, kun otat ruoan ulos.

PAISTOMITTARIN KÄYTTÖ

Laita ruoka uuniin ja kytke pistoke työntämällä se liittimeen, joka sijaitsee uunin kypsennysosaston oikealla puolella.

Johto on puolijäykkä ja sitä voidaan muotoilla tarvittavalla tavalla, jotta paistomittari saadaan työnnettyksi erityyppisiin ruokalajeihin tehokkaimmalla tavalla. Varmista, että johto ei kosketa yläosan lämmitysvastusta kypsennyksen aikana.

LIHA: Työnnä mittari syvälle lihaan välttämällä luita ja rasvaisia kohtia. Jos kyseessä on lintu, työnnä mittari pitkittäissuuntaisesti rinnan keskipisteeseen välttämällä onttoja alueita.

KALA (kokonainen): Aseta kärki paksuimpaan osaan välttämällä ruotoja.

LEIVONNAISET & PASTA: Työnnä kärki syvälle taikinaan muotoillen johtoa siten, että mittari tulee ihanteelliseen kulmaan. Yhteensopivien AUTOMAATTISET TILAT -toimintojen käyttäminen on välttämätöntä, jotta näiden ruokatyyppien kypsennys voidaan suorittaa anturilla ohjatusti. Jos käytät paistomittaria AUTOMAATTISET TILAT -toimintojen kanssa, kypsennys pysähtyy automaattisesti kun valittu resepti saavuttaa ihanteellisen sisälämpötilan, ilman, että uunille joudutaan asettamaan lämpötilaa.

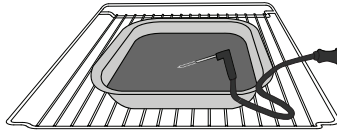

Lasagne

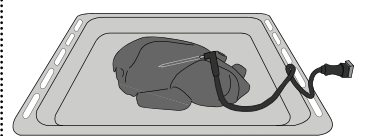

Kokonainen kana

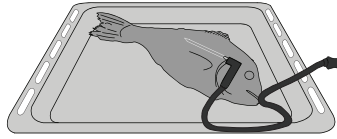

Kala

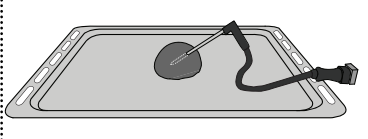

Sämpylät

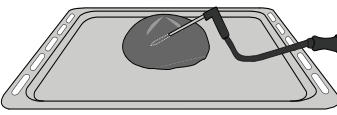

Suuri Leipä

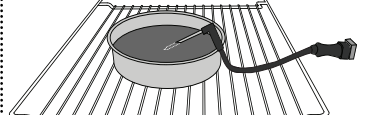

Kakku



SÄÄTIMIEN LUKITUS

Säätimien lukitus mahdollistaa kosketusnäytön painikkeiden lukitsemisen, jotta niitä ei voi painaa tahattomasti.

Voit avata laitteen lukituksen painamalla pitkään kosketusalustan lukitusnäppäintä.



SUOSITUT VALINNAT

Muuttaa useita uunin asetuksia, valitsee sapattitilan ja kytkee "Demo-tilan" pois päältä.



YHDISTETTÄVYYS VERKKOON

Asetusten muuttaminen tai uuden kotiverkon määrittäminen.



INFO

Antaa lisätietoja tuotteesta.

HUOMAUTUKSIA

- Älä peitä uunin sisäosaa alumiinifoliolla.
- Älä vedä kattiloita tai pannuja uunin pohjaa pitkin, jotta emalipinnoitus ei vahingoitu.
- Älä aseta painavia painoja luukun päälle äläkä ota luukusta tukea.
- Pizzajakson korkeamman lämpötilan vuoksi sen odotetaan jäähtyvän hieman kauemmin.

HYÖDYLLISIÄ OHJEITA

KYPSENNYSTAULUKON LUKEMINEN

Taulukossa luetellaan paras toiminto, varusteet ja taso, joita voidaan käyttää erityyppisille ruoille. Kypsennysaika alkaa hetkestä, jolloin ruoka asetetaan uuniin, pois lukien esikuumennus (jos vaaditaan). Kypsennyslämpötilat ovat arvioita ja riippuvat ruuan määrästä ja käytetyistä varusteista. Käytä ensin alhaisimpia suositeltuja asetuksia ja jos lopputulos ei vastaa odotuksia, siirry korkeampiin asetuksiin. Käytä toimitettuja varusteita ja mieluiten tummia metallisia vuokia ja uunipeltejä. Voit käyttää myös pyrex- tai keramiikkavuokia ja -varusteita, mutta muista, että tällöin paistoaajat ovat hieman pidempiä.

ERI RUOKIEN KYPSENNYS SAMANAIKAISESTI

Toiminnolla "Kiertoilma" on mahdollista kypsentää samanaikaisesti saman kypsennyslämpötilan vaativia ruokia (esimerkiksi kalaa ja vihanneksia), eri tasoilla. Ota lyhyemmän paistoaajan vaativat ruoat pois uunista ensin ja jatka pidemmän ajan vaativien ruokien kypsentämistä.

LIHA

Voit käyttää kaikenlaisia peltejä tai pyrexvuokia paistettavan lihan koon mukaisesti. Paistia varten on hyvä lisätä astian pohjalle lihalientä ja kostuttaa lihaa kypsennyksen aikana. Se antaa myös lisää makua. Huomaa, että tämän toiminnon aikana syntyy höyryä. Kun paisti on kypsä, anna sen levätä uunissa vielä 10–15 minuuttia tai kääri liha alumiinifolioon.

Kun grillaat lihapaloja, valitse yhtä paksuja paloja, jotta ne kypsyvät tasaisesti. Hyvin paksut lihapalat vaativat pidemmän kypsennysajan. Aseta ritilä alemmalle tasolle kauemmaksi grillivastuksesta, jotta pinta ei pala. Käännä lihaa, kun kypsennysajasta on kulunut kaksi kolmasosaa. Avaa luukku varovasti, sillä sisältä tulee höyryä.

Ruoasta tippuvien nesteiden keräämiseksi on ritilän alle suositeltavaa asettaa uunipannu, jossa on puoli litraa vettä. Lisää vettä tarvittaessa.

JÄLKIRUOAT

Paista huolellista paistamista vaativat jälkiruoat perinteisellä toiminnolla yhdellä tasolla.

Käytä tummia metallisia paistopannuja ja laita ne aina uunin mukana toimitetun ritilän päälle. Kun paistat useammalla tasolla, valitse kiertoilmatoiminto ja laita kakkuvuoat ritilöiden päälle eri kohtiin, jotta ilma pääsee kiertämään hyvin.

Tarkista kohoavan kakun kypsyys puutikulla työntämällä se kakun keskelle. Jos tikkuun ei tartu taikinaa, kakku on kypsä.

Jos käytät paistopannuja, joissa on tarttumaton pinnoitus, älä voitele vuokaa, sillä tällöin kakku ei kohoaa välttämättä tasaisesti reunoilta.

Jos leipomus "paisuu" leivonnin aikana, käytä seuraavalla kerralla alhaisempaa lämpötilaa; voitit myös vähentää lisättävän nesteen määrää tai sekoittaa taikinaa varovaisemmin.

Jälkiruoat, joissa on runsaasti nestettä sisältävä täyte tai kuorrutus (kuten esim. juustokakku tai hedelmäpiirakat), on hyvä paistaa toiminnolla Kiertoil mapaisto. Jos kakun pohja jää liian kosteaksi, paista kakku seuraavalla kerralla alemmalla tasolla ja ripottele taikinapohjan päälle korppujauhoja tai keksinmuruja ennen täytteen lisäämistä.

KOHOTUS

Taikina on suositeltavaa peittää kostealla liinalla ennen uuniin laittamista. Tällä toiminnolla kohotusaika on noin kolmanneksen lyhyempi kuin huoneenlämmössä (20–25 °C). Pizzan kohotusaika on noin yksi tunti 1 kg:n taikinaa kohden.

DI AUTOMAATTISET TILAT -KYPSENNYSTAULUKKO

RUOKALUOKAT		MÄÄRÄ	KYPSYYS	RUSKISTUSTASO	KÄÄNTÄMINEN (SUHTEESSA KYPSENNYSAIKAAN)	TASO JA VARUSTEET		
PATARUOKA JA UUNIPASTA	Tuore	Lasagne	0,5 - 3 kg*	–	KESK.	–		
		Cannelonit	0,5 - 3 kg*	–	KESK.	–		
	Pakastettu	Lasagne	0,5 - 3 kg	–	–	–		
		Cannelonit	0,5 - 3 kg	–	–	–		
LIHA	Naudanliha	Paahtopaisti	0,6 - 2 kg*	KESK.	KESK.	–		
		Vasikan paahtopaisti	0,6 - 2,5 kg*	–	KESK.	–		
		Pihvi	2 - 4 cm	KESK.	–	2/3		
		Hampurilaiset	1,5 - 3 cm	–	–	3/5		
		Haudutus	0,6 - 2 kg*	KESK.	–	–		
	Sianliha	Porsaan paahtopaisti	0,6 - 2,5 kg*	–	KESK.	–		
		Porsaanpotka	0,5 - 2,0 kg*	–	KESK.	–		
		Porsaan grillikylki	0,5 - 2,0 kg	–	–	2/3		
		Pekoni	0,5 - 1,5 cm	–	–	1/2		
	Lampaanliha	Lampaan paahtopaisti	0,6 - 2,5 kg*	KESK.	KESK.	–		
		Lampaankylki	0,5 - 2,0 kg*	KESK.	KESK.	–		
		Koipi	0,5 - 2,0 kg*	KESK.	KESK.	–		
	Kana	Paistettu kananpoika	Paistettu kananpoika	0,6 - 3 kg*	–	KESK.	–	
			Täytetty paahdettu kana	0,6 - 3 kg*	–	KESK.	–	
			Kananpalat	0,6 - 3 kg*	–	KESK.	–	
		Ilmakyps. broileri	Kokonainen kana	0,6 - 2,5 kg	–	–	–	
Broilerinrinta			1 - 4 (cm)	–	–	–		
Kananpalat			0,2 - 1,5 kg	–	–	–		
Broilerin koivet			–	–	–	–		
Broilerinleike			1 - 4 (cm)	–	–	–		
Broilerin siivet			0,2 - 1,5 kg	–	–	–		
Broiler nuggetit [pakaste]	–	–	–	–				
Broilerinsiivet [pakaste]	–	–	–	–				
Paistettu anka	Paahdettu anka	0,6 - 3 kg*	–	KESK.	–			
	Täytetty paahdettu anka	0,6 - 3 kg*	–	KESK.	–			
	Ankan palat	0,6 - 3 kg*	–	KESK.	–			
	Ankkafilee/ankanrinta	1 - 5 cm	–	–	2/3			

* Suositeltu määrä

VARUSTEET						
	Ritilä	Uunipelti tai kakkupelti ritilällä	Uunipannu / uunivuoka	Uunipannu ja 500 ml vettä	Kiertoilmakypsennessalusta	Lämpömittari

DI AUTOMAATTISET TILAT -KYPSENNYSTAULUKKO

RUOKALUOKAT		MÄÄRÄ	KYPSYYS	RUSKISTUSTASO	KÄÄNTÄMINEN (SUHTEESSA KYPSENNYSAIKAAN)	TASO JA VARUSTEET	
LIHA	Paistettu kalkkuna	Paistettu kalkkuna	0,6 - 3 kg*	-	KESK.	-	2
		Täytetty kalkkuna & hanhi	0,6 - 3 kg*	-	KESK.	-	2
		Kalkkuna & hanhipalat	0,6 - 3 kg*	-	KESK.	-	3
		Kalkkunan ja hanhen filee / rinta	1 - 5 cm	-	-	2/3	5 4
	Ilmakypsennetty liha	Lihavarras	0,2 - 1,5 kg	-	-	1/2	4 2
		Porsaankyljykset	1 - 4 (cm)	-	-	-	4 2
		Hampurilaiset	1 - 4 (cm)	-	-	-	4 2
		Makkarat ja nakit	1,5 - 3,5 (cm)	-	-	-	4 2
		Broilerinleike	1 - 4 (cm)	-	-	-	4 2
		KALA & MERENELÄVÄT	Paistetut fileet & pihvit	Tonnikalapihvi	1 - 3 (cm)	KESK.	-
Lohipihvi	1 - 3 (cm)			KESK.	-	3/4	3 2
Miekkakalapihvi	0,5 - 3 (cm)			-	-	3/4	3 2
Turskafilee	0,1 - 0,3 kg			-	-	-	3 2
Meriahvenfilee	0,05 - 0,15 kg			-	-	-	3 2
Hammasahvenfilee	0,05 - 0,15 kg			-	-	-	3 2
Muut fileet	0,5 - 3 (cm)			-	-	-	3 2
Fileet [pakaste]	0,5 - 3 (cm)			-	-	-	3 2
Grillattu kala ja äyriäiset	Kampasimpukat		yksi ritilä	-	-	-	4
	Sinisimpukkagratiini		yksi ritilä	-	-	-	4
	Katkaravut		yksi ritilä	-	-	-	4 3
	Katkaravut		yksi ritilä	-	-	-	4 3
Paahdettu kokonainen kala	0,2 - 1,5 kg*		-	-	-	3 2	
Suolakuori Kala	0,2 - 1,5 kg*	-	-	-	3		
Ilmakypsennetty kala	Leivitetty kala	1,5 - 3,5 (cm)	-	-	-	4 2	
	Kalafilee	1,5 - 3,5 (cm)	-	-	-	4 2	
	Kokonainen kala	0,4 - 0,8 kg	-	-	-	4 2	
	Äyriäiset	-	-	-	-	4 2	
VIHANNEKSET	Paahdetut kasvikset	Paistinperunat	0,5 - 1,5 kg	-	KESK.	-	3
		Täytetyt kasvikset	0,1 - 0,5 kg [kukin]	-	-	-	3
		Muut vihannekset	0,5 - 1,5 kg	-	KESK.	-	3

* Suositeltu määrä

VARUSTEET						
	Ritilä	Uunipelti tai kakkupelti ritilällä	Uunipannu / uunivuoka	Uunipannu ja 500 ml vettä	Kiertoilmakypsennysalusta	Lämpömittari

DI AUTOMAATTISET TILAT -KYPSENNYSTAULUKKO







RUOKALUOKAT		MÄÄRÄ	KYPSYYS	RUSKISTUSTASO	KÄÄNTÄMINEN (SUHTEESSA KYPSENNYSAIKAAN)	TASO JA VARUSTEET		
VIHANNEKSET	Gratin vihannekset	Perunagratiini	yksi ritilä	-	-	-	3	
		Tomaattigratiini	yksi ritilä	-	-	-	3	
		Paprikat gratinoidut	yksi ritilä	-	-	-	3	
		Parsakaali gratiini	yksi ritilä	-	-	-	3	
		Kukkakaaligratiini	yksi ritilä	-	-	-	3	
		Kasvisgratiini	yksi ritilä	-	-	-	3	
	Ilmakyps. vihannekset	Maalais ranskalaiset	0,3 - 0,8 kg	-	-	-	4 2	
		Lohkoperunat	1 - 4 (cm)	-	-	-	4 2	
		Sekavihannekset	0,3 - 0,8 kg	-	-	2/3	4 2	
		Kesäkurpitsalastut	0,2 - 0,5 kg	-	-	-	4 2	
		Paistetut perunat	0,3 - 0,8 kg	-	-	-	4 2	
		Kevätkääryleet [pakaste]	-	-	-	-	4 2	
SUOLAISET LEIVONNAISET	Voileipäkakku		0,8 - 1,2 kg	-	KESK.	-	2	
	Kasvisstruudeli		0,5 - 1,5 kg	-	KESK.	-	2	
	Leipä	Sämpylät	60 - 150 g [kukin]*	-	-	-	3	
		Vuokaleipä	400-600 g [kukin]	-	-	-	2	
		Suuri Leipä	0,7-2,0 kg *	-	-	-	2	
		Patongit	200 - 300 g [kukin]	-	-	-	3	
	Pitsa	Pyöreä pizza	pyöreä -vuoka *	-	-	-	2	
		Paksu pizza	pyöreä -vuoka *	-	-	-	2	
		Pizza [pakaste]	1 kerros*	-	-	-	-	2
			2 kerrosta*	-	-	-	-	4 1
3 kerrosta*	-		-	-	-	5 3 1		
4 kerrosta*	-		-	-	-	5 4 2 1		

* Suositeltu määrä































VARUSTEET						
	Ritilä	Uunipelti tai kakkupelti ritilällä	Uunipannu / uunivuoka	Uunipannu ja 500 ml vettä	Kiertoilmakypsennysalusta	Lämpömittari

DI AUTOMAATTISET TILAT -KYPSENNYSTAULUKKO





RUOKALUOKAT		MÄÄRÄ	KYPSYYS	RUSKISTUSTASO	KÄÄNTÄMINEN (SUHTEESSA KYPSENNYSAIKAAN)	TASO JA VARUSTEET
MAKEAT LEIVONNAISET	Kohotettavat leivonnaiset	Sokerikakku	0,5 - 1,2 kg*	-	-	2  
		Hedelmäkakku vuoassa	0,5 - 1,2 kg*	-	-	2  
		Suklaakakku	0,5 - 1,2 kg*	-	-	2  
	Pikkuleivät	0,2 - 0,6 kg	-	-	3 	
	Voisarvet	yksi pelti*	-	-	3 	
	Kroissantit [pakaste]	yksi pelti*	-	-	3 	
	Tuulihattutaikina	yksi pelti*	-	-	3 	
	Marengit	10 - 30 g [kukin]	-	-	3 	
	Torttu	0,4 - 1,6 kg	-	-	3 	
	Strudeli	0,4 - 1,6 kg	-	-	3 	
	Hedelmäpiiras	0,5 - 2 kg	-	-	2 	

VARUSTEET						
	Ritilä	Unipelti tai kakkupelti ritilällä	Uunipannu / uunivuoka	Uunipannu ja 500 ml vettä	Kiertoilmakypsenysalusta	Lämpömittari

KIERTOILMAKYP.S. -KYPSENNYSTAULUKKO

	RESEPTI	TOIMINTO	SUOSITELTU MÄÄRÄ	ESILÄMMITYS	LÄMPÖTILA (°C)	KESTO (MIN.)	TASO JA VARUSTEET
PAKASTERUOKA	Pakasteranskanperunat		650 - 850 g	Kyllä	200	25 - 30	 4  2
	Pakastetut kananugetit		500 g	Kyllä	200	15 - 20	 4  2
	Kalatikut		500 g	Kyllä	220	15 - 20	 4  2
	Sipulirenkaat		500 g	Kyllä	200	15 - 20	 4  2
VIHANNEKSET	Tuore leivitetty zucchini		400 g	Kyllä	200	15 - 20	 4  2
	Maalais ranskalaiset		300 - 800 g	Kyllä	200	20 - 40	 4  2
	Sekavihannekset		300 - 800 g	Kyllä	200	20 - 30	 4  2
LIHA JA KALA	Broilerinrinta		1 - 4 cm	Kyllä	200	20 - 40	 4  2
	Broilerin siivet		200 - 1500 g	Kyllä	220	30 - 50	 4  2
	Broilerinleike		1 - 4 cm	Kyllä	220	20 - 50	 4  2
	Kalafilee		1 - 4 cm	Kyllä	220	15 - 25	 4  2

Kun haluat kypsentää tuoreita tai kotitekoisia ruokia, levitä ohut kerros öljyä ruoan pinnalle.
Tasaisten kypsennystulosten takaamiseksi sekoita ruokaa suositellun kypsennysajan puolessa välissä.

TOIMINNOT	 Kiertoilmakyps.		
VARUSTEET	 Kiertoilmakypsennysalusta	 Uunipelti tai kakkupelti ritilällä	 Uunipannu / leivinpelti tai pelti ritilällä

KYPSENNYSTAULUKKO

RESEPTI	TOIMINTO	ESILÄMMITYS	LÄMPÖTILA (°C)	KESTO (MIN.)	TASO JA VARUSTEET
Nostatetut kakut / sokerikakut		Kyllä	170	30 - 50	
		Kyllä	160	30 - 50	
		Kyllä	160	30 - 50	
Täytetyt kakut (juustokakku, struudeli, omenapiiras)		Kyllä	160 - 200	30 - 85	
		Kyllä	160 - 200	30 - 90	
Pikkuleivät		Kyllä	150	20 - 40	
		Kyllä	140	30 - 50	
		Kyllä	140	30 - 50	
		Kyllä	135	40 - 60	
Pienet kakut/muffinit		Kyllä	170	20 - 40	
		Kyllä	150	30 - 50	
		Kyllä	150	30 - 50	
		Kyllä	150	40 - 60	
Tuulihatut		Kyllä	180 - 200	30 - 40	
		Kyllä	180 - 190	35 - 45	
		Kyllä	180 - 190	35 - 45 *	
Marengit		Kyllä	90	110 - 150	
		Kyllä	90	130 - 150	
		Kyllä	90	140 - 160 *	
Pizza / leipä / focaccia		Kyllä	190 - 250	15 - 50	
		Kyllä	190 - 230	20 - 50	
Pizza (ohut, paksu, focaccia)		Kyllä	310	7 - 12	
		Kyllä	220 - 240	25 - 50 *	
Pakastepitsa		Kyllä	250	10 - 15	
		Kyllä	250	10 - 20	
		Kyllä	220 - 240	15 - 30	
Suolaiset piiraat (vihannspiiraat, juustokinkkupiirakka)		Kyllä	180 - 190	45 - 55	
		Kyllä	180 - 190	45 - 60	
		Kyllä	180 - 190	45 - 70 *	

TOIMINNOT								ECO	
	Perinteinen	Kiertoilma	Kiertoisto	Grilli	Turbo grilli	Maxi Cooking	Cook4	Säästöjakso	Pitsa
VARUSTEET									
	Ritilä	Uunipelti tai kakkupelti ritilällä	Uunipelti tai leivinpelti tai uunipelti ritilän päällä	Uunipelti tai leivinpelti tai uunipelti ritilän päällä	Uunipelti tai leivinpelti tai uunipelti ritilän päällä	Uunipelti tai leivinpelti tai uunipelti ritilän päällä	Uunipelti tai leivinpelti tai uunipelti ritilän päällä	Uunipelti tai leivinpelti tai uunipelti ritilän päällä	Uunipelti tai leivinpelti tai uunipelti ritilän päällä

RESEPTI	TOIMINTO	ESILÄMMITYS	LÄMPÖTILA (°C)	KESTO (MIN.)	TASO JA VARUSTEET
Voitaikinapaistokset / lehtitaikinaleivonnaiset		Kyllä	190 – 200	20 – 30	3
		Kyllä	180 – 190	20 - 40	4 1
		Kyllä	180 – 190	20 – 40 *	5 3 1
Lasagne / laatikot / uunipasta / cannelloni		Kyllä	190 – 200	45 - 65	3
Lammas / vasikka / Naudanliha / porsas 1 kg		Kyllä	190 – 200	80 - 110	3
Rapeapintainen porsaanpaisti 2 kg		-	170	110 - 150	2
Broileri / jänis / anka 1 kg		Kyllä	200 - 230	50 - 100	3
Kalkkuna / hanhi 3 kg		Kyllä	190 – 200	80 – 130	2
Uunissa / foliossa paistettu kala (filee, kokonainen)		Kyllä	180 – 200	40 – 60	3
Täytetyt vihannekset (tomaatit, kesäkurpitsat, munakoisot)		Kyllä	180 – 200	50 – 60	2
Paahtoleipä		-	3 (korkea)	3 – 6	5
Kalafileet-/pihvit		-	2 (keskitaso)	20 – 30 **	4 3
Makkarat / kebabit / grillikyliki / hampurilaispihvi		-	2 – 3 (keskitaso – korkea)	15 – 30 **	5 4
Paistettu kana 1 - 1,3 kg		-	2 (keskitaso)	55 – 70 ***	2 1
Lampaan reisi / potka		-	2 (keskitaso)	60 – 90 ***	3
Paistetut perunat		-	2 (keskitaso)	35 – 55 ***	3
Vihannesgratiini		-	3 (korkea)	10 - 25	3
Pikkuleivät		Kyllä	135	50 – 70	5 4 3 1
Tortut		Kyllä	170	50 – 70	5 3 2 1
Pyöreät pizzat		Kyllä	210	40 – 60	5 3 2 1
Kokonainen ateria: Hedelmätorttu (taso 5) / lasagne (taso 3) / liha (taso 1)		Kyllä	190	40 - 120 *	5 3 1
Kokonainen ateria: Hedelmätorttu (taso 5) / paahdetut kasvikset (taso 4) / lasagne (taso 2) / leikattu liha (taso 1)		Kyllä	190	40 - 120 *	5 4 2 1
Lasagne ja liha		Kyllä	200	50 - 100 *	4 1
Liha ja perunat		Kyllä	200	45 – 100 *	4 1
Kala ja kasvikset		Kyllä	180	30 – 50 *	4 1
Täytetty paahdettu liha	ECO	-	200	80 – 120 *	3
Leikattu liha (kani, kana, lammas)	ECO	-	200	50 - 100 *	3

* Arvioitu aika: ruoka voidaan ottaa uunista eri aikoina henkilökohtaisista mieltymyksistä riippuen.

** Käännä ruokaa kypsennyksen puolivälissä.

*** Käännä ruoka, kun olet kypsentänyt kaksi kolmannesta valmistusajasta (tarvittaessa).

TOIMINNOT								ECO
	Perinteinen	Kiertoilma	Kiertoil mapaisto	Grilli	Turbo grilli	Maxi Cooking	Multiflow Menu	Säästöjakso
VARUSTEET								
	Ritilä	Uunipelti tai kakkupelti ritilällä	Uunipannu / leivinpelti tai uunipelti ritilän päällä	Uunipannu / uunivuoka	Uunipannu ja 500 ml vettä			

KYPSENNYSTAULUKON LUKEMINEN

Taulukossa luetellaan paras toiminto, varusteet ja taso, joita voidaan käyttää erityyppisille ruoille. Kypsennysaika alkaa hetkestä, jolloin ruoka asetetaan uuniin, pois lukien esikuumennus (jos vaaditaan). Kypsennyslämpötilat ovat arvioita ja riippuvat ruuan määrästä ja käytetyistä varusteista. Käytä ensin alhaisimpia suositeltuja asetuksia ja jos lopputulos ei vastaa odotuksia, siirry korkeampiin asetuksiin. Käytä toimitettuja varusteita ja mieluiten tummia metallisia vuokia ja uunipeltejä. Voit käyttää myös pyrex- tai keramiikkavuokia ja -varusteita, mutta muista, että tällöin paistoajat ovat hieman pidempiä.

HUOLTO JA PUHDISTUS

Varmista, että uuni on jäähtynyt ennen kuin suoritat mitään puhdistusta tai kunnossapitoa.
Älä käytä höyrypuhdistimia.

Älä käytä teräsvillaa, hankaussieniä tai hankausaineita/syövyttäviä puhdistusaineita, koska ne saattavat vaurioittaa laitteen pintaa.

Käytä suojakäsineitä.
Uuni on irrotettava verkkovirrasta ennen minkään tyyppisen kunnossapitotyön suorittamista.

ULKOPINNAT

- Puhdista pinnat kostealla mikrokuituliinalla. Jos pinta on kovin likainen, voit käyttää vettä, johon on lisätty muutama pisara pesuainetta, jonka pH-arvo on neutraali. Kuivaa pinnat lopuksi kuivalla liinalla.
- Älä käytä syövyttäviä tai hankaavia puhdistusaineita. Jos tällaista ainetta pääsee vahingossa kosketukseen laitteen pintojen kanssa, pyyhi se heti pois kostealla mikrokuituliinalla.

SISÄPINNAT

- Jokaisen käytön jälkeen anna uunin jäähtyä ja puhdista se sitten, mieluiten sen ollessa vielä hieman lämmin, jotta poistetaan kaikki ruoantähteiden muodostamat kerrostumat ja tahrat. Runsaasti vettä sisältävien ruokien kypsennyksestä syntyneen kondenssiveden kuivaamista varten on uunin annettava jäähtyä ensin kokonaan, minkä jälkeen se voidaan pyyhkiä liinalla tai sienellä.
- Aktivoi Smart Clean -toiminto sisäpintojen tehokasta puhdistamista varten. (Vain joissakin malleissa).
- Puhdista luukun lasi sopivalla nestemäisellä puhdistusaineella.
- uunin luukku voidaan irrottaa puhdistamisen helpottamiseksi.

VARUSTEET

Upota varusteet käytön jälkeen puhdistusaineliuokseen ja käsittele varusteita uunikintailla, jos ne ovat vielä kuumia. Ruoka-aineiden jäämät voidaan poistaa pesuharjalla tai -sienellä. Älä pestä paistomittaria ja lihanpaistomittaria (jos sellaiset on) astianpesukoneessa. Kiertoilmakypsennysalusta (jos sellainen on) voidaan pestä astianpesukoneessa.

LUUKUN IRROTTAMINEN JA KIINNITTÄMINEN

1. Poista luukku avaamalla se kokonaan ja laskemalla varmistimia, kunnes niiden lukitus vapautuu.

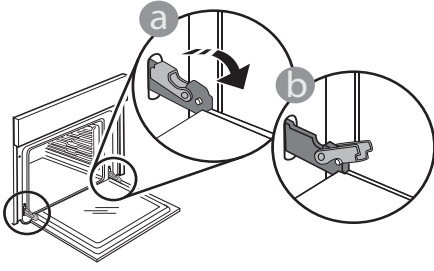

2. Sulje luukku niin paljon kuin mahdollista. Tartu luukkuun tukevasti kummallakin kädellä – älä pidä sitä kahvasta.

Yksinkertaisesti irrota luukku jatkamalla sen sulkemista samalla vetäen sitä ylöspäin kunnes se irtoaa paikaltaan. Aseta luukku sivuun pehmeälle pinnalle.

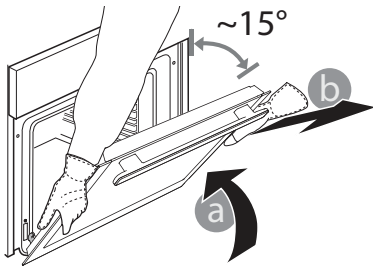

3. Aseta luukku takaisin liikuttamalla sitä uunia kohden ja linjaamalla saranoiden koukut niiden paikalleen ja varmistamalla ylempi osa paikalleen.

4. Laske luukku alaspäin ja avaa se sitten kokonaan. Laske salvat alkuperäiseen asentoon: Varmista, että lasket ne kokonaan alas.

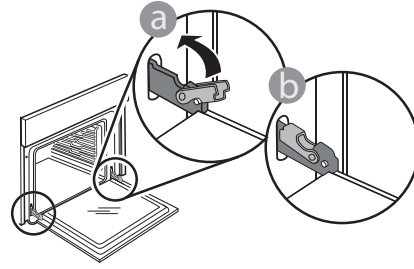

Varmista, että salvat ovat oikeassa asennossa painamalla kevyesti.

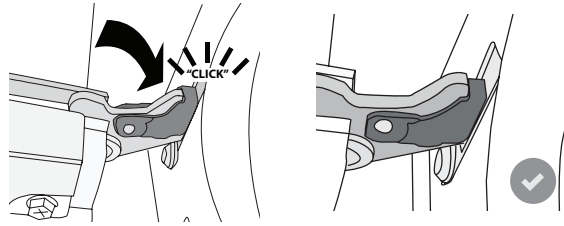

5. Yritä sulkea luukku ja varmista, että se on tasassa käyttöpaneelin kanssa. Jos näin ei ole, toista yllä olevat vaiheet: Jos luukku ei toimi oikein, se saattaa vahingoittua.

LAMPUN VAIHTO

Ota lampun vaihtamista varten yhteyttä huoltopalveluun.

VIANMÄÄRITYS

Ongelma	Mahdollinen syy	Ratkaisu
Uuni ei toimi.	Virtakatko. Laite on irrotettu verkkovirrasta.	Tarkista verkkovirta ja että uuni on liitetty sähkönsyöttöön. Sammuta uuni ja käynnistä se uudelleen, jotta näet, poistuuko vika.
Näytölle ilmestyy "F"-kirjain ja numero.	Ohjelmistossa on ongelma.	Ota yhteyttä puhelinpalveluun ja ilmoita F-kirjaimen jälkeinen numero.
AUTOMAATTISET TILAT -toiminto päätty näyttämättä jäljellä olevaa aikaa. Kypsennys päättyy ennen jäljellä olevan ajan päättymistä.	Ruoan määrä poikkeaa suositellusta arvosta. Luukku on avattu kypsennyksen aikana.	Avaa luukku ja tarkasta ruoan kypsyytaso. Tarpeen vaatiessa vie kypsennys loppuun valitsemalla perinteinen toiminto.
Uuni ei lämpene.	Kun "DEMO"-tila on päällä, kaikki komennot ovat käytettävissä ja valikot avattavissa, mutta uuni ei kuumene. DEMO näkyy näytöllä 60 sekunnin välein.	Mene "DEMO"-toimintoon kohdasta "ASETUKSET" ja valitse "Pois päältä".
Valo sammuu.	"ECO"-tila on "Päällä".	Siirry "ECO"-toimintoon kohdasta "ASETUKSET" ja valitse "Pois päältä".
Luukku ei sulkeudu kunnolla.	Turvavarmistimet ovat väärässä asennossa.	Varmista, että turvavarmistimet ovat oikeassa asennossa seuraamalla luukun poistamisesta ja paikalleen asettamisesta "Puhdistus ja huolto"-kappaleessa annettuja ohjeita.
Kodin virta katkeaa.	Virta-asetus on virheellinen.	Varmista, että kotisi verkon luokitus on enemmän kuin 3 kW. Jos näin ei ole, vähennä virta 13 ampeeriin. Mene "TEHO"-toimintoon kohdasta "ASETUKSET" ja valitse "MATALA".
Kypsennysjakso paistomittarin kanssa päättyi ilman ilmeistä syytä tai näytölle tulee virhe F3E3.	Paistomittaria ei ole liitetty kunnolla.	Tarkista paistomittarin liitäntä.

Normatiiviset asiakirjat, vakiodokumentaatio sekä tuotetta koskevat lisätiedot ovat saatavissa osoitteesta:

- Käyttämällä tuotteesi QR-koodia
- Verkkosivustolta docs.bauknecht.eu
- Voit vaihtoehtoisesti ottaa yhteyttä **asiakaspalveluun** (katso numero takuukirjasesta). Kun otat yhteyttä asiakaspalveluun, ilmoita tuotteen arvokilven koodit.

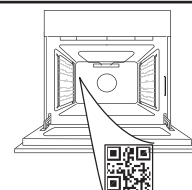

**TAKK FOR AT DU KJØPTE ET BAUKNECHT-PRODUKT**

For å motta mer fullstendig assistanse, vennligst registrer produktet ditt på www.bauknecht.eu/register

SKANN QR-KODEN PÅ DITT APPARAT FOR Å FÅ YTTERLIGERE INFORMASJON

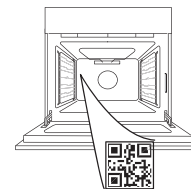

Før du bruker apparatet må du lese sikkerhetsanvisningene nøye.

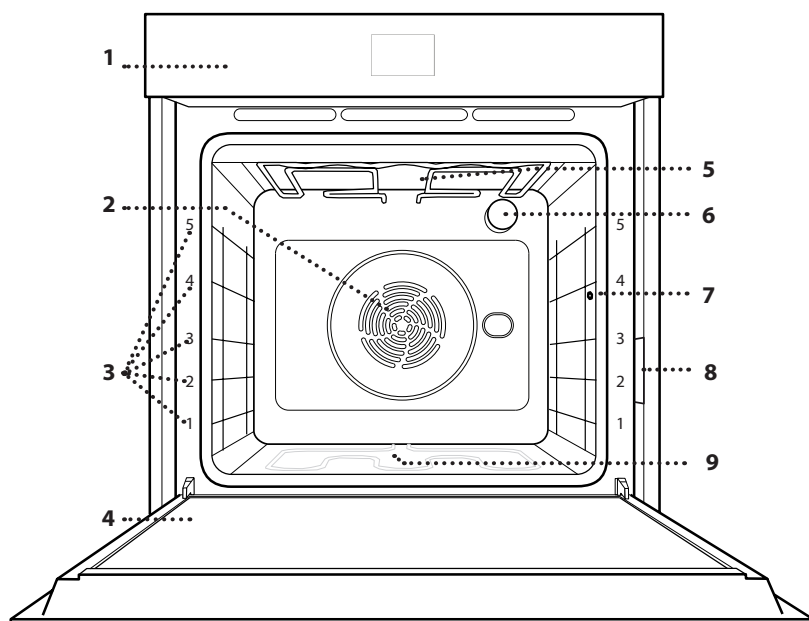
PRODUKTBEKRIVELSE

1. Kontrollpanel
2. Vifte og rundt varmeelement (ikke synlig)
3. Ristens skinner (nivået er angitt på ovns forsida)
4. Dør
5. Øvre varmeelement / grill
6. Lyspære
7. Punkt for innsetting av steketermometer
8. Identifikasjonsskilt (må ikke fjernes)
9. Varmeelement i bunnen (ikke synlig)

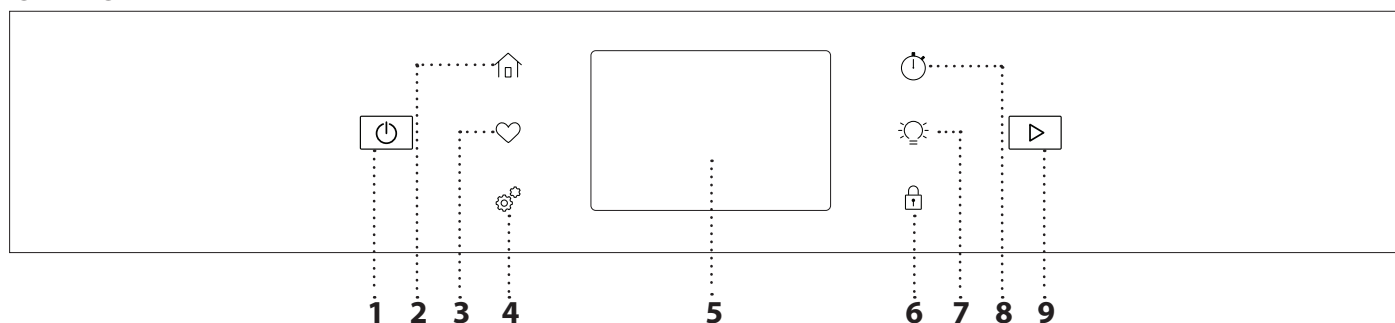
KONTROLLPANEL**1. ON/OFF**

For å slå ovnen på og av.

2. HJEM

For å få rask tilgang til hovedmenyen.

3. FAVORITT

For å hente fram listen over de favorittfunksjonene

4. VERKTØY

For å velge blant forskjellige opsjoner og også endre ovns innstillinger og preferanser.

5. DISPLAY**6. TASTSPERRE**

“Control Lock” (tastsperre) gjør det mulig å låse knappene på berøringskjermen slik at de ikke trykkes inn ved en feiltakelse.

7. LYS

For å slå ovnslampa på eller av.

8. KJØKKENTIMER

Denne funksjonen kan enten aktiveres når du bruker en tilberedningsfunksjon eller uavhengig for å passe tiden.

9. START

For å starte tilberedningsfunksjonen.

TILBEHØR

RIST

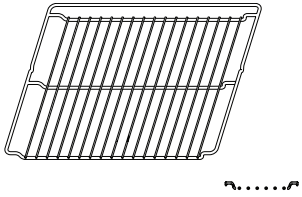

Brukes for å tilberede mat eller som støtte for panner, kakeformer eller andre ildfaste former.

LANGPANNE

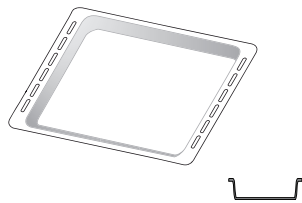

Brukes som ovnsbrett for tilberedning av kjøtt, fisk, grønnsaker, focaccia osv. eller plasseres under risten for å samle opp kraft/sjy fra tilberedningen.

BAKEBRETT *

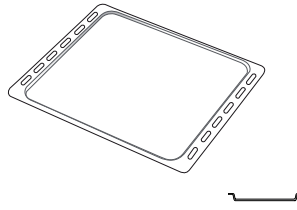

Brukes til steking av brød og kaker, men også til steker, fisk en papillotte, osv.

GLIDESKINNER *

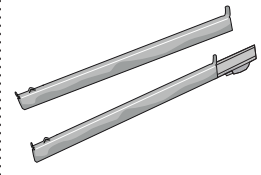

For å gjøre det enklere å sette inn eller fjerne tilbehør.

MATSONDE

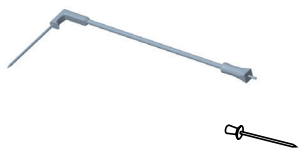

Brukes til nøyaktig måling av temperaturen i matens kjerne under tilberedningen. Takket være dens stive støtte, kan den benyttes for kjøtt og fisk, og også for brød, kaker og andre bakverk.

LUFTSTEKINGSBRETT *

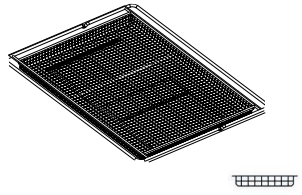

Brukes ved tilberedning av mat med Luftstekingsfunksjon (steke/fritere med luft), med et stekebrett plassert på et lavere nivå for å samle opp eventuelle smuler og drypp. Den kan rengjøres i oppvaskmaskinen.

Antallet og type tilbehør kan variere, avhengig av hvilken modell som kjøpes.

Annet tilbehør kan kjøpes separat; ta kontakt med kundeservicen når det gjelder bestillinger og informasjon.

* Kun tilgjengelig på noen modeller

SETTE INN RISTEN OG ANNET TILBEHØR

Innfør risten horisontalt ved å skyve den over ristens glideskinnene og pass på at siden med den opphøyde kanten er vendt oppover.

Annet tilbehør, som langpannen og bakebrettet, settes inn horisontalt på samme måten som risten.

DEMONTERING OG INSTALLASJON AV HYLLENES SPOR

• For å fjerne glideskinnene, fjern festeskruene (hvis disse finnes) på begge sider ved hjelp av en mynt. Løft sporene opp og dra de nedre delene ut av festene: ristens skinner kan nå fjernes.

• For å installere glideskinnene igjen, må de først settes tilbake i det øvre festet. Hold de oppe, skyv de inn i ovnsrommet, senk de deretter på plass i det nedre festet.

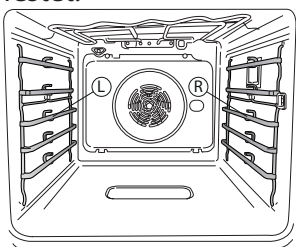

De venstre ("L") og høyre ("R") glideskinnene kan gjenkjennes ved logoen på dette bildet.

INSTALLASJON AV GLIDESKINNER

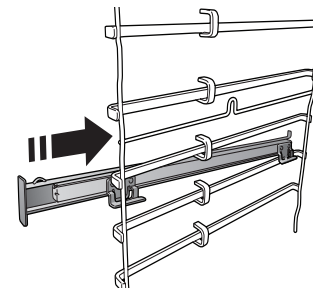

feste sporene, trykk den nedre delen av klemmen bestemt mot rillens spor. Pass på at skinnene kan bevege seg fritt. Gjenta disse stegene på den andre rillen på samme høyde.

Fjern ristenes spor fra ovnen og fjern plastvernet fra de glidende sporene.

Fest den øvre klipsen til føringen til rillene og gli den så langt den går. Senk den andre klipsen i posisjon.

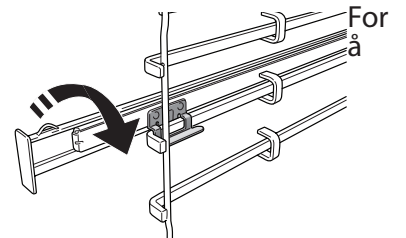

Vennligst merk deg: Glideskinnene kan monteres på alle nivåer.

FUNKSJONER



MANUELLE MODUSER

- **KONVENSJONELL**
For å tilberede en hvilken som helst matrett på kun én rille.
- **KONVENSJONSBAKING**
For å lage kjøtt eller bake kaker, med innhold på bare én hylle.
- **VARMLUFT**
For å steke ulike typer mat som krever samme steketemperatur på flere riller (maksimalt tre) på samme tidspunkt. Denne funksjonen kan brukes til å tilberede forskjellige retter uten at rettene tar smak av hverandre.
- **GRILL**
Til grilling av steker, kebab og pølser, tilberede gratinerte grønnsaker eller riste brød. Ved grilling av kjøtt, anbefaler vi å bruke en langpanne for å samle opp stekesjyen: Plasser brettet på ett av nivåene under risten og ha i 500 ml drikkevann.
- **TURBO GRILL**
For å steke store kjøttstykker (lammelår, roastbiff, kylling). Vi anbefaler å bruke en langpanne for å samle inn stekesjyen: Plasser pannen på et av nivåene under risten og ha i 500 ml drikkevann.
- **HURTIG FORVARMING**
For hurtig forvarming av ovnen.
- **COOK 4**
For å steke ulike mattyper som krever samme steketemperatur på fire høyder samtidig. Denne funksjonen kan benyttes for å steke småkaker, kaker, runde pizzaer (også frosne) og for å tilberede et helt måltid. Følg tilberedningstabellen for å oppnå best resultat.
- **SPESIAL FUNKSJONER**
 - » **PIZZA**
Med denne funksjonen kan du lage god hjemmelaget pizza på mindre enn 10 minutter, som på en restaurant. Den spesifikke tilberedningssyklusen fungerer ved temperaturer på over 300 grader Celsius og gir en pizza som er myk inni, sprø i kantene og perfekt brunet. Hvis du kombinerer denne funksjonen med tilbehøret Pizza Stone WPro og forvarmer den i 30 minutter, kan du steke en pizza på 5-8 minutter.
Ta kontakt med ettersalgsservice for bestillinger og informasjon, eller www.bauknecht.eu
 - » **LUFTSTEK**
Med denne funksjonen kan du tilberede pommes frites, kyllingnuggets og annet med mindre olje, og resultatet blir behagelig sprøtt. Varmeelementene går i syklus for å varme opp ovnsrommet, mens viften sirkulerer varm luft. De beste stekeresultatene kan oppnås ved å

bruke et Luftstekingsbrett (følger med noen modeller). Plasser maten på luftstekingsbrettet i ett lag, og følg instruksjonene i Luftsteking Cooking Table for best mulig resultat. Unngå å bruke mer enn ett brett for å unngå ujevn tilberedning.

» TINING

For å framskynde tining av mat. Plasser maten på rillen i midten. La maten være i emballasjen for å forhindre at den tørker ut på utsiden.

» HOLD VARM

For å holde ferdiglaget mat varm og sprø.

» SKYLLING

For å oppnå en optimal heving av deig. For å oppnå et godt resultat, må ikke funksjonen brukes dersom ovnen fortsatt er varm etter en stekesyklus.

» BEKVEM - MELIGHET

For å lage ferdigmat som er lagret i romtemperatur eller i kjøleskapet (kjeks, kakemix, muffins, pastaretter og bakverk). Funksjonen lager alle rettene raskt og skånsomt, og kan også bruke til å varme opp mat som allerede er tilberedt. Ovnen trenger ikke å forvarmes. Følg instruksjonene på emballasjen.

» MAXI COOKING

Denne funksjonen velger automatisk den beste stekemåten og temperatur ved tilberedelse av store kjøttstykker (over 2,5 kg). Det anbefales å snu kjøttet i løpet av tilberedningen slik at det blir like bruning på begge sider. Det anbefales å ha fett på kjøttet innimellom slik at det ikke tørker ut.

» ECO-SYKLUS

For tilberedning av ovnsstekte steker og fileter av kjøtt på ett enkelt nivå. Når eco-funksjonen er i bruk, er lyset slukket under tilberedningen. Bruk av eco-syklusen optimerer derfor strømbroken, og ovnsdøren må ikke åpnes før maten er helt stekt.

• FROSSEN MAT

Denne funksjonen lar deg automatisk velge ideell tilberedningstemperatur og -modus for 5 forskjellige typer ferdig frossenmat. Ovnen trenger ikke å forvarmes.

» AUTO MODES

Dette lar gjør at alle typer mat kan tilberedes helt automatisk. For at denne funksjonen skal brukes optimalt, følges indikasjonene i den tilhørende tilberedningstabellen. Ovnen trenger ikke å forvarmes.

HVORDAN BRUKE TOUCH-DISPLAYET



For å velge eller bekrefte:

Tapp på skjermen for å velge verdien eller menyelementet du ønsker.



For å bla gjennom menyen eller listen:

Sveip fingeren over displayet for å bla gjennom elementene eller verdiene.

For å bekrefte innstillingene eller få tilgang til neste skjermbilde:

Tast "STILL INN" eller "NESTE".

For å gå tilbake til forrige skjerm:

Trykk på ← .

FØRSTE GANGS BRUK

Du vil måtte konfigurere produktet når du skruer på apparatet første gang.

Innstillingene kan deretter endres ved å trykke  for å få tilgang til "Verktøy"-menyen.

1. VELG SPRÅKPREFERANSENE

Du vil måtte velge språk og deretter tid når du skruer på apparatet første gang.

- Sveip over skjermen for å bla gjennom listen over tilgjengelige språk.
- Trykk på ønsket språk.

2. WIFI-OPPSETT

Ved hjelp av Bauknecht Home Net-funksjonen kan du betjene ovnen på avstand fra en mobil enhet. For å gjøre det mulig å fjernstyre apparatet må du fullføre tilkoblingsprosessen først. Denne prosessen er nødvendig for å registrere apparatet ditt og kople det til ditt hjemmenettverk.

- Tast "Add Appliance" (legg til apparat) i mobilappen for å fortsette med tilkoblingen.
- Åpne delen "Tools/Connectivity/Connect to network" (verktøy/konnektivitet/tilkobling til nettverk) på produktet for å starte oppsettet.

HVORDAN SETTE OPP TILKOBLINGEN

For å bruke denne funksjonen trenger du: En smarttelefon eller et nettbrett og en trådløs ruter som er koblet til Internett. Bruk smartenheten til å sjekke at det trådløse nettverket ditt har sterkt signal i nærheten av apparatet. Ruterer eller den mobile tethering-enheten må være forskjellig fra enheten som mobilappen er installert på.

Minimumskrav.

Smartenhet: Android med en skjerm på 1280x720 (eller høyere) eller iOS.

Sjekk App store for appens kompatibilitet med Android- eller iOS-versjoner.

Trådløs ruter: 2.4Ghz WiFi b/g/n.

1. Last ned appen Bauknecht Home Net

Det første trinnet for å kople til enheten din, er å laste ned appen på mobiltelefonen/nettbrettet ditt. Bauknecht Home Net Appen vil veilede deg igjennom alle trinnene som er listet opp nedenfor. Du kan laste ned Bauknecht Home Net Appen fra App Store eller Google Play Store.

2. Opprett konto

Dersom du ikke har gjort det allerede, må du

opprette en konto. Dette vil gjøre at du kan opprette et nettverk for apparatene dine og også fjernovervåke og fjernstyre dem.

3. Registrer apparatet ditt

Følg instruksene i appen for å registrere apparatet. For å fullføre registreringsprosessen trenger du:

- SAID-nummeret (Smart appliance IDentifier) som finnes i delen verktøy/konnektivitet/tilkobling til nettverk,
- Det 12-sifrede produktnummeret som finnes på produktetiketten,
- Bluetooth-tilkoblingen er aktiv på smarttelefonen din.

Når du er klar, legger du til apparatet ditt via mobilappen og følger instruksjonene i den.

Merk:

Bluetooth må kun være aktiv under registreringsprosessen.

WiFi-tilkoblingen kan bare settes opp via mobilappen.

Tilkoblingsprosedyren vil bare måtte utføres igjen hvis du endrer ruterinnstillinger (f.eks. nettverksnavn eller -passord eller leverandør).

3. INNSTILLING AV KLOKKESLETT OG DATO

Når du kobler ovnen til hjemmenettverket ditt vil tid og dato stilles inn automatisk. Hvis ikke må du stille det inn manuelt

- Trykk på de relevante tallene for å stille inn tiden.
- Tast "STILL INN" for å bekrefte.

Når du har stilt inn klokkeslettet, må du stille inn datoen

- Trykk på de relevante tallene for å stille inn datoen.
- Tast "STILL INN" for å bekrefte.

Etter at strømmen har vært vekke i lengre tid, må du stille inn tiden og datoen igjen.

4. STILL INN EFFEKTFORBRUKET

Ovnen programmeres for å bruke elektrisk strøm som er kompatibelt med et innenriksnettverk med nominell effekt på mer enn 3 kW (16 Ampere): Hvis husholdningen din har lavere strøm, vil du måtte redusere denne verdien (13 Ampere).

- Trykk på verdien til høyre for å velge strømmen.
- Trykk på "OKAY" for å fullføre det opprinnelige oppsettet.

5. VARM OPP OVNEN

En ny ovn vil kanskje avgi lukt som har blitt etterlatt i løpet av produksjonen: dette er helt normalt. Før du begynner å lage maten, anbefaler vi at du varmer opp ovnen når den er tom for å fjerne eventuell lukt.

Fjern eventuell beskyttelsespapp eller transparent film fra ovnen og ta ut eventuelt tilbehør inni den.

Varm opp ovnen til 200 °C i rundt én time. Det anbefales å lufte rommet etter å ha brukt apparatet første gang.

DAGLIG BRUK

1. VELG EN FUNKSJON

For å slå på ovnen, trykk på  eller ta på en hvilken som helst plass på skjermen.

Display gir deg mulighet til å velge mellom manuelle og automatiske moduser.

- Trykk på hovedfunksjonen du ønsker for å komme inn til den tilhørende menyen.
- Bla opp eller ned for å se gjennom listen.
- Velg funksjonen du ønsker ved å trykke på den.

2. STILL INN MANUELLE FUNKSJONER

Etter å ha valgt funksjonen du ønsker, kan du endre innstillingene. Displayet vil vise innstillingene som kan endres.

TEMPERATUR- / GRILLNIVÅ

- Trykk på hovedfunksjonen du ønsker for å komme inn til den tilhørende menyen.
- Alt etter hvilken funksjon du har valgt, kan du aktivere eller deaktivere forvarmingen med en spesifikk vippebryter.

VARIGHET

Det er ikke nødvendig å stille inn steketiden hvis du vil tilberede retten manuelt. I tidsmodus lager ovnen mat i henhold til en varighet du stiller inn. På slutten av tilberedningstiden stoppes tilberedning automatisk.

- For å stille inn varigheten trykker du på "Tidsseksjonen eller angi tilberedningstid" etter å ha trykket på START.
- Tast inn de aktuelle tallene for å stille inn steketiden du ønsker.
- Tast "NESTE" for å bekrefte.

Hvis du vil slette en innstilt varighet for tilberedningen og dermed styre slutten av tilberedningen manuelt, kan du trykke på varighetsverdien og angi "0", eller du kan åpne trepunktsmenyen og skrive inn tilberedningstiden.

Hvis du vil stoppe syklusen, åpner du trepunktsmenyen og velger "stans tilberedningen".

3. STILL INN AUTO MODUSER

De automatiske modusene gjør deg i stand til å tilberede forskjellige typer retter, ved å velge blant de som vises på listen. De fleste tilberedningsinnstillingene velges automatisk av apparatet for å oppnå det beste resultatet.

- Velg en oppskrift fra listen.

Funksjonene vises etter matvarekategorier i menyen "Auto Modes" (automatiske moduser) (se tilhørende tabeller).

- Når du har valgt en funksjon, indikerer du egenskapene til maten (antall, vekt, osv.) du ønsker å tilberede for å få perfekt resultat.

4. STILL INN UTSATT START

Du kan utsette stekingen før du starter en funksjon:

Funksjonen vil begynne på tidspunktet du velger på forhånd.

- Tast "UTSETTELSE" for å stille inn starttiden du ønsker. Du kan enten velge starttidspunktet eller tidspunktet du ønsker at maten skal være klar i henhold til de valgte funksjonene.
- Når du har stilt inn ønsket utsettelse, tast "SET" (stilt inn) for å starte ventetiden.
- Plasser maten i ovnen og lukk døren: Funksjonen vil begynne automatisk etter tidsperioden som har blitt regnet ut.

Programmering av utsatt start av tilberedningen vil deaktivere ovnens forvarmingsfase: Ovnens vil gradvis nå ønsket temperatur, som betyr at tilberedningstidene vil være litt lengre enn de som er oppgitt i tilberedningstabellen.

- For å aktivere funksjonen umiddelbart og avbryte programmert utsettelse, trykker du på "SKIP DELAY" (hopp over utsettelse).

5. START FUNKSJONEN

- Når du har konfigurert innstillingene, trykker du på "START" for å aktivere funksjonen.

Hvis ovnen er varm og funksjonen krever en spesifikk maksimumstemperatur, vises en melding på displayet. Du kan når som helst endre verdiene som er stilt inn i løpet av tilberedningen ved å trykke på verdien du ønsker å endre. Alle alternativene som kan endres, kan utforskes ved å åpne menyen med tre prikker nederst til venstre på displayet.

Du kan stanse funksjonen som er aktivert når som helst ved å trykke på .

6. FORVARMING

Hvis den tidligere har blitt aktivert, vil oppstart av funksjonen føre til at displayet viser status til forvarmingsfasen. Når denne fasen er fullført, høres et lydsignal og displayet viser "OVEN READY" (ovnen er klar)

- Åpne døren.
- Plasser maten i ovnen.
- Lukk døren og tast "Start now" (start nå) eller "START"-knappen for å starte tilberedningen.

Hvis maten settes i ovnen før forvarmingen er ferdig, kan det ha negativ innvirkning på sluttresultatet. Ved å åpne døren mens fasen for forvarming pågår, vil fasen settes på pause. Tilberedningstiden inkluderer ikke en forvarmingsfase.

Du kan endre default-innstillingen for forvarmingsopsjonen for tilberedningsfunksjoner som lar deg gjøre dette manuelt.

- Velg en funksjon som tillater deg å velge forvarmingsfunksjonen manuelt.
- Bruk vippebryteren for forvarming nederst til høyre på displayet for å aktivere eller deaktivere forvarming. Det vil bli stilt inn som en default-opsjon.

7. SNU OG KONTROLLER MATEN

Noen av de automatiske modusene krever at maten snus under tilberedningen. Du vil høre et signal og på display vises handlingen som må utføres.

- Åpne døren.
- Utfør handlingen displayet ber om.
- Lukk døren, tast deretter "START" for å gjenoppta tilberedningen.

På samme måte, når det gjenstår 5% av tiden for tilberedning, før endt tilberedning, minner ovnen deg om at du må kontrollere maten.

Du vil lyd et signal og på display vises handlingen som må utføres.

- Sjekk maten
- Lukk døren, tast deretter "START" for å gjenoppta tilberedningen.

8. ENDT TILBEREDNING

Et lydsignal høres, og displayet vil indikere at matlagingen er ferdig. Med noen funksjoner kan du gi retten ekstra bruning når matlagingen er ferdig, forleng tilberedningstiden eller lagre funksjonen som favoritt.

- Tast "ADD TO FAV" (legg til favoritter) for å lagre den som en favoritt.
- Velg "Ekstra bruning" for å starte en fem minutters bruningssyklus.
- Tast "+ 5 min" for å forlenge tilberedningen

9. FAVORITTER

Favoritter-funksjonen lagrer ovnsinnstillingene for dine favorittoppskrifter.

Ovnen gjenkjenner automatisk de mest brukte funksjonene. Etter at du har brukt funksjonen et visst antall ganger, får du en melding om at du kan legge til funksjonen som en favoritt.

HVORDAN LAGRE EN FUNKSJON

Når en funksjon er ferdig, tast "ADD TO FAV" (legg til favoritt) for å lagre den som en favoritt. Dette gjør at du kan raskt bruke den senere, med de samme innstillingene.

NÅR LAGRET

Trykk på  for å se favorittmenyen: Alle lagrede funksjoner listes opp i denne menyen. Tast "START" for å aktivere tilberedningsfunksjonen du har valgt.

ENDRE INNSTILLINGENE

I favorittskjermen kan du legge til et bilde eller et navn til favorittene for å skreddersy i henhold til preferansene dine.

- Velg funksjonen du vil endre.
- Trykk på ikonet med tre prikker øverst i høyre hjørne.
- Velg egenskapen du vil endre.
- Klikk "LAGRE" for å bekrefte endringene.

Hvis du vil fjerne en bestemt funksjon, finner du alternativet "DELETE FAVORITE" (slett favoritt) i denne menyen.

10. VERKTØY

Trykk  når som helst for å åpne "Verktøy"-menyen. Denne menyen lar deg velge mellom forskjellige valg, og også endre innstillinger og preferanser for produktet eller displayet.

FJERNSTYRT AKTIVERING

For å aktivere bruken av Bauknecht Home Net-appen.

KJØKKENTIMER

Denne funksjonen kan enten aktiveres når du bruker en tilberedningsfunksjon eller uavhengig for å passe tiden. Når den startes, vil timeren fortsette nedtellingen uavhengig uten å gripe inn i selve funksjonen. Når timeren har blitt aktivert, kan du også velge og aktivere en funksjon.

Timeren vil fortsette nedtellingen i det øvre, høyre hjørnet på skjermen.

For å se eller endre kjøkkentimeren:

- Trykk på kjøkkentimer-alternativet.

En lyd vil lyde og displayet vil indikere at timeren er ferdig med å telle ned valgt tid.

- Trykk på "PAUSE" hvis du vil sette timeren på pause. Deretter kan du trykke på "RESUME" (gjenoppta) for å starte timeren på nytt.
- Tast "CANCEL" (slett) for å avbryte timeren eller stille inn en ny varighet.
- Tast "+1 min" for å øke varigheten med 1 minutt.

LYS

For å slå ovnslampa på eller av.

SMARTCLEAN

Effekten av damp frigjort under denne spesielle rengjøringscyklusen ved lav temperatur gjør at skitt og matrester lett kan fjernes. For 200 ml drikkevann i på bunnen av ovnen og aktivere funksjonen når ovnen er kald.

PYRO SELVRENGJØRING

For å eliminere flekker etter matlaging ved hjelp av en syklus ved svært høy temperatur. Det er tilgjengelig tre forskjellige selvrensingscykluser med ulik varighet: Høy, middels, lav.

Ta ikke på ovnen mens Pyro-syklusen pågår. Hold barn og dyr på sikker avstand fra ovnen under og etter Pyro-syklusen pågår (helt til rommet er fullstendig utluftet).

- Fjern alt tilbehør - inkludert glideskinnene - fra ovnen før du aktiverer funksjonen. Dersom ovnen er montert under en kokeflate, må du påse at flammene eller de elektriske kokeplatene er slått av mens den selvrensende syklusen pågår.
- For optimale resultat ved rengjøring, fjern overflødige rester inne i ovnsrommet og gjør rent det indre dørglasset før du bruker den pyrolytiske funksjonen.
- Velg én av de tilgjengelige syklusen avhengig av

dine behov.

- Tast "START" for å aktivere funksjonen du har valgt. ovnen vil begynne syklusen for selv-rengjøring, mens døren låses automatisk: en advarsel kommer til syne på display, sammen med en nedtelling som indikerer tilstanden til syklusen under utføring.

Når syklusen er fullført, vil døren være sperret inntil temperaturen ikke utgjør noen fare.

Vennligst merk deg: Pyrolytisk syklus kan også aktiveres når tanken er fylt med vann.

Når syklusen har blitt valgt, kan du utsette starten til den automatiske rengjøringen. Tast "DELAY" (utsettelse) for å stille inn sluttiden slik det indikeres i det aktuelle avsnittet.

MATSONDE

Hvis du brukere en sonde kan du måle kjernetemperaturen til de forskjellige typene av mat mens steking pågår for å sikre at det når den optimale temperaturen. Temperaturen til ovnen varierer avhengig av funksjonen du har valgt, men steking er alltid programmert til å avslutte når den spesifiserte temperaturen er nådd. Plasser mat i ovnen og sett matsonden inn i kontakten. Hold sonden så langt fra varmekilden som mulig. Lukk ovnsdøren. Trykk på . Du kan velge mellom de manuelle funksjonene (etter stekemetode) og AUTO MODUSER (etter type mat) dersom det er tillatt eller nødvendig å bruke sonden.

Når en tilberedningsfunksjon er startet, avbrytes den hvis sonden tas ut. Trekk alltid ut støpselet og ta sonden ut av ovnen når du tar ut maten.

BRUK AV MATSONDE

Sett maten inn i ovnen og sett inn støpselet ved å innføre det i kontakten på høyre side av ovnsrommet. Kabelen er halv-stiv og kan formes etter behov for å innføre sonden i de forskjellige mattypene på mest mulig effektiv måte. Påse at kabelen ikke berører det øvre varmeelementet under steking.

KJØTT: Sett steketermometeret dypt inn i kjøttet, unngå bein eller fete områder. Hvis du steker fjærkre, sett sonden på langs, midt i brystet, unngå hule områder.

FISK (hel): Plasser spissen i den tykkeste delen, unngå beina.

BAKVERK & PASTA: Sett spissen dypt inn i deigen ved å forme kabelen for å oppnå optimal vinkel på sonden. Det er nødvendig å bruke de kompatible funksjonene AUTO MODES (automatiske moduser) for å utføre tilberedning som kontrolleres ved hjelp av sonde for denne typen mat. Dersom du bruker sonden med

funksjonene AUTO MODES (automatiske moduser), vil steking stanse automatisk når kjernens temperatur når den ideelle temperaturen i oppskriften du har valgt, og du trenger ikke stille inn ovnstemperaturen.

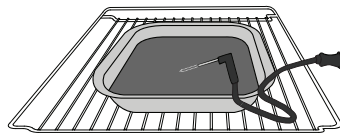

Lasagne

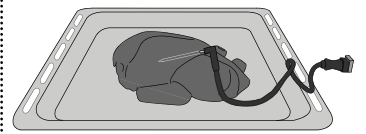

Hel kylling

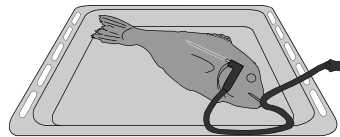

Fisk

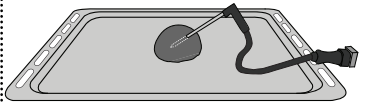

Rundstykker

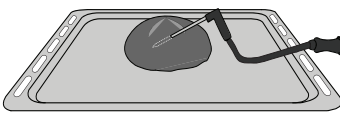

Stort brød

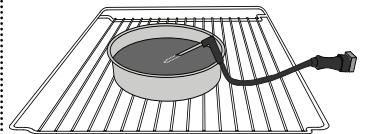

Kake

KONTROLLÅS

"Control Lock" (tastsperr) gjør det mulig å låse knappene på berøringskjermen slik at de ikke trykkes inn ved en feiltakelse.

Du låser opp apparatet ved å trykke lenge på låsetasten på berøringskjermen.

INNSTILLINGER

For å endre flere ovnsinnstillinger, ved å velge sabbatsmodus og slå av "Demo Modus".

KONNEKTIVITET

For å endre innstillingene eller konfigurere et nytt hjemmenettverk.

INFO

For ytterligere informasjon om produktet.

. ANMERKNINGER

- Dekk ikke bunnen av ovnen med aluminiumsfolie.
- Unngå å trekke gryter eller stekeformer over bunnen i ovnen, da dette kan føre til skader på emaljen.
- Ikke plasser tunge vekter på døren, og ikke hold deg fast i den.
- På grunn av den høyere temperaturen i Pizza-syklusen, forventes det noe høyere avkjøling.

NYTTIGE RÅD

SLIK LESER DU TILBEREDNINGSTABELLEN

Tabellen viser den beste funksjonen, tilbehørene og nivået som skal brukes for å lage forskjellige typer mat. Tilberedningstiden begynner fra maten settes i ovnen, eksklusiv forvarming (der nødvendig). Tilberedningstemperaturene og tidene er omtrentlige, og avhenger av mengden mat og typen utstyr som brukes. Bruk til å begynne med de laveste innstillingene som anbefales, og hvis resultatet ikke er slik du ønsker, velger du høyere innstillinger. Det anbefales å benytte medfølgende tilbehør, og kakeformer eller bakebrett fortrinnsvis av mørkt metall. Det er også mulig å benytte gryter og tilbehør i pyrex eller keramikk, men da vil steketiden forlenges noe.

SAMTIDIG TILBEREDNING AV FORSKJELLIGE MATVARER

Ved å benytte funksjonen "Forced Air" (tvungen luft) er det mulig å tilberede forskjellige mat samtidig (for eksempel: fisk og grønnsaker) på forskjellige nivåer. Ta ut matvarene som trenger kortere steketid og la de som skal ha lengre fortsette å steke i ovnen.

KJØTT

Du kan bruke hvilken som helst ovnfast panne eller pyrex-form som passer til størrelsen på kjøttstykkene som skal tilberedes. Når du tilbereder store kjøttstykker (steker), er det best å tømme litt kraft i gryten og øse kraften over kjøttet under tilberedningen for å gi det mer smak. Vennligst merk deg at dampen skapes i løpet av denne operasjonen. Når steken er ferdig bør du la den stå og hvile i ovnen i 10–15 minutter, eller pakke den inn i aluminiumsfolie.

For å oppnå et jevnt resultat når du griller kjøttstykker, bør du velge stykker med jevn tykkelse. Tykke kjøttstykker har behov for lengre tilberedningstider. For å unngå at stykkene svis på overflaten, øker du avstanden til grillelementet ved å plassere risten på en lavere rille. Snu kjøttet når 2/3 av tiden er gått. Åpne døren forsiktig, da det kan strømme ut varm damp.

Vi anbefaler at det plasseres en langpanne med en halv liter drikkevann direkte under risten med maten, slik at sjuen fra kjøttet samles opp. Fyll opp ved behov.

DESSERTER

Delikate kaker stekes med den konvensjonelle funksjonen på én enkel rille.

Bruk langpanner i mørkt metall og plasser de alltid på risten som medfølger. Ved steking på flere riller, velges tvungen luftfunksjonen og kakeformene fordeles utover rillene, slik at den varme luften kan sirkulere.

For å undersøke om en kake med heving er stekt, stikker man i den med en tannpirker av tre i den øverste delen. Hvis tannpirkeren fortsetter å være tørr, er kaken ferdig.

Hvis man bruker klebefrie langpanner, skal man ikke smøre kantene. Det kan nemlig føre til at kaken hever ujevnt på sidene.











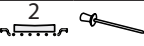
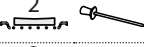
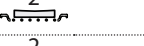
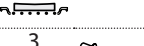
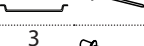
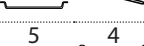
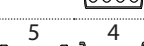

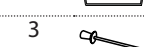

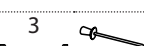
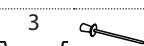
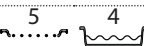

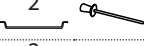

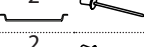
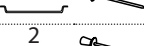
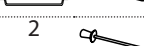
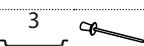

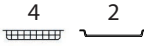





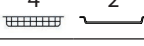



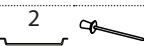

Dersom bakverket "svulmer ut" under steking, bør du bruke en lavere temperatur neste gang og vurdere å redusere mengden væske du tilfører eller røre mer forsiktig i blandingen.

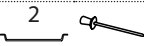
Bruk funksjonen "Konveksjonsbaking" for desserter med saftig fyll eller topping (som oste- eller fruktpaier). Dersom bunnen av kaken er for fuktig, bør du velge en lavere rille og strø bunnen med brød- eller kjekssmuler før du har i fyllet.

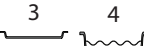





SKYLLING

Det anbefales å dekke deigen med et fuktig kjøkkenhåndkle før den settes i ovnen. Hevetiden med denne funksjonen reduseres med ca. 1/3 i forhold til heving ved romtemperatur (20–25 °C). Tiden det tar for å heve en pizza er omtrent en time for 1 kg deig.

TILBEREDNINGSTABELL AUTOMATISK MODUS

MATVAREKATEGORIER		MENGDE	TILBEREDNINGS-GRAD NIVÅ	NIVÅ FOR BRUNING	SNU (AV TILBEREDNINGSTID)	NIVÅ OG TILBEHØR		
GRYTERETT OG GRILLET PASTA	Fersk	Lasagne	0,5 - 3 kg *	-	MED	-	2 	
		Cannelloni	0,5 - 3 kg *	-	MED	-	2 	
	Frosne	Lasagne	0,5 - 3 kg	-	-	-	2 	
		Cannelloni	0,5 - 3 kg	-	-	-	2 	
KJØTT	Biff	Oksestek	0,6 - 2 kg *	MED	MED	-	3 	
		Kalvestek	0,6 - 2,5 kg *	-	MED	-	3 	
		Stek	2 - 4 cm	MED	-	2/3	5  4 	
		Hamburger	1,5 - 3 cm	-	-	3/5	5  4 	
		Langsom tilberedning	0,6 - 2 kg *	MED	-	-	3 	
	Svin	Svinestek	0,6 - 2,5 kg *	-	MED	-	3 	
		Skank	0,5 - 2,0 kg *	-	MED	-	3 	
		Svinesteik	0,5 - 2,0 kg	-	-	2/3	5  4 	
		Bacon	0,5 - 1,5 cm	-	-	1/2	5  4 	
	Lam	Lammestek	0,6 - 2,5 kg *	MED	MED	-	2 	
		Lammerygg	0,5 - 2,0 kg *	MED	MED	-	2 	
		Lammelår	0,5 - 2,0 kg *	MED	MED	-	2 	
	Kylling	Grillet kylling	Grillet kylling	0,6 - 3 kg *	-	MED	-	2 
			Fylt grillet kylling	0,6 - 3 kg *	-	MED	-	2 
			Kyllingbiter	0,6 - 3 kg *	-	MED	-	3 
		Luftstekt kylling	Hel kylling	0,6 - 2,5 kg	-	-	-	4  2 
			Kyllingbryst	1 - 4 (cm)	-	-	-	4  2 
			Kyllingbiter	0,2 - 1,5 kg	-	-	-	4  2 
			Kyllinglår	-	-	-	-	4  2 
			Panert kotelett	1 - 4 (cm)	-	-	-	4  2 
Kyllingvinger			0,2 - 1,5 kg	-	-	-	4  2 	
Kyllingnuggets [frosne]			-	-	-	-	4  2 	
Kyllingvinger [frosne]	-	-	-	-	4  2 			
Ovnsstekt and	Grillet and	0,6 - 3 kg *	-	MED	-	2 		
	Fylt grillet and	0,6 - 3 kg *	-	MED	-	2 		
	Andestykker	0,6 - 3 kg *	-	MED	-	3  4 		
	Andefilet/-bryst	1 - 5 cm	-	-	2/3	5  4 		

* Anbefalt mengde

TILBEHØR						
	Rist	Ovnsfast panne eller kakeform på rist	langpanne/bakebrett	Langpanne med 500 ml vann	Luftstekingsbrett	Matsonde

TILBEREDNINGSTABELL AUTOMATISK MODUS

MATVAREKATEGORIER		MENGDE	TILBEREDNINGS-GRAD NIVÅ	NIVÅ FOR BRUNING	SNU (AV TILBEREDNINGSTID)	NIVÅ OG TILBEHØR	
KJØTT	Stekt kalkun	Stekt kalkun & gås	0,6 - 3 kg *	-	MED	-	2
		Fylt stekt kalkun & gås	0,6 - 3 kg *	-	MED	-	2
		Kalkun- & gåsestykker	0,6 - 3 kg *	-	MED	-	3
		Kalkun- & gåsefilet/-bryst	1 - 5 cm	-	-	2/3	5 4
	Luftstekt kjøtt	Kebab	0,2 - 1,5 kg	-	-	1/2	4 2
		Svinekoteletter	1 - 4 (cm)	-	-	-	4 2
		Hamburger	1 - 4 (cm)	-	-	-	4 2
		Pølser og Wurstel	1,5 - 3.5 (cm)	-	-	-	4 2
		Panert kotelett	1 - 4 (cm)	-	-	-	4 2
		FISK OG SJØMAT	grillede fileter og steker	Tunfiskstek	1 - 3 (cm)	MED	-
Laksestek	1 - 3 (cm)			MED	-	3/4	3 2
Sverdfiskstek	0,5 - 3 (cm)			-	-	3/4	3 2
Torskefilet	0.1 - 0.3 kg			-	-	-	3 2
Havabborfilet	0.05 - 0.15 kg			-	-	-	3 2
Havbrasmefilet	0.05 - 0.15 kg			-	-	-	3 2
Andre fileter	0,5 - 3 (cm)			-	-	-	3 2
Fileter [frosne]	0,5 - 3 (cm)			-	-	-	3 2
Grillet sjømat	Kamskjell		et brett	-	-	-	4
	Grateng kamskjell		et brett	-	-	-	4
	Reker		et brett	-	-	-	4 3
	Kongereker		et brett	-	-	-	4 3
Grillet, hel fisk	0,2 - 1,5 kg *		-	-	-	3 2	
Fisk i salt skorpe	0,2 - 1,5 kg *		-	-	-	3	
Luftstekt fisk	Panert fisk	1,5 - 3.5 (cm)	-	-	-	4 2	
	Fiskefilet	1,5 - 3.5 (cm)	-	-	-	4 2	
	Hel fisk	0,4 - 0,8 kg	-	-	-	4 2	
	Skalldyr	-	-	-	-	4 2	
GRØNNSAKER	Grillede grønnsaker	Stekte poteter	0,5 - 1,5 kg	-	MED	-	3
		Fylte grønnsaker [hver]	0.1 - 0.5 kg	-	-	-	3
		Andre grønnsaker	0,5 - 1,5 kg	-	MED	-	3

* Anbefalt mengde

TILBEHØR						
	Rist	Ovnfast panne eller kakeform på rist	langpanne/bakebrett	Langpanne med 500 ml vann	Luftstekingsbrett	Matsonde







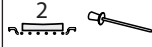
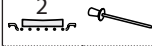

TILBEREDNINGSTABELL AUTOMATISK MODUS

MATVAREKATEGORIER		MENGDE	TILBEREDNINGS-GRAD NIVÅ	NIVÅ FOR BRUNING	SNU (AV TILBEREDNINGSTID)	NIVÅ OG TILBEHØR	
GRØNNSAKER	Grønnsaksgrateng	Potetgrateng	et brett	-	-	-	3
		Tomatgrateng	et brett	-	-	-	3
		Gratinerte paprika	et brett	-	-	-	3
		Brokkoligrateng	et brett	-	-	-	3
		Blomkålgratin	et brett	-	-	-	3
		Grønnsaksgrateng	et brett	-	-	-	3
	Luftstekte grønnsaker	Hjemmelagde pommes frites	0,3 - 0,8 kg	-	-	-	4 2
		Potetbåter	1 - 4 (cm)	-	-	-	4 2
		Blandete grønnsaker	0,3 - 0,8 kg	-	-	2/3	4 2
		Zucchini-chips	0,2 - 0,5 kg	-	-	-	4 2
		Stekte poteter	0,3 - 0,8 kg	-	-	-	4 2
Rundstykker [frosne]		-	-	-	-	4 2	
SALT BAKST	Middagspai	0,8 - 1,2 kg	-	MED	-	2	
	Grønnsaksstrudel	0,5 - 1,5 kg	-	MED	-	2	
	Brød	Rundstykker	60 - 150g [hver]*	-	-	-	3
		Sandwichbrød	400 - 600 g [hver]	-	-	-	2
		Stort brød	0.7 - 2.0kg *	-	-	-	2
		Bagetter	200 - 300 g [hver]	-	-	-	3
	Pizza	Rund pizza	rund - brett *	-	-	-	2
		Tykk pizza	rund - brett *	-	-	-	2
		Pizza [frossen]	1 lag*	-	-	-	2
			2 lag*	-	-	-	4 1
			3 lag*	-	-	-	5 3 1
4 lag*	-		-	-	5 4 2 1		

* Anbefalt mengde

TILBEHØR						
	Rist	Ovnfast panne eller kakeform på rist	langpanne/bakebrett	Langpanne med 500 ml vann	Luftstekingsbrett	Matsonde

TILBEREDNINGSTABELL AUTOMATISK MODUS

MATVAREKATEGORIER		MENGDE	TILBEREDNINGS-GRAD NIVÅ	NIVÅ FOR BRUNING	SNU (AV TILBEREDNINGSTID)	NIVÅ OG TILBEHØR	
SØT BAKST	Hevende kaker	Sukkerbrød	0,5 - 1,2 kg *	-	-	-	2 
		Fruktkake i form	0,5 - 1,2 kg *	-	-	-	2 
		Sjokoladekake	0,5 - 1,2 kg *	-	-	-	2 
	Småkaker	0.2 - 0.6 kg	-	-	-	3 	
	Croissanter	ett brett *	-	-	-	3 	
	Croissants [frosne]	ett brett *	-	-	-	3 	
	Vannbakkels	ett brett *	-	-	-	3 	
	Marengs	10 - 30 g [hver]	-	-	-	3 	
	Terte	0,4 - 1,6 kg	-	-	-	3 	
	Strudel	0,4 - 1,6 kg	-	-	-	3 	
	Fruktpai	0,5 - 2 kg	-	-	-	2 	

TILBEHØR						
	Rist	Ovnsfast panne eller kakeform på rist	langpanne/bakebrett	Langpanne med 500 ml vann	Luftstekingsbrett	Matsonde



TABELL FOR LUFTSTEK-TILBEREDNING

	OPPSKRIFT	FUNKSJON	ANBEFALT MENGDE	FORVARM	TEMPERATUR (°C)	VARIGHET (MIN.)	HYLLE OG TILBEHØR
FROSSEN MAT	Frosne pom. frites		650 - 850 g	Ja	200	25 - 30	
	Frosne kyllingnuggets		500g	Ja	200	15 - 20	
	Fiskepinner		500g	Ja	220	15 - 20	
	Løkringer		500g	Ja	200	15 - 20	
GRØNNSAKER	Ferske panerte squash		400g	Ja	200	15 - 20	
	Hjemmelagde pommes frites		300 - 800 g	Ja	200	20 - 40	
	Blandete grønnsaker		300 - 800 g	Ja	200	20 - 30	
KJØTT OG FISK	Kyllingsbryst		1 - 4 cm	Ja	200	20 - 40	
	Kyllingvinger		200 - 1500 g	Ja	220	30 - 50	
	Panert kotelett		1 - 4 cm	Ja	220	20 - 50	
	Fiskefilet		1 - 4 cm	Ja	220	15 - 25	

Ved tilberedning av fersk eller hjemmelaget mat, smør et tynt lag med olje på overflaten. For å sikre et jevnt tilberedningsresultat bør du blande maten halvveis i den anbefalte steketiden.

FUNKSJONER	 Luftstek		
TILBEHØR	 Luftstekingsbrett	 Ovnfast panne eller kakeform på rist	 Langpanne / bakebrett panne på rist

TILBEREDNINGSTABELL

OPPSKRIFT	FUNKSJON	FORVARM	TEMPERATUR (°C)	VARIGHET (MIN.)	HYLLE OG TILBEHØR
Surdeigs-/sukkerbrødkaker		Ja	170	30 - 50	
		Ja	160	30 - 50	
		Ja	160	30 - 50	
Fylte kaker (ostekake, strudel, eplepai)		Ja	160 - 200	30 - 85	
		Ja	160 - 200	30 - 90	
Småkaker		Ja	150	20 - 40	
		Ja	140	30 - 50	
		Ja	140	30 - 50	
		Ja	135	40 - 60	
Småkaker/muffins		Ja	170	20 - 40	
		Ja	150	30 - 50	
		Ja	150	30 - 50	
		Ja	150	40 - 60	
Vannbakkels		Ja	180 - 200	30 - 40	
		Ja	180 - 190	35 - 45	
		Ja	180 - 190	35 - 45 *	
Marengs		Ja	90	110 - 150	
		Ja	90	130 - 150	
		Ja	90	140 - 160 *	
Pizza/brød/focaccia		Ja	190 - 250	15 - 50	
		Ja	190 - 230	20 - 50	
Pizza (Tynn, tykk, focaccia)		Ja	310	7 - 12	
		Ja	220 - 240	25 - 50 *	
Frossen pizza		Ja	250	10 - 15	
		Ja	250	10 - 20	
		Ja	220 - 240	15 - 30	
Middagspaier (grønnsakspai, quiche)		Ja	180 - 190	45 - 55	
		Ja	180 - 190	45 - 60	
		Ja	180 - 190	45 - 70 *	

FUNKSJONER								ECO	
TILBEHØR									

OPPSKRIFT	FUNKSJON	FORVARM	TEMPERATUR (°C)	VARIGHET (MIN.)	HYLLE OG TILBEHØR
Vols-au-vent/butterdeigskjeks		Ja	190 - 200	20 - 30	
		Ja	180 - 190	20 - 40	
		Ja	180 - 190	20 - 40 *	
Lasagne/ovnsbakt pasta/cannelloni		Ja	190 - 200	45 - 65	
Lam /kalv /okse /svin 1 kg		Ja	190 - 200	80 - 110	
Svinestek med svor 2 kg		-	170	110 - 150	
Kylling /kanin /and 1 kg		Ja	200 - 230	50 - 100	
Kalkun/gås 3 kg		Ja	190 - 200	80 - 130	
Ovnsbakt fisk / fileter, hel		Ja	180 - 200	40 - 60	
Fylte grønnsaker (tomater, squash, auberginer)		Ja	180 - 200	50 - 60	
Ristet brød		-	3 (høy)	3 - 6	
Fiskefileter / Stek		-	2 (mid)	20 - 30 **	
Pølser / Kebab / spareribs / hamburgere		-	2 - 3 (mid - høy)	15 - 30 **	
Stekt kylling 1-1,3 kg		-	2 (mid)	55 - 70 ***	
Lammelår/lammeskank		-	2 (mid)	60 - 90 ***	
Stekte poteter		-	2 (mid)	35 - 55 ***	
Gratinerte grønnsaker		-	3 (høy)	10 - 25	
Småkaker		Ja	135	50 - 70	
Terter		Ja	170	50 - 70	
Runde pizzaer		Ja	210	40 - 60	
Fullt måltid: Fruktterte (nivå 5) / Lasagne (nivå 3) / Kjøtt (nivå 1)		Ja	190	40 - 120 *	
Fullt måltid: Fruktterte (nivå 5) / grillede grønnsaker (nivå 4) / lasagna (nivå 2) / kjøttbiter (nivå 1)		Ja	190	40 - 120 *	
Lasagna og kjøtt		Ja	200	50 - 100 *	
Kjøtt og poteter		Ja	200	45 - 100 *	
Fisk og grønnsaker		Ja	180	30 - 50 *	
Fylte grillsteker	ECO	-	200	80 - 120 *	
Kjøttdeleer (kanin, kylling, lam)	ECO	-	200	50 - 100 *	

*Anslått varighet: rettene kan tas ut av ovnen til forskjellige tider avhengig av personlige preferanser.

** Snu maten halvveis under steking.

*** Snu maten to tredjedeler uti matlagingen (hvis nødvendig).

FUNKSJONER								ECO
	Konvensjonell	Varmluft	Konveksjonsbaking	Grill	Turbo grill	Maxi Cooking	Multiflow Meny	Eco-syklus
TILBEHØR								

SLIK LESER DU TILBEREDNINGSTABELLEN

Tabellen viser den beste funksjonen, tilbehørene og nivået som skal brukes for å lage forskjellige typer mat.

Tilberedningstiden begynner fra maten settes i ovnen, eksklusive forvarming (der nødvendig).

Tilberedningstemperaturene og tidene er omtrentlige, og avhenger av mengden mat og typen utstyr som brukes.

Bruk til å begynne med de laveste innstillingene som anbefales, og hvis resultatet ikke er slik du ønsker, velger du høyere innstillinger.

Bruk tilbehøret som medfølger, mørke kakeformer og bakebrett i metall er å foretrekke. Det er også mulig å benytte gryter og tilbehør i pyrex eller keramikk, men da vil steketiden forlenges noe.

VEDLIKEHOLD OG RENHOLD

Påse at ovnen har kjølt seg ned før du utfører vedlikehold eller rengjøring.

Bruk ikke damprengjøringsutstyr.

Bruk ikke stålull, skuresvamber eller slipende/etsende rengjøringsmidler, da disse kan skade apparatets overflate.

Bruk vernehansker.

Ovnen må kobles fra strømmen før du utfører noen form for vedlikeholdsarbeid.

UTVENDIGE OVERFLATER

• Rengjør overflatene med en fuktig mikrofiberklut.

Hvis de er svært tilsmussede, tilsettes noen dråper nøytralt rengjøringsmiddel. Tørk med en tørr klut.

• Bruk ikke korrosive eller slipende rengjøringsmidler.

Dersom et slikt produkt ved en feiltakelse skulle komme i kontakt med apparat overflater, må man umiddelbart tørke det av med en fuktig mikrofiberklut.

INNVENDIGE OVERFLATER

• Etter hvert bruk, la ovnen avkjøles og gjør den deretter ren, helst mens den fortsatt er varm, for å fjerne eventuelle avleiringer eller flekker forårsaket av matrester. For å tørke eventuell kondens som har dannet seg som følge av tilberedning av mat med høyt vanninnhold, la ovnen avkjøles helt og tørk med en klut eller svamp.

• Aktiver "Smart Clean" funksjonen for optimal rengjøring av de indre flatene. (Kun ved noen modeller).

• Rengjør glasset i døren med et egnet flytende vaskemiddel.

• Ovnsdøren kan tas av for å gjøre rengjøringen enklere.

TILBEHØR

Sett tilbehøret til bløt i vann tilsatt oppvaskmiddel hver gang det har vært i bruk. Bruk ovnsvotter hvis det fortsatt er varmt. Matrester kan fjernes med en vaskebørste eller svamp.

Ikke rengjør matsonden og kjøttsonden (hvis aktuelt) i oppvaskmaskinen.

Luftstekingsbrettet (hvis det finnes) kan rengjøres i oppvaskmaskinen.

FJERNING OG MONTERING AV DØREN

1. For å fjerne døren, åpne den helt opp og senk sperrene til de er i åpen stilling.

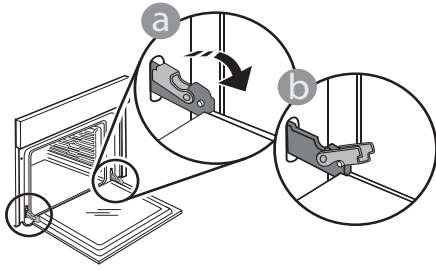

2. Lukk døren så godt du kan.

Ta godt tak i døren med begge hendene – du må ikke holde den i håndtaket.

Fjern ganske enkelt døren ved å fortsette å lukke den mens du drar den oppover samtidig til den frigjøres fra sin plass. Sett døren til den ene siden, la den hvile på et bløtkokt underlag.

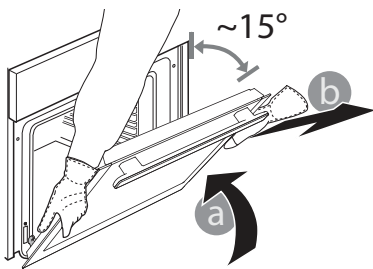

3. Sett tilbake døren ved å flytte den mot ovnen, rette inn krokene på hengslene med festene og sikre den øvre delen på festet

4. Senk døren og åpne den helt. Senk sperrene slik at det når den opprinnelige posisjonen: Påse at de senkes helt.

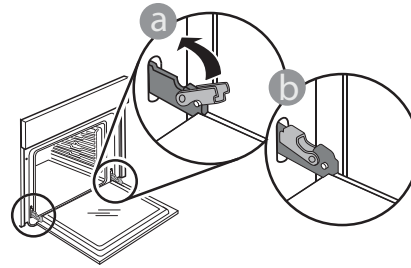

Påfør et lett trykk for å kontrollere at sperrene er i riktig posisjon.

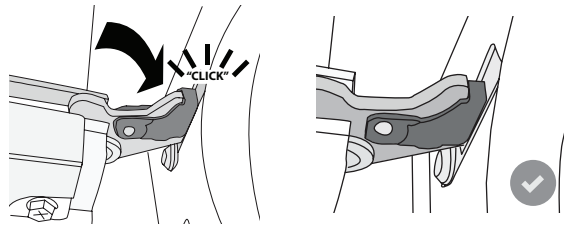

5. Forsøk å lukke døren for på påse at den står på linje med kontrollpanelet. Dersom den ikke gjør det, må trinnene ovenfor gjentas: Døren kan skades dersom den ikke lukker seg på riktig måte.

SKIFTE LAMPEN

Kontakt ettersalgsservicen for utskifting av lampen.

FEILSØKING

Problem	Mulig årsak	Løsning
Ovnen virker ikke.	Strømbrydd. Koblet fra stikkontakten.	Sjekk at det er strøm og om ovnen er koblet til strømmettet. Skrus ovnen av og på igjen for å se om feilen fortsatt er der.
Displayet viser bokstaven «F» etterfulgt av et nummer.	Programvareproblem.	Kontakt kundesenteret og oppgi nummeret etter bokstaven «F».
En AUTO MODES-funksjon avsluttes uten å vise en nedtelling. Tilberedningen slutter før nedtellingen er avsluttet.	Mengden mat som er forskjellig fra den anbefalte mengden. Åpning av døren under tilberedningen.	Åpne døren og kontroller om maten er ferdig. Avslutt tilberedningen ved å velge en tradisjonell funksjon.
Ovnen varmes ikke opp.	Når "DEMO" er "På" er alle kommandoene aktive og menyene er tilgjengelige, men ovnen varmes ikke opp. DEMO vises på display hvert 60 sekund.	Få tilgang til "DEMO" fra "INNSTILLINGER" og velg "Av".
Lysene slukkes.	"ECO" modus er "On".	Få tilgang til "ECO" fra "INNSTILLINGER" og velg "Off".
Døren lukker seg ikke skikkelig.	Sikkerhetssperrene er i feil posisjon.	Påse at sikkerhetssperrene er i riktig posisjon ved å følge instruksene for fjerning og ny montering av døren i delen "Renhold og Vedlikehold".
Strømmen slår seg av.	Strømminnstillingen er feil.	Påse at hjemmenettverket ditt har nominell effekt på mer enn 3 kW. Hvis ikke, reduserer du strømmen til 13 Ampere. Gå til "EFFEKT" fra "INNSTILLINGER" og velg "LAV".
Tilberedningscyklus med sonde avsluttet uten åpenbar årsak eller med feilen F3E3 skrevet på skjermen.	Matsonden er ikke riktig tilkoblet.	Kontroller tilkoblingen av matsonden.

Retningslinjer, standarddokumentasjon og ekstra produktinformasjon vil du kunne finne ved å:

- Bruke QR-koden på produktet ditt
- Ved å besøke vårt nettsted docs.bauknecht.eu
- Alternativt kan du **kontakte vår Ettersalgservice** (se telefonnummeret i garantiheftet). Når du kontakter vår Ettersalgservice, vennligst oppgi kodene du finner på produktets typeskilt.

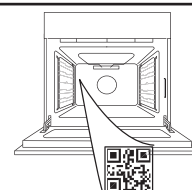

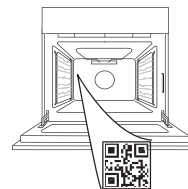
**TACK FÖR ATT DU HAR KÖPT EN PRODUKT FRÅN
BAUKNECHT**För att få en mer omfattande support, vänligen registrera din produkt på www.bauknecht.eu/register.**SKANNA QR-KODEN PÅ DIN
APPARAT FÖR ATT FÅ MER
INFORMATION**

Läs säkerhetsinstruktionerna noga innan du använder apparaten.

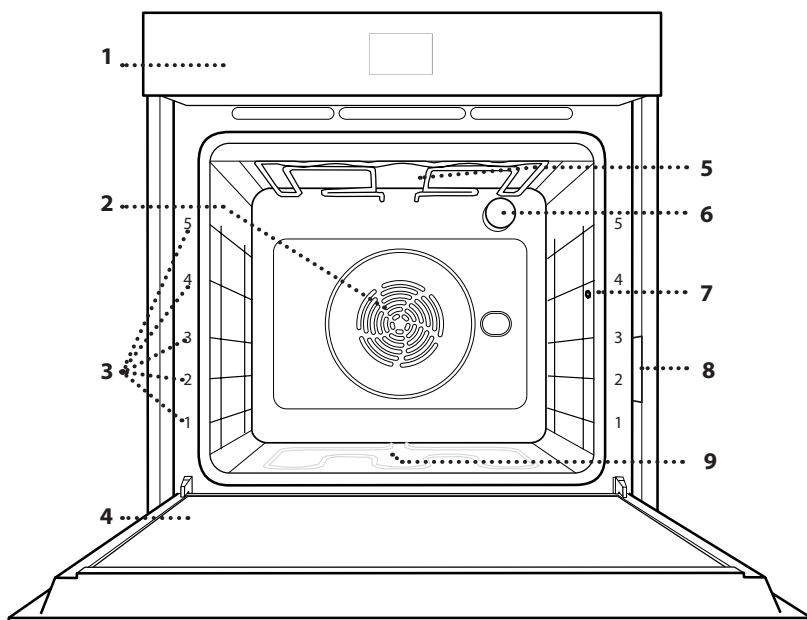
BESKRIVNING AV PRODUKTEN

1. Kontrollpanel
2. Fläkt och runt värmeelement (dolt)
3. Sidostegar (nivån anges på ugnens framsida)
4. Lucka
5. Övre värmeelement/grillelement
6. Lampa
7. Instickstermometerns införingspunkt
8. Identifieringsskylt (ska inte tas bort)
9. Nedre värmeelement (dolt)

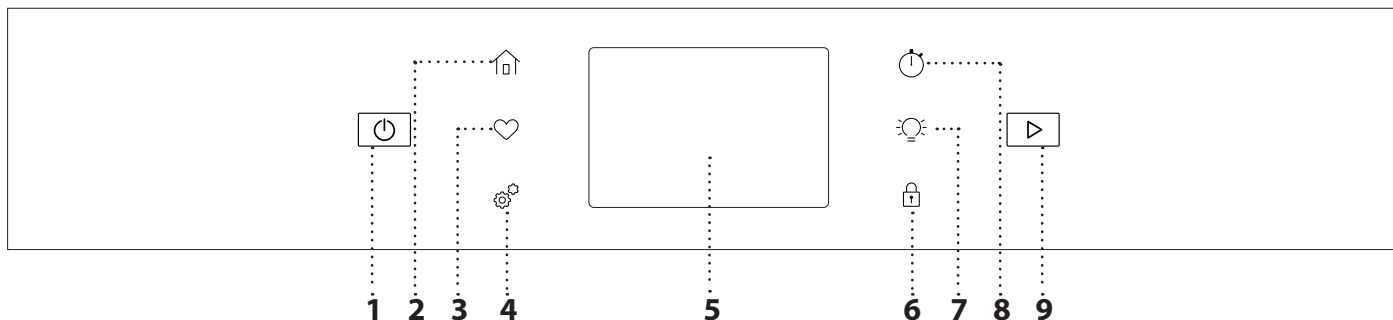
KONTROLLPANEL**1. PÅ / AV**

För att sätta på och stänga av ugnen.

2. HEM

För snabb åtkomst till huvudmenyn.

3. FAVORIT

För att komma åt listan över dina favoritfunktioner.

4. VERKTYG

För att välja mellan olika alternativ och även ändra inställningarna hos och preferenserna för ugnen.

5. DISPLAY**6. KNAPPLÅS**

Med detta "knappplås" kan du låsa knapparna på pekplattan så att de inte kan tryckas ned av misstag.

7. UGNSLAMPA

För att tända eller släcka ugnslampan.

8. UGNSTIMER

Denna funktion kan antingen aktiveras när tillagningsfunktionen används eller ensam för att hålla tiden.

9. START

För att starta tillagningsfunktionen.

TILLBEHÖR

GALLER

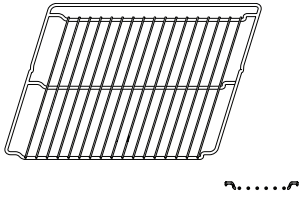

Används för att laga mat eller som stöd för formar, kakformar och andra ugnsfasta köksredskap.

LÅNGPANNA

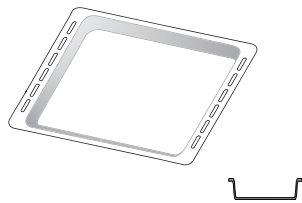

Används som ugnsplåt för att tillaga kött, fisk, grönsaker, focaccia osv. eller placeras under gallret för att samla upp köttsaften.

BAKPLÅT *

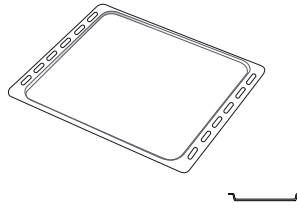

Används för att baka bröd och bakverk, men även för stekar, inbakad fisk osv.

GLIDSKENOR *

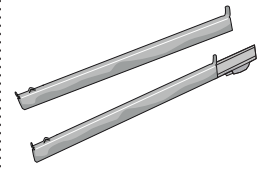

För att underlätta att sätta in och ta ut tillbehör.

INSTICKSTERMOMETER

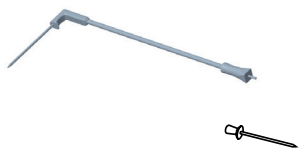

För att mäta maträttens innetemperatur noggrant under tillagning. Tack vare dess styva stöd kan den användas för kött och fisk, och även för bröd, kakor och bakverk.

LUFTSTEKNINGPLÅT *

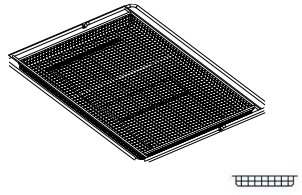

Ska användas när man lagar mat med Luftstekningfunktionen, med en bakplåt placerad på en lägre nivå för att samla upp eventuella smulor och droppar. Den kan diskas i diskmaskin.

Antalet och typ av tillbehör kan variera beroende på modellen du köpt. Andra tillbehör kan köpas separat. För beställningar och information, kontakta kundservice.

* Endast tillgänglig på vissa modeller

SÄTTA IN GALLRET OCH ANDRA TILLBEHÖR

Sätt in gallret vågrätt genom att skjuta det över ugnsstegen och säkerställ att sidan med den upphöjda kanten är vänd uppåt.

Övriga tillbehör, såsom långpannan och bakplåten, sätts in horisontellt på samma sätt som gallret.

TA BORT OCH MONTERA UGNSTEGARNA

• För att ta bort sidostegen, ta bort fästskruvarna (i förekommande fall) på båda sidorna med hjälp av ett mynt.

Lyft dem uppåt och ta ut den nedre delen från deras fästen: sidostegen kan nu tas bort.

• För att montera tillbaka sidostegen, passa först in dem i det övre fästet. Håll kvar dem uppe, skjut in dem i ugnsutrymmet och sänk dem sedan på plats i de undre fästena.

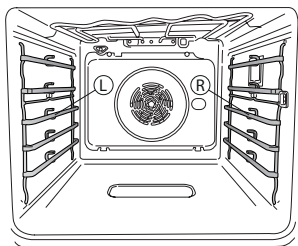

Du kan identifiera vänster ("L") och höger ("R") sidostege på logotypen som visas i den här bilden.

MONTERING AV TELESKOPSKENOR

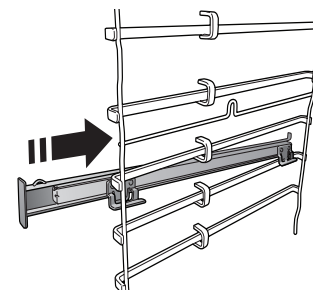

Ta bort ugnsstegen från ugnen och ta bort skyddsplasten från teleskopskenorna.

Fäst den utdragbara skenans övre klämma på sidostegen och låt den glida så långt som möjligt. Sänk ner den andra klämman på plats.

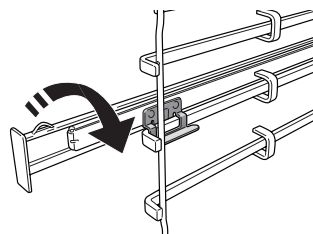

För att säkra sidostegen, tryck den nedre delen av klämman stadigt mot sidostegen. Säkerställ att teleskopskenorna kan röra sig fritt. Upprepa dessa steg på den andra ugnsstegen på samma nivå.

Observera: Teleskopskenorna kan monteras på alla nivåer.

FUNKTIONER



MANUELLA FUNKTIONER

- **ÖVER/UNDERVÄRME**
För att laga alla slags maträtter på en enda ugnsfals.
- **KONVEKTIONS BAKNING**
För att steka kött, baka tårter med fyllningar på endast en nivå.
- **VARMLUFT**
För tillagning av olika livsmedel som kräver samma tillagningstemperatur på flera falsar (högst tre) samtidigt. Denna funktion kan användas för att laga olika rätter utan att lukt överförs från en rätt till en annan.
- **GRILL**
För att grilla stekar, grillspett och korv, tillaga grönsaksgratäng eller rosta bröd. När du grillar kött rekommenderar vi att du använder en långpanna för att samla upp steksky: Placera långpannan på en av falsarna under gallret och tillsätt 500 ml kranvatten.
- **TURBO GRILL**
För att steka större köttbitar (lammlägg, rostbiff, kyckling). Vi rekommenderar att du använder en långpanna för att samla upp steksky: Placera långpannan på en av falsarna under gallret och tillsätt 500 ml kranvatten.
- **SNABB FÖRVÄRMN.**
För snabb förvärmning av ugnen.
- **COOK 4**
För samtidig tillagning på fyra nivåer av olika rätter som kräver samma ugnstemperatur. Denna funktion kan användas för att tillaga kakor, runda pizzor (även frusna) och tillaga en komplett måltid. Följ tillagningstabellen för att få de bästa resultaten.
- **SPECIALFUNKTIONER**
 - » **PIZZA**
Med den här funktionen kan du laga god hemlagad pizza på mindre än 10 minuter, precis som på en restaurang. Det dedikerade tillagningsprogrammet arbetar med temperaturer över 300 grader Celsius och ger en pizza som är mjuk inuti, krispig i kanterna och med en perfekt jämn brynt yta. Genom att kombinera denna funktion med tillbehöret Pizzasten WPro och förvärma i 30 minuter kan en pizza gräddas på 5-8 min. Kontakta kundservice eller www.bauknecht.eu för beställningar eller information
 - » **LUFTSTEKNING**
Med denna funktion går det att laga pommes frites, kycklingnuggets m.m. genom att använda mindre olja och ändå få dem krispiga. Värmeelementen värmer upp insidan till rätt värme och fläkten gör

så att varmluft cirkulerar. Bästa förväntade tillagningsresultat erhålls bara om man använder en luftfriteringsplåt (medföljer vissa modeller). Lägg maten i ett enda lager på luftfriteringsplåten och följ instruktionerna i luftfriteringstabellen för bästa resultat. Undvik att använda mer än en plåt för att förhindra ojämn tillagning.

» UPPTINING

För att påskynda upptining av livsmedel. Placera maten på den mittersta ugnsfalsen. Låt maten ligga kvar i förpackningen. Det förhindrar att ytan blir torr.

» VARMHÅLLNING

För att hålla nylagade rätter varma och knapriga.

» JÄSNING

För optimal jäsning av söta bakverk och matbröd. För att garantera ett bra jäsningsresultat får inte funktionen aktiveras om ugnen fortfarande är varm efter en tillagning.

» BEKVÄMLIGHET

För att laga färdigmat, som förvaras vid rumstemperatur eller i kylskåpet (kex, tårtmix, muffins, pastarätter och brödprodukter). Funktionen tillagar alla rätter snabbt och försiktigt och kan också användas för att värma upp mat som redan har tillagats. Ugnen behöver inte vara förvärmad. Följ instruktionerna på förpackningen.

» MAXI TILLAGNING

Funktionen väljer automatiskt det bästa tillagnings sättet och den bästa temperaturen för att tillaga stora köttstycken (över 2,5 kg). Vänd gärna köttet under tillagningen för att få jämnare bryning på båda sidorna. Ös köttet då och då för att undvika att det blir torrt.

» EKO-PROGRAM

För tillagning av fyllda stekar och köttfiléer på en enda fals. När detta EKO-program är aktivt är lampan släckt under tillagning. För att använda Eko-programmet och således minska effektförbrukningen ska man inte öppna ugnsluckan förrän maten är färdiglagad.

• FRYST MAT

Funktionen används för att automatiskt ställa in optimal tillagningstemperatur och läge för 5 typer av fryst färdigmat. Ugnen behöver inte vara förvärmad.

» AUTO MODES

Dessa gör så att all mat kan tillagas helt automatiskt. Följ anvisningarna i lämplig tillagningstabell för att använda funktionen på bästa sätt. Ugnen behöver inte vara förvärmad.

GÖR SÅ HÄR FÖR ATT ANVÄNDA PEKSKÄRMEN



För att välja eller bekräfta:

Tryck på skärmen för att välja värdet eller menyalternativet du behöver.



För att skrolla genom en meny eller lista:

Svep helt enkelt ditt finger över displayen för att skrolla genom objekten eller värdena.

För att bekräfta inställningar eller komma till nästa skärm:

Tryck på "STÄLL IN" eller "NÄSTA".

För att gå tillbaka till föregående skärm:

Tryck på ← .

IBRUKTAGNING

Du måste konfigurera produkten när du slår på apparaten för första gången.

Du kan även ändra inställningarna genom att trycka på  för att öppna menyn "Verktyg".

1. VÄLJA ÖNSKAT SPRÅK

Du kommer att behöva ställa in språk och tid när du slår på apparaten för första gången.

- Svep över skärmen för att skrolla genom listan över tillgängliga språk.
- Tryck på språket du behöver.

2. STÄLLA IN WIFI

Bauknecht Home Net-appen tillåter dig att fjärrstyra ugnen med en mobilenhet. För att du ska kunna fjärrstyra produkten måste du först och främst slutföra anslutningsprocessen. Denna process är nödvändig för att registrera din produkt och ansluta den till ditt hemnätverk.

- Tryck på "Lägg till apparat" i mobilappen för att fortsätta med anslutningen.
- Öppna avsnittet "Verktyg/Konnektivitet/ Ansluta till nätverk" på produkten för att påbörja installationen.

FÖR SÅ HÄR FÖR ATT UPPRÄTTA ANSLUTNINGEN

För att använda denna funktion behöver du: En smartphone eller surfplatta och en trådlös router ansluten till internet. Använd din smarta enhet för att kontrollera att signalen på ditt trådlösa hemnätverk är stark nära produkten. Routern eller den mobila internetdelningsenheten måste vara en annan än den enhet som mobilappen är installerad på.

Minimikrav.

Smart enhet: Android med en 1280x720- (eller högre) skärm eller iOS.

Kontrollera appens kompatibilitet med Android- eller iOS-versionerna i appbutikerna.

Trådlös router: 2,4Ghz WiFi b/g/n.

1. Ladda ner Bauknecht Home Net-appen

Första steget för att ansluta din produkt är att ladda ned appen på din mobila enhet. Bauknecht Home Net-appen guidar dig genom att alla steg som listas här. Du kan ladda ner Bauknecht Home Net-appen på App Store eller Google Play Store.

2. Skapa ett konto

Om du inte redan har gjort det måste du skapa ett konto. Detta gör att du kan ansluta dina produkter

och även visa och styra dem på avstånd.

3. Registrera din produkt

Följ instruktionerna i appen för att registrera din produkt. För att slutföra registreringsprocessen behöver du:

- SAID-numret (Smart Appliance IDentifier) som finns i avsnittet Verktyg/Konnektivitet/Ansluta till nätverk,
- Det 12-siffriga produktnumret som finns på produktetiketten,
- Bluetooth-anslutning aktiv på din smartmobil.

När du är klar lägger du till din apparat via mobilappen och följer instruktionerna som visas på den.

Observera:

Bluetooth behövs bara under registreringsprocessen. WiFi-anslutningen kan endast ställas in via mobilappen.

Anslutningsförfarandet behöver bara upprepas om du ändrar dina routerinställningar (t.ex. nätverksnamn eller lösenord eller dataleverantör).

3. STÄLL IN KLOCKSLAG OCH DATUM

Klockslag och datum ställs in automatiskt när ugnen ansluts till ditt hemnätverk. I annat fall måste du ställa in dem manuellt

- Tryck på relevanta siffror för att ställa in klockslaget.
- Tryck "STÄLL IN" för att bekräfta.

När du har ställt in klockslaget måste du ställa in datumet

- Tryck på relevanta siffror för att ställa in datumet.
- Tryck "STÄLL IN" för att bekräfta.

Efter ett långvarigt strömavbrott behöver tid och datum ställas in igen.

4. STÄLLA IN STRÖMFÖRBRUKNINGEN

Ugnen är programmerad för att förbruka en mängd elektrisk ström som är kompatibel med ett hemmaelnät vars nominella värde är över 3 kW (16 Ampere): Om ditt hushåll använder en lägre effekt ska detta värde sänkas (13 Ampere).

- Tryck på värdet till höger för att välja effekt.
- Tryck på "OKEJ" för att avsluta förstagångsinställning.

5. VÄRMA UGNEN

En ny ugn kan frigöra lukter som har lämnats kvar under tillverkningen: Detta är helt normalt. Innan du börjar laga mat rekommenderar vi därför att värma ugnen utan innehåll för att avlägsna eventuella lukter.

Ta bort eventuell skyddskartong eller transparent film från ugnen och ta bort eventuella tillbehör inuti den. Värm upp ugnen till 200 °C i ungefär en timme.

Vi rekommenderar att vädra rummet efter att ha använt apparaten den första gången.

DAGLIG ANVÄNDNING

1. VÄLJ ÖNSKAD FUNKTION

Tryck på  eller rör var som helst på skärmen för att starta ugnen.

Displayen tillåter dig att välja mellan manuella och automatiska funktioner.

- Tryck på önskad huvudfunktion för att öppna motsvarande meny.
- Skrolla upp och ned för att utforska listan.
- Välj funktionen du behöver genom att trycka på den.

2. STÄLL IN MANUELLA FUNKTIONER

Efter att ha valt önskad funktion kan du ändra dess inställningar. Displayen visar de inställningarna som kan ändras.

TEMPERATUR / GRILLNIVÅ

- Tryck på önskad huvudfunktion för att öppna motsvarande meny.

Beroende på vald funktion kan du aktivera eller avaktivera förvärmningen med en specifik knapp.

TIDSLÄNGD

Du behöver inte ställa in tillagningstiden ifall du vill hantera tillagningen manuellt. I tidinställt läge är ugnen igång så länge som du ställt in den att vara. I slutet av tillagningstiden stoppas tillagningen automatiskt.

- För att ställa in tidslängden trycker du på tidsdelen eller på "Ställ in tillagningstid" efter att ha tryckt på START.
- Tryck på de relevanta numren för att ställa in tillagningstiden du behöver.
- Tryck på "NÄSTA" för att bekräfta.

För att radera en inställd tidslängd under tillagningen och på så sätt bestämma tillagningens slut manuellt kan du trycka på tidsvärdet och ställa in "0" eller så kan du öppna menyn med tre punkter och redigera tillagningstiden.

Om du vill stoppa programmet öppnar du menyn med tre punkter och väljer "Stoppa tillagning".

3. STÄLLA IN AUTOMATISKA FUNKTIONER

De automatiska funktionerna gör att du kan tillaga ett brett urval av rätter genom att välja bland dem som visas i listan. Produkten väljer de flesta tillagningsinställningarna automatiskt för att uppnå bäst resultat.

- Välj ett recept från listan.

Funktionerna visas efter livsmedelskategori i menyn "Automatiska funktioner" (se motsvarande tabeller).

- När du har valt en funktion anger du helt enkelt egenskaperna (mängd, vikt etc.) på maten som du vill tillaga för att uppnå perfekt resultat.

4. STÄLLA IN FÖRDRÖJD STARTTID

Du kan fördröja tillagningen före du startar en funktion: Funktionen startar vid klockslaget som du

har ställt in i förväg.

- Tryck på "FÖRDRÖJ" för att ställa in önskad starttid. Du kan antingen välja starttid eller den tid då du vill att maten ska vara klar enligt de valda funktionerna.
- När du har ställt in önskad fördröjning, tryck på "STÄLL IN" för att starta väntetiden.
- Sätt in maten i ugnen och stäng luckan: Denna funktion startar automatiskt efter beräknad tidsperiod.

När en fördröjd start programmeras avaktiveras ugnens förvärmningsfas: Ugnen kommer att uppnå önskad temperatur gradvis, vilket betyder att tillagningstiderna är något längre än de som listas i tillagningstabellen.

- För att aktivera funktionen direkt och ta bort den programmerade fördröjningstiden, tryck på "HOPPA ÖVER FÖRDRÖJNING".

5. STARTA FUNKTIONEN

- Tryck på "START" för att aktivera funktionen när du har konfigurerat inställningarna.

Om ugnen är het och en specifik maxtemperatur krävs för funktionen visas ett meddelande på displayen. Du kan när som helst ändra värdena som har ställts in under tillagningen genom att trycka på värdet som du vill ändra. Alla tillgängliga alternativ som ska ändras kan utforskas genom att öppna menyn med tre punkter längst ned till vänster i displayen.

Du kan stoppa funktionen när som helst genom att trycka på knappen .

6. FÖRVÄRMNING

Om aktiverad, när funktionen har startat anger displayen att förvärmningsfasen har aktiverats. När denna fas har avslutats hörs en ljudsignal och displayen visar "UGN REDO".

- Öppna luckan.
- Sätt in maten i ugnen.
- Stäng luckan och tryck på knappen "Starta nu" eller "START" för att starta tillagningen.

Att placera maten i ugnen innan förvärmningen är klar kan ha en negativ inverkan på slutresultatet. Om luckan öppnas under förvärmningsfasen kommer den att avbrytas tillfälligt. Tillagningstiden inbegriper inte en förvärmningsfas.

Du kan ändra förvärmningsalternativets standardinställning för de tillagningsfunktioner som tillåter att göra det manuellt.

- Välj en funktion som tillåter att välja förvärmningsfunktionen manuellt.
- Aktivera eller avaktivera förvärmningen med hjälp av förvärmningens växlingsknapp längst ned till höger på displayen. Den kommer att ställas in som standardval.

7. VÄND ELLER KONTROLLERA MATEN

Vissa automatiska funktioner kräver att maten vänds under tillagningen. När en åtgärd måste utföras avges

en ljudsignal och informationen visas på displayen.

- Öppna luckan.
- Utför åtgärden som visas på displayen.
- Stäng luckan och tryck sedan på "START" för att återuppta tillagningen.

På samma sätt, när 5% av tiden för tillagningens slut återstår ber ugnen dig att kontrollera maten.

När en åtgärd måste utföras avges en ljudsignal och informationen visas på displayen.

- Kontrollera maten
- Stäng luckan och tryck sedan på "START" för att återuppta tillagningen.

8. TILLAGNINGENS SLUT

En ljudsignal avges och displayen talar om att tillagningen är klar. Med vissa funktioner kan du förlänga tillagningstiden eller spara funktionen som en favorit efter att tillagningen har avslutats.

- Tryck på "LÄGG TILL FAVORIT" för att spara den som en favorit.
- Välj "Extra bryning" för att starta en fem minuters bryningscykel.
- Tryck på "+ 5 min" för att förlänga tillagningen.

9. FAVORITER

Favorit-funktionen lagrar ugnens inställningar för dina favoritrecept.

Ugnen känner automatiskt igen de mest använda funktionerna. Efter ett visst antal tillämpningar uppmanas du att lägga till funktionen till dina favoriter.

GÖR SÅ HÄR FÖR ATT SPARA EN FUNKTION

När en funktion är klar trycker du på "LÄGG TILL FAVORIT" för att spara den som en favorit. Detta gör att du snabbt kan använda den i framtiden och behålla samma inställningar.

NÄR DEN ÄR SPARAD

För att visa menyn med favoriter trycker du på : Alla sparade funktioner listas i denna meny. Tryck på "START" för att aktivera den valda tillagningsfunktionen.

ÄNDRA INSTÄLLNINGARNA

På skärmen med favoriter kan du lägga till en bild eller ett namn till varje favorit för att anpassa den till dina preferenser.

- Välj funktionen som du vill ändra.
- Tryck på ikonen med tre prickar i det övre högra hörnet.
- Välj attributet som du vill ändra.
- Tryck på "SPARA" för att bekräfta dina ändringar.

Om du vill ta bort en viss funktion hittar du alternativet "TA BORT FAVORIT" i den här menyn.

10. VERKTYG

Tryck på  för att när som helst öppna menyn "Verktyg". Denna meny tillåter dig att välja mellan flera olika alternativ och även ändra inställningarna eller preferenserna för din produkt eller displayen.

AKTIVERA FJÄRRSTYRNING

För att aktivera användning av Bauknecht Home Net-appen.

KÖKSTIMER

Denna funktion kan antingen aktiveras när tillagningsfunktionen används eller ensam för att hålla tiden. När den har startats, fortsätter att räkna ned helt oberoende utan att påverka själva funktionen. När timern har aktiverats kan du fortfarande välja och aktivera en funktion.

Timern kommer att fortsätta räkna ned längst upp i det högra hörnet av skärmen.

För att hämta eller ändra kökstimer:

- Tryck på alternativet för kökstimer.

En ljudsignal avges och displayen visar när timern har slutat räkna ner från den valda tiden.

- Tryck på "PAUS" om du vill pausa timern. Du kan sedan trycka på "ÅTERUPPTA" för att starta om timern.
- Tryck på "RADERA" för att avbryta timern eller ställa in en ny tidslängd för timern.
- Tryck på "+1 min" för att öka tidslängden med 1 minut.

UGNSLAMPA

För att tända eller släcka ugnslampan.

SMARTCLEAN

Effekten av ångan som släpps ut under detta specialrengöringsprogram med låg temperatur tillåter enkel borttagning av smuts och matrester. Håll 200 ml kranvatten i botten på ugnen och aktivera funktionen när ugnen är kall.

PYRO-SJÄLVRENGÖRING

För att eliminera matlagningstänk med ett program med mycket hög temperatur. Tre självrengöringscykler med olika varaktigheter finns tillgängliga: Hög, mellan, låg.

Vidrör inte ugnen under pyro-rengöringen.

Håll barn och djur på avstånd från ugnen under och efter pyro-programmet (tills rummet har vädrats klart).

- Ta bort alla tillbehör delar (inklusive sidostegarna) från ugnen innan funktionen aktiveras. Om ugnen är placerad under en spishäll måste du se till att gasbrännare och elplattor är avstängda medan rengöringsprogrammet körs.
- För bästa rengöringsresultat ska du torka bort den värsta smutsen från ugnsutrymmet och rengöra luckans inre glas innan pyrolysfunktionen aktiveras.
- Välj en av de tillgängliga cyklerna enligt det du behöver.
- Tryck på "START" för att aktivera den valda funktionen. Ugnen kommer att starta

självrengöringscykeln, medan luckan låses automatiskt: Ett varningsmeddelande visas på displayen tillsammans med en nedräkning som anger status för det pågående programmet.

När programmet har slutförts förblir luckan låst tills ugnens temperatur har sjunkit till en säker nivå.

Observera: Pyrolytscykeln kan även aktiveras när tanken fylls med vatten.

När du har valt en cykel kan du fördröja starten av den automatiska rengöringen. Tryck på "FÖRDRÖJ" för att ställa in sluttiden så som anges i det avsedda avsnittet.

INSTICKSTERMOMETER

Med instickstermometern kan du mäta kärntemperaturen på olika typer av mat under tillagningen för att försäkra dig om att optimal temperatur uppnås. Ugnens temperatur varierar beroende på funktionen som har valts, men tillagningen programmeras alltid så att den är klar när den angivna temperaturen har uppnåtts. Placera maten i ugnen och anslut instickstermometern till sockeln. Håll insticksdelen så borta som möjligt från värmekällan. Stäng ugnsluckan. Tryck på . Du kan välja mellan manuella (efter tillagningsmetod) och automatiska (efter typ av mat) funktioner om användning av instickstermometern tillåts eller krävs.

När en tillagningsfunktion har startats kommer den att avbrytas om instickstermometern tas bort. Koppla alltid ur instickstermometern och ta bort den från ugnen när du tar ut maten.

ANVÄNDNING AV INSTICKSTERMOMETERN

Sätt in maten i ugnen och anslut kontakten genom koppla in den i anslutningen som finns på ugnsutrymmets högra sida.

Kabeln är halvstyv och kan formas enligt behov för att sätta in instickstermometern i olika typer av mat på det effektivaste sättet. Säkerställ att kabeln inte vidrör det övre värmeelementen under tillagning.

KÖTT: Sätt i termometern djupt in i köttet, undvik ben eller feta områden. För fågel ska termometern föras in i mitten av bröstet. Undvik ihåliga områden.

FISK (hel): Placera spetsen i den tjockaste delen, undvik ryggraden.

BAKVERK OCH PASTA: För in spetsen djupt i degen genom att forma kabeln så att du får en optimal vinkel för instickstermometern. Det är nödvändigt att använda de kompatibla AUTOMATISKA funktionerna för att kunna utföra en instickstermometerstyrd tillagning av sådan typ av mat. Om du använder

instickstermometern med AUTOMATISKA funktionerna kommer tillagningen att stoppas automatiskt när det valda receptet når sin ideala kärntemperatur, detta utan att du behöver ställa in ugnstemperaturen.

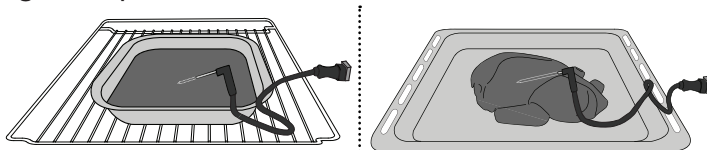

Lasagne

Hel kyckling

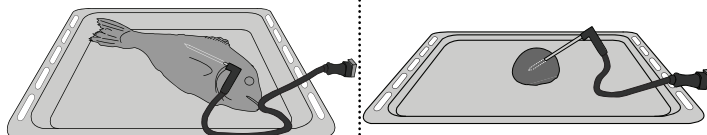

Fisk

Bullar

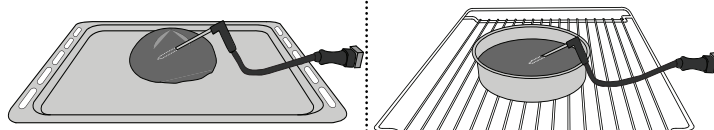

Stort bröd

Tårta

REGLAGELÅS

Med detta "knapplås" kan du låsa knapparna på pekplattan så att de inte kan tryckas ned av misstag. För att låsa upp apparaten, tryck länge på låsknappen på pekplattan.

PREFERENSER

För att ändra flera ugnsställningar, välj Sabbath-läge och stänga av "Demo-läge".

ANSLUTNINGSBARHET

För att ändra inställningarna eller konfigurera ett nytt hemnätverk.

INFO

För ytterligare information om produkten.

ANMÄRKNINGAR

- Täck inte ugnens inre väggar med aluminiumfolie.
- Dra inte kokkärlden på ugnens botten eftersom detta kan skada emaljen.
- Lägg inte tunga vikter på luckan och håll dig inte fast i luckan.
- På grund av den högre temperaturen i Pizza-programmet förväntas att uppleva en något högre kylning.

GODA RÅD

HUR DU SKA LÄSA TILLAGNINGSTABELLEN

Tabellen listar den bästa funktionen, tillbehören och nivån som ska användas för att laga olika typer av mat. Tillagningstiderna börjar från det ögonblick som rätten placeras i ugnen, exklusive förvärmning (vid behov). Temperaturer och tider är ungefärliga och beror på mängden mat och på vilka tillbehör som används. Använd i början de lägsta inställningarna som rekommenderas och om tillagningen inte blir som du tänkt dig kan du övergå till de högre inställningarna. Använd de medföljande tillbehören och helst tårtformar och ugnsfasta plåtar i mörk metall. Det går även att använda formar och tillbehör i pyrex-glas eller stengods, men tillagningstiderna blir en aning längre.

TILLAGNING AV OLIKA SORTERS MAT SAMTIDIGT

Med funktionen Varmluft kan du tillaga olika sorters mat samtidigt (t.ex. fisk och grönsaker) på olika ugnsfalsar. Ta ut den maträtt som kräver kortare tillagningstid och låt tillagningen fortsätta för maträtter som kräver längre tid.

KÖTT

Använd alla typer av formar eller pyrexformar som passar för storleken på det köttstycke som skall tillagas. När du steker kött är det bra om du håller lite buljong i botten på kokkärlet och öser köttet under tillagningen för att ge det smak. Se upp för ångan som skapas när detta görs. När steken är klar, låt den vila i ugnen i ytterligare 10-15 minuter, eller slå in den i aluminiumfolie.

När du ska grilla kött blir tillagningen mer jämn om du använder bitar som är lika tjocka. Köttbitar som är mycket tjocka kräver längre tillagningstid. För att undvika att de bränns på ytan, placera dem på större avstånd från grillen genom att sätta gallret på en lägre ugnsfals. Vänd på köttet när 2/3 av tiden har gått. Var försiktig när du öppnar luckan eftersom ånga kommer ut.

För att samla upp köttsaften rekommenderar vi att placera en långpanna fylld med en halvliter kranvatten strax under gallret där maten ligger. Fyll på om nödvändigt.

DESSERTER

Baka efterrätter med Över/undervärme på en enda ugnsfals.

Använd bakformar i mörk metall och placera dem alltid på det medföljande gallret. För tillagning på flera nivåer, välj funktionen med varmluft och placera tårtformarna i sicksack på gallren, så att luftcirkulationen fungerar väl.

För att se om ett jäst bakverk är klart, för in en sticka i den högsta delen av kakan. Om stickan kommer ut ren är kakan färdig.

Om du använder teflonformar ska du inte smörja kanterna eftersom kakan då kanske inte jäser jämnt på sidorna.











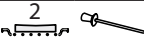
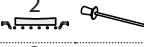
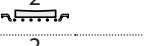
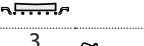
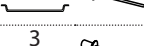
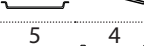
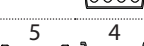

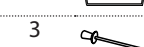

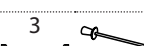
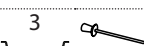
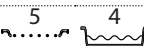
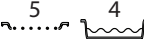

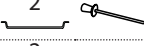

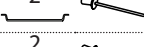
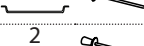
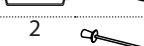
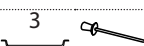











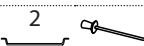

Om bakverket "sväller" under gräddningen, använd en lägre temperatur nästa gång och minska eventuellt mängden tillsatt vätska eller blanda smeten mer försiktigt.

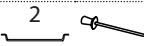
För efterrätter med flytande fyllning (såsom cheesecake eller fruktpaj), använd funktionen "Konvektions bakning". Om botten på en tårta är blöt, så sänk hyllan och strö bröd- eller kaksmulor på kakkbotten före du tillsätter fyllningen.

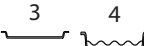





JÄSNING

Vi rekommenderar att du alltid täcker över deg som ska jäsas innan du placerar den i ugnen. Jäsningstiden med denna funktion reduceras med cirka en tredjedel jämfört med jäsningstid i rumstemperatur (20-25 °C). Jäsningstiden för pizza är ungefär en timme för 1 kg deg.

TILLAGNINGSTABELL FÖR AUTOMATISKA FUNKTIONER

LIVSMEDELSKATEGORIER		MÄNGD	TILLAGNINGSGRAD	BRYNINGSGRAD	VÄND (AV TILLAGNINGSTIDEN)	NIVÅ OCH TILLBEHÖR		
GRYTA OCH UGNSBAKAD PASTA	Färsk	Lasagne	0,5 - 3 kg *	-	MED	-		
		Cannelloni	0,5 - 3 kg *	-	MED	-		
	Fryst	Lasagne	0,5-3 kg	-	-	-		
		Cannelloni	0,5-3 kg	-	-	-		
KÖTT	Nöt	Rostbiff	0,6 - 2 kg *	MED	MED	-		
		Kalvstek	0,6 - 2,5 kg *	-	MED	-		
		Stek	2 - 4 cm	MED	-	2/3	 	
		Burgerbiffar	1,5 - 3 cm	-	-	3/5	 	
		Långkok	0,6 - 2 kg *	MED	-	-		
	Fläsk	Fläskstek	0,6 - 2,5 kg *	-	MED	-		
		Lägg	0,5 - 2,0 kg*	-	MED	-		
		Revbensspjäll	0,5 - 2,0 kg	-	-	2/3	 	
		Bacon	0,5 - 1,5 cm	-	-	1/2	 	
	Lamm	Grillat lamm	0,6 - 2,5 kg *	MED	MED	-		
		Lammrack	0,5 - 2,0 kg*	MED	MED	-		
		Lammlägg	0,5 - 2,0 kg*	MED	MED	-		
	Kyckling	Grillad kyckling	0,6 - 3 kg *	-	MED	-		
		Fylld grillad kyckling	0,6 - 3 kg *	-	MED	-		
		Kyckling i bitar	0,6 - 3 kg *	-	MED	-		
		Luftfriterad kyckling	Hel kyckling	0,6-2,5 kg	-	-	-	 
			Kycklingbröst	1 - 4 (cm)	-	-	-	 
			Kyckling i bitar	0,2 - 1,5 kg	-	-	-	 
			Kycklingklubbor	-	-	-	-	 
			Panerad kotlett	1 - 4 (cm)	-	-	-	 
			Kycklingvingar	0,2 - 1,5 kg	-	-	-	 
			Kycklingnuggets [frysta]	-	-	-	-	 
	Kycklingvingar [frysta]	-	-	-	-	 		
	Grillad Anka	Grillad anka	0,6 - 3 kg *	-	MED	-		
		Fylld grillad anka	0,6 - 3 kg *	-	MED	-		
		Ankdelar	0,6 - 3 kg *	-	MED	-	  	
		Ankfilé / Bröst	1 - 5 cm	-	-	2/3	 	

* Föreslagen mängd

TILLBEHÖR						
	Galler	Ugnsfast form eller kakform på galler	Långpanna/bakplåt	Långpanna med 500 ml vatten	Luftfriteraplat	Instickstermometer

TILLAGNINGSTABELL FÖR AUTOMATISKA FUNKTIONER

LIVSMEDELSKATEGORIER		MÄNGD	TILLAGNINGSGRAD	BRYNINGSGRAD	VÄND (AV TILLAGNINGSTIDEN)	NIVÅ OCH TILLBEHÖR	
KÖTT	Grillad kalkon	Grillad kalkon och gås	0,6 - 3 kg *	-	MED	-	2
		Fylld grillad kalkon och gås	0,6 - 3 kg *	-	MED	-	2
		Kalkon och gås i bitar	0,6 - 3 kg *	-	MED	-	3
		Kalkon- och gåsfilé/bröst	1 - 5 cm	-	-	2/3	5 4
	Luftfriterat kött	Grillspett	0,2 - 1,5 kg	-	-	1/2	4 2
		Fläskkotletter	1 - 4 (cm)	-	-	-	4 2
		Burgerbiffar	1 - 4 (cm)	-	-	-	4 2
Korv och wurstel		1,5 - 3,5 (cm)	-	-	-	4 2	
Panerad kotlett		1 - 4 (cm)	-	-	-	4 2	
FISK OCH SKALDJUR	Grillade filéer och skivor	Tonfisk i skiva	1 - 3 (cm)	MED	-	3/4	3 2
		Lax i skiva	1 - 3 (cm)	MED	-	3/4	3 2
		Svärdfisk i skiva	0,5 - 3 (cm)	-	-	3/4	3 2
		Torskfilé	0,1 - 0,3 kg	-	-	-	3 2
		Havsabborrfilé	0,05 - 0,15 kg	-	-	-	3 2
		Braxenfilé	0,05 - 0,15 kg	-	-	-	3 2
		Andra filéer	0,5 - 3 (cm)	-	-	-	3 2
		Filéer [frysta]	0,5 - 3 (cm)	-	-	-	3 2
	Grillade skaldjur	Kammusslor	en plåt	-	-	-	4
		Gratinerade musslor	en plåt	-	-	-	4
		Räkor	en plåt	-	-	-	4 3
		Kungsräkor	en plåt	-	-	-	4 3
	Grillad hel fisk	0,2 - 1,5 kg *	-	-	-	3 2	
	Fisk i saltskorpa	0,2 - 1,5 kg *	-	-	-	3	
Luftfriterad fisk	Panerad fisk	1,5 - 3,5 (cm)	-	-	-	4 2	
	Fiskfilé	1,5 - 3,5 (cm)	-	-	-	4 2	
	Hel fisk	0,4 - 0,8 kg	-	-	-	4 2	
	Skaldjur	-	-	-	-	4 2	
GRÖNSAKER	Grillade grönsaker	Rostad potatis	0,5-1,5 kg	-	MED	-	3
		Fyllda grönsaker [vardera]	0,1 - 0,5 kg	-	-	-	3
		Andra grönsaker	0,5-1,5 kg	-	MED	-	3

* Föreslagen mängd

TILLBEHÖR							
	Galler	Ugnsfast form eller kakform på galler	Långpanna/bakplåt	Långpanna med 500 ml vatten	Luftstekningplåt		Instickstermometer

TILLAGNINGSTABELL FÖR AUTOMATISKA FUNKTIONER







LIVSMEDELSKATEGORIER		MÄNGD	TILLAGNINGSGRAD	BRYNINGSGRAD	VÄND (AV TILLAGNINGSTIDEN)	NIVÅ OCH TILLBEHÖR		
GRÖNSAKER	Grönsaksgratäng	Potatisgratäng	en plåt	-	-	-	3	
		Tomatgratäng	en plåt	-	-	-	3	
		Paprikagrätäng	en plåt	-	-	-	3	
		Broccoligratäng	en plåt	-	-	-	3	
		Blomkålsgratäng	en plåt	-	-	-	3	
		Grönsaksgratäng	en plåt	-	-	-	3	
	Luftfriterade grönsaker	Hemlagade pommes frites	0,3 - 0,8 kg	-	-	-	4 2	
		Klyftpotatis	1 - 4 (cm)	-	-	-	4 2	
		Blandade grönsaker	0,3 - 0,8 kg	-	-	2/3	4 2	
		Zucchini-chips	0,2 - 0,5 kg	-	-	-	4 2	
		Stekt potatis	0,3 - 0,8 kg	-	-	-	4 2	
Vårrullar [frysta]		-	-	-	-	4 2		
SALT BAKNING	Salta pajer		0,8-1,2 kg	-	MED	-	2	
	Grönsaksstrudel		0,5-1,5 kg	-	MED	-	2	
	Bröd	Småfranskor	60 - 150g [vardera]*	-	-	-	-	3
		Smörgåslimpa	400 - 600 g [vardera]	-	-	-	-	2
		Stort bröd	0,7 - 2,0 kg *	-	-	-	-	2
		Baguetter	200 - 300g [vardera]	-	-	-	-	3
	Pizza	Rund Pizza		rund - plåt *	-	-	-	2
		Pan pizza		rund - plåt *	-	-	-	2
				1 lager*	-	-	-	2
		Pizza [fryst]		2 lager*	-	-	-	4 1
				3 lager*	-	-	-	5 3 1
		4 lager*	-	-	-	5 4 2 1		

* Föreslagen mängd

































TILLBEHÖR						
	Galler	Ugnsfast form eller kakform på galler	Långpanna/bakplåt	Långpanna med 500 ml vatten	Luftstekningplåt	Instickstermometer

TILLAGNINGSTABELL FÖR AUTOMATISKA FUNKTIONER





LIVSMEDELSKATEGORIER		MÄNGD	TILLAGNINGSGRAD	BRYNINGSGRAD	VÄND (AV TILLAGNINGSTIDEN)	NIVÅ OCH TILLBEHÖR
SÖTA BAKELSER	Kakor med bakpulver	Sockerkaka	0,5 - 1,2 kg *	-	-	2 
		Fruktkaka i form	0,5 - 1,2 kg *	-	-	2 
		Chokladkaka	0,5 - 1,2 kg *	-	-	2 
	Kakor	0,2 - 0,6 kg	-	-	3 	
	Croissant	en plåt *	-	-	3 	
	Croissant [frysta]	en plåt *	-	-	3 	
	Petit-choux	en plåt *	-	-	3 	
	Maränger	10 - 30g [vardera]	-	-	3 	
	Mördegspaj	0,4 - 1,6kg	-	-	3 	
	Strudel	0,4 - 1,6kg	-	-	3 	
Fruktpaj	0,5-2 kg	-	-	2 		

TILLBEHÖR	 Galler	 Ugnsfast form eller kakform på galler	 Långpanna/bakplåt	 Långpanna med 500 ml vatten	 Luftstekningplåt	 Instickstermometer
-----------	--	---	---	--	--	--

TILLAGNINGSTABELL FÖR LUFTSTEKNING

	RECEPT	FUNKTIONER	FÖRESLAGEN MÄNGD	FÖRVÄRMNING	TEMPERATUR (°C)	TIDSLÄNGD (MIN.)	UGNSFALS OCH TILLBEHÖR
FRYST MAT	Fryst pommes frites		650 - 850g	Ja	200	25 - 30	 
	Frysta kycklingnuggets		500g	Ja	200	15 - 20	 
	Fiskpinnar		500g	Ja	220	15 - 20	 
	Lökkringar		500g	Ja	200	15 - 20	 
GRÖNSAKER	Färsk panerad zucchini		400g	Ja	200	15 - 20	 
	Hemlagade pommes frites		300-800 g	Ja	200	20 - 40	 
	Blandade grönsaker		300-800 g	Ja	200	20 - 30	 
KÖTT OCH FISK	Kycklingbröst		1 - 4 cm	Ja	200	20 - 40	 
	Kycklingvingar		200 - 1500 g	Ja	220	30 - 50	 
	Panerad kotlett		1 - 4 cm	Ja	220	20 - 50	 
	Fiskfilé		1 - 4 cm	Ja	220	15 - 25	 

Vid tillagning av färsk eller hemlagad mat ska ett tunt lager olja spridas över matens yta.
För att garantera ett jämnt tillagningsresultat, rör om i maten när halva rekommenderade tillagningstiden har gått.

FUNKTIONER	 Luftstekning		
TILLBEHÖR	 Luftstekningplåt	 Ugnsfast form eller kakform på galler	 Långpanna/bakplåt eller ugnsfast form på galler

TILLAGNINGSTABELL

RECEPT	FUNKTIONER	FÖRVÄRMNING	TEMPERATUR (°C)	TIDSLÄNGD (MIN.)	UGNSFALS OCH TILLBEHÖR
Jästa kakor/sockerkakor		Ja	170	30 - 50	
		Ja	160	30 - 50	
		Ja	160	30 - 50	
Fyllda tårter (cheesecake, strudel, äppelpaj)		Ja	160 - 200	30 - 85	
		Ja	160 - 200	30 - 90	
Kakor		Ja	150	20 - 40	
		Ja	140	30 - 50	
		Ja	140	30 - 50	
		Ja	135	40 - 60	
Småkakor / Muffins		Ja	170	20 - 40	
		Ja	150	30 - 50	
		Ja	150	30 - 50	
		Ja	150	40 - 60	
Petit-chouer		Ja	180 - 200	30 - 40	
		Ja	180 - 190	35 - 45	
		Ja	180 - 190	35 - 45 *	
Marängar		Ja	90	110 - 150	
		Ja	90	130 - 150	
		Ja	90	140 - 160 *	
Pizza / Bröd / Focaccia		Ja	190 - 250	15 - 50	
		Ja	190 - 230	20 - 50	
Pizza (tunn, pan, focaccia)		Ja	310	7 - 12	
		Ja	220 - 240	25 - 50 *	
Fryst pizza		Ja	250	10 - 15	
		Ja	250	10 - 20	
		Ja	220 - 240	15 - 30	
Matpajer (grönsakspajer, quiche)		Ja	180 - 190	45 - 55	
		Ja	180 - 190	45 - 60	
		Ja	180 - 190	45 - 70 *	

FUNKTIONER								ECO	
	Över/undervärme	Varmluft	Konvektions bakning	Grill	Turbo grill	Maxi Tillagning	Cook 4	EKO-PROGRAM	Pizza
TILLBEHÖR									

RECEPT	FUNKTIONER	FÖRVÄRMNING	TEMPERATUR (°C)	TIDSLÄNGD (MIN.)	UGNSFALS OCH TILLBEHÖR
Vol-au-vent/salta kex		Ja	190 - 200	20 - 30	
		Ja	180 - 190	20 - 40	
		Ja	180 - 190	20 - 40 *	
Lasagne / Pudding / Ugnsbakad pasta / Cannelloni		Ja	190 - 200	45 - 65	
Lamm / Kalv / Nöt / Fläsk 1kg		Ja	190 - 200	80 - 110	
Grillat fläskkött med knaprig svål 2 kg	XL	-	170	110 - 150	
Kyckling / Kanin / Anka 1 kg		Ja	200 - 230	50 - 100	
Kalkon / Gås 3 kg		Ja	190 - 200	80 - 130	
Ugnsbakad fisk / fiskpaket (filé eller hel)		Ja	180 - 200	40 - 60	
Fyllda grönsaker (tomater, zucchini, aubergine)		Ja	180 - 200	50 - 60	
Rostat bröd		-	3 (Hög)	3 - 6	
Fiskfiléer / Stekar		-	2 (medel)	20 - 30 **	
Korv / grillspett / revbensspjäll / hamburgare		-	2 - 3 (Medel - Hög)	15 - 30 **	
Grillad kyckling, 1 - 1,3 kg		-	2 (medel)	55 - 70 ***	
Lammlägg / Lägg		-	2 (medel)	60 - 90 ***	
Ugnsstekt potatis		-	2 (medel)	35 - 55 ***	
Grönsaksgratäng		-	3 (Hög)	10 - 25	
Kakor	Kakor	Ja	135	50 - 70	
Pajer	Pajer	Ja	170	50 - 70	
Runda pizzor	Pizza	Ja	210	40 - 60	
Komplett måltid: Fruktpaj (nivå 5) / lasagne (nivå 3) / kött (nivå 1)		Ja	190	40 - 120 *	
Komplett måltid: Frukttårter (nivå 5) / grillade grönsaker (nivå 4) / lasagne (nivå 2) / köttbitar (nivå 1)	Meny	Ja	190	40 - 120 *	
Lasagne och kött		Ja	200	50 - 100 *	
Kött och potatis		Ja	200	45 - 100 *	
Fisk och grönsaker		Ja	180	30 - 50 *	
Fyllda ugnsstekta stekar	ECO	-	200	80 - 120 *	
Köttbitar (kanin, kyckling, lamm)	ECO	-	200	50 - 100 *	

* Beräknad tid: Maten kan tas ut från ugnen vid olika tidpunkter beroende på hur du vill ha maten tillagad.

** Vänd maten efter halva tillagningstiden.

*** Vänd maten efter två tredjedelar av tillagningstiden (om nödvändigt).

FUNKTIONER						XL	Multiflow meny	ECO EKO-PROGRAM
TILLBEHÖR								

HUR DU SKA LÄSA TILLAGNINGSTABELLEN

Tabellen listar den bästa funktionen, tillbehören och nivån som ska användas för att laga olika typer av mat. Tillagningstiderna börjar från det ögonblick som rätten placeras i ugnen, exklusive förvärmning (vid behov). Temperaturer och tider är ungefärliga och beror på mängden mat och på vilka tillbehör som används.

Använd i början de lägsta inställningarna som rekommenderas och om tillagningen inte blir som du tänkt dig kan du övergå till de högre inställningarna.

Använd de medföljande tillbehören och helst tårtformar och ugnsfasta plåtar i mörk metall. Det går även att använda formar och tillbehör i pyrex-glas eller stengods, men tillagningstiderna blir en aning längre.

UNDERHÅLL OCH RENGÖRING

Se till att apparaten har svalnat innan du utför underhåll eller rengöring.

Använd inte ångtvätt.

Använd inte stålull, slipsvampar eller slipande/frätande rengöringsmedel, eftersom dessa kan skada apparatens ytor.

Bär skyddshandskar.

Ugnen måste kopplas bort från elnätet innan du utför någon form av underhållsarbete.

UTVÄNDIGA YTOR

- Rengör ytorna med en fuktig trasa av mikrofiber. Om de är mycket smutsiga, tillsätt några droppar pH-neutralt rengöringsmedel. Torka med en torr duk.
- Använd inte frätande eller slipande rengöringsmedel. Om en produkt av denna typ av misstag skulle spillas på apparaten ska du omedelbart rengöra med en fuktig trasa av mikrofiber.

INSIDAN

- Efter varje användning, låt ugnen svalna och rengör den sedan, helst medan den fortfarande är varm, för att ta bort eventuella avlagringar eller fläckar som orsakas av matrester. För att torka eventuell kondens som kan ha bildats efter tillagning av livsmedel med högt vatteninnehåll ska du lämna luckan öppen och sedan torka av med en trasa eller svamp.
- Aktivera Smart Clean-funktionen för optimal rengöring av de inre ytorna. (Endast på vissa modeller).
- Rengör luckans glas med ett lämpligt flytande rengöringsmedel.
- Det går att ta av ugnsluckan för att underlätta rengöring av ugnen.

TILLBEHÖR

Blötlägg tillbehören i diskmedel blandat med vatten efter användning och hantera dem med ugnshandskar om de fortfarande är varma. Matrester kan avlägsnas med en diskborste eller svamp. Rengör inte mattermometern och köttermometern (om sådana finns) i diskmaskin. Luftstekningplåten (om sådan finns) kan rengöras i diskmaskin.

TA BORT OCH MONTERA LUCKAN

1. För att ta bort luckan, öppna den helt och sänk spärrarna tills de är i olåst läge.

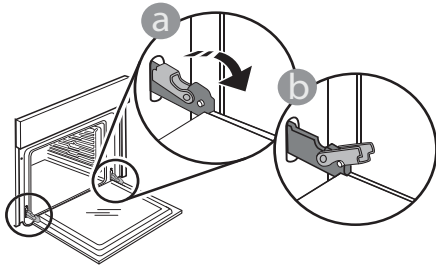

2. Stäng luckan så långt det går. Ta ett fast tag i luckan med båda händerna – håll inte i handtaget.

Ta helt enkelt av luckan genom att fortsätta stänga den medan du samtidigt drar den uppåt tills den lämnar sitt säte. Lägg ned luckan på sidan på ett mjukt underlag.

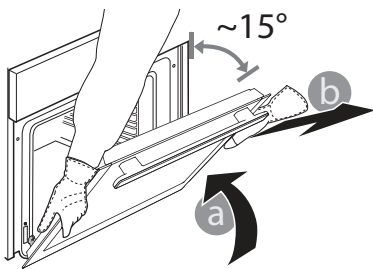

3. Montera tillbaka luckan genom att föra den mot ugnen och rikta in gångjärnens krokar med deras fästen. Säkra den övre delen i fästet.

4. Sänk luckan och öppna den sedan helt. Sänk spärrarna till deras ursprungliga läge: Se till att de har sänkts helt.

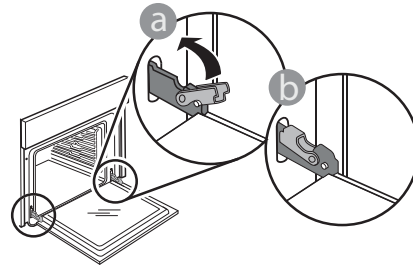

Tryck en aning på dem för att kontrollera att spärrarna är i korrekt läge.

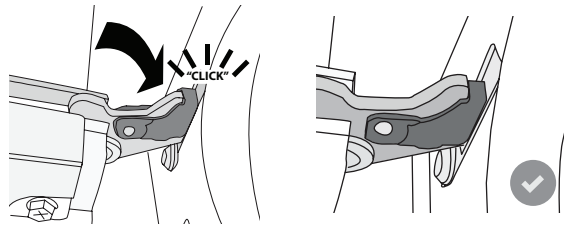

5. Försök att stänga luckan och kontrollera att den är i linje med kontrollpanelen. Upprepa annars de ovannämnda stegen: Luckan kan skadas om den inte fungerar som den ska.

BYTE AV LAMPA

För att byta ut lampan, kontakta kundtjänst.

FELSÖKNING

Problem	Möjlig orsak	Lösning
Ugnen fungerar inte.	Strömavbrott. Inte ansluten till elnätet.	Kontrollera att spänningen kommer fram till eluttaget då ugnen är ansluten till elnätet. Stäng av ugnen och slå på den igen för att se om felet kvarstår.
Displayen visar bokstaven "F" följt av ett nummer.	Programvaruproblem.	Kontakta vårt callcenter och uppge det nummer som följer efter bokstaven "F".
En AUTOMATISKA funktion avslutas utan att en nedräkning visas. Tillagningen avslutas innan nedräkningen har avslutats.	Matmängd som avviker från den rekommenderade mängden. Öppen lucka under tillagning.	Öppna luckan och kontrollera om maten är färdigtillagad. Om det behövs, färdigtillaga maten genom att välja en traditionell funktion.
Ugnen värms inte upp.	När DEMO-läget är aktiverat är alla kommandon aktiva och samtliga menyer tillgängliga, men ugnen värms inte upp. DEMO visas på displayen var 60:e sekund.	Gå till "DEMO" via "INSTÄLLNINGAR" och välj "Av".
Ljuset släcks.	"ECO"-läge är "På".	Använd ECO via INSTÄLLNINGAR och välj Av.
Luckan stängs inte korrekt.	Säkerhetsspärrarna är i fel läge.	Se till att säkerhetsspärrarna är i rätt läge genom att följa anvisningarna för avlägsnande och återställning av dörren i avsnittet "Rengöring och underhåll".
Strömmen bryts i hemmet.	Effektnivå fel.	Kontrollera om ditt hemmanätverk har minst en värdering på mer än 3 kW. Om inte, minska effekten till 13 Ampere. Använd EFFEKT via INSTÄLLNINGAR och välj Låg.
Tillagningscykeln med instickstermometer avslutades utan en uppenbar orsak eller så visas fel F3E3 på skärmen.	Instickstermometern är inte korrekt ansluten.	Kontrollera anslutningen av instickstermometern.

Du kan få åtkomst till policy, standarddokumentation och ytterligare produktinformation genom att:

- Använda QR-koden på din produkt
- Gå till vår webbplats docs.bauknecht.eu
- Eller kontakta vår kundservice (Se telefonnumret i garantihäftet). När du kontaktar vår kundservice, ange koderna som står på produktens typskylt.

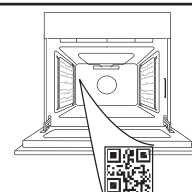

Bauknecht



400011717947