

**GEBRUIKSAANWIJZING
MODE D'EMPLOI
BEDIENUNGSANLEITUNG
INSTRUCTIONS FOR USE**

**»»» INDUCTIEKOOKPLAAT
TABLE DE CUISSON À INDUCTION
INDUKTIONSKOCHFELD
INDUCTION HOB**

KIV364_...

NL	Handleiding	NL 3 - NL 22
FR	Manual	FR 3 - FR 22
DE	Manual	DE 3 - DE 22
EN	Manual	EN 3 - EN 22

**Gebruikte pictogrammen - Pictogrammes utilisés -
Verwendete Piktogramme - Pictograms used**



Belangrijk om te weten - Important à savoir - Wichtig zu wissen - Important information



Handig om te weten - Bon à savoir - Wissenswertes - Nice to know

Uw inductiekookplaat

Inleiding	4
Beschrijving	5
Bedieningspaneel	6

Veiligheid

Temperatuurbeveiliging	7
Kookduurbegrenzer	7
Vermogensbegrenzer	7

Voor het eerste gebruik

Gebruik van de aanraaktoetsen en de schuifregelaar	8
Inductiegeluiden	8
Geschikte pannen	8
Pandetectie	9
Vermogen instellen	9
Kookinstellingen	10

Bediening

Inschakelen en vermogen instellen	11
Boostfunctie	11
Klaar met koken	12
Pandetectiesymbool	12
Timerbediening	12
De eierwekker gebruiken	14
Vergrendelfunctie	14
Kinderslot	15
Pauzefunctie	15
Warmhoudfunctie	15

Onderhoud

Reiniging	16
-----------	----

Problemen oplossen

Algemeen	17
Probleemoplossingstabel	17

Installatie

Plaatsing	20
-----------	----

Technische specificaties

Informatie volgens verordening (EU) 66/2014	21
---	----

Milieuaspecten

Verpakking en apparaat afdanken	22
---------------------------------	----

Inleiding

Gefeliciteerd met uw keuze voor dit toestel. In het ontwerp van dit product heeft eenvoudige bediening en optimale gebruiksvriendelijkheid centraal gestaan.

In deze handleiding leest u hoe u dit toestel het best kunt gebruiken. Naast informatie over de bediening, vindt u hier ook achtergrondinformatie die u tijdens het gebruik van het toestel van pas kan komen.



Lees eerst de separate veiligheidsinstructies voordat u het toestel gebruikt.

Lees deze handleiding door voordat u het toestel in gebruik neemt, en berg de handleiding daarna veilig op voor toekomstig gebruik.

Deze handleiding dient als referentie voor de servicedienst. **Plak het typeplaatje in het daarvoor bestemde kader, achter op de handleiding.** Het typeplaatje bevat alle informatie die de servicedienst nodig heeft om adequaat op uw vragen te reageren.

Veel kookplezier!

Op onze website kunt u de meest recente versie van de gebruiksaanwijzing vinden.

UW INDUCTIEKOOKPLAAT

Beschrijving

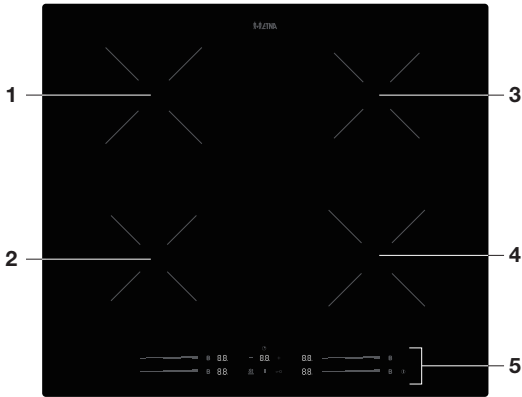

1. Kookzone Ø 180 mm (1,5 kW / 2,1 kW Boost)
2. Kookzone Ø 180 mm (1,2 kW / 1,5 kW Boost)
3. Kookzone Ø 180 mm (1,2 kW / 1,5 kW Boost)
4. Kookzone Ø 180 mm (1,5 kW / 2,1 kW Boost)
5. Bedieningspaneel

UW INDUCTIEKOOKPLAAT

Bedieningspaneel

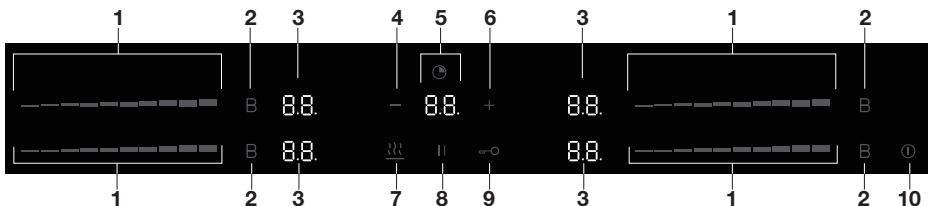

1. Schuifregelaar
2. Boosttoets kookzone
3. Display kookzone
4. Min (-) toets timer
5. Display timer
6. Plus (+) toets timer
7. Warmhoudtoets
8. Pauzetoets
9. Vergrendeltoets
10. Aan-/uittoets

Display	Beschrijving
--	Kookplaat staat stand-by
0 - 9	Vermogensniveau van een kookzone
P	Boost
⚡	Pandetectiesymbool
	Pauzesymbool
H	Restwarmtesymbool De kookplaat heeft voor elke kookzone een restwarmtesymbool waarmee wordt aangegeven welke kookzone nog warm is. Ondanks dat de kookplaat is uitgeschakeld, blijft de indicator H zichtbaar zolang de kookzone warm is! Raak de kookzones niet aan wanneer deze indicator brandt. Gevaar! Risico op brandwonden.
Lo	Vergrendelsymbool
15	Ingestelde timer (15 minuten)
!	Warmhoudsymbool



Lees eerst de afzonderlijke veiligheidsinstructies voordat u het apparaat in gebruik neemt!

Temperatuurbeveiliging

Een sensor controleert continu de temperatuur van bepaalde onderdelen van de kookplaat. Elke kookzone is voorzien van een sensor die continu de temperatuur van de bodem van de pan controleert om risico op oververhitting te voorkomen wanneer een pan droogkookt. Bij een te hoge temperatuur wordt het vermogen van de kookplaat automatisch verlaagd of wordt de kookplaat automatisch uitgeschakeld.

Kookduurbegrenzer



De kookduurbegrenzer is een veiligheidsfunctie van uw kookplaat. Deze wordt geactiveerd als u vergeet de kookplaat uit te schakelen. Afhankelijk van de gekozen instelling wordt de kookduur als volgt begrensd:

Kookstand	Maximale gebruikstijd (in uren)
1	8
2	8
3	8
4	4
5	4
6	4
7	2
8	2
9	2
P (boost)	5 minuten <ul style="list-style-type: none">• Na 5 minuten wordt het vermogen verlaagd naar de oorspronkelijk stand.• Als de oorspronkelijke stand gelijk is aan 0, dan wordt het vermogen verlaagd naar stand 9.

Vermogensbegrenzer



Alle kookzones beïnvloeden elkaar. Het maximaal in te stellen vermogen is afhankelijk van de hoeveelheid zones die tegelijk gebruikt worden. Als de maximale stand is bereikt klinkt er een geluidssignaal. Als een derde of vierde zone wordt ingeschakeld, worden de actieve kookzones in vermogen verlaagd (het vermogen wordt automatisch verdeeld). Hoe minder zones er gebruikt worden, hoe hoger het in te stellen vermogen per kookzone is.

Gebruik van de aanraaktoetsen en de schuifregelaar

Plaats uw vingertop plat op een toets of op de schuifregelaar voor het beste resultaat. U hoeft geen druk uit te voeren. De aanraaktoetsen reageren alleen op lichte druk van een vingertop. Bedien de toetsen niet met andere objecten.

Inductiegeluiden

Een tikkend geluid

Dit wordt veroorzaakt door de vermogensbegrenzer op de linker- en rechterzones. Ook bij lagere kookstanden kunt u een tikkend geluid horen.

Pannen maken geluid

Pannen kunnen tijdens het koken geluid maken. Dit wordt veroorzaakt door de energie die van de kookplaat naar de pan stroomt. Bij hoge niveaus is dit bij sommige pannen een heel normaal verschijnsel. Dit is niet schadelijk voor de pannen of de kookplaat.

De ventilator maakt geluid

Het toestel is voorzien van een ventilator om de levensduur van de elektronica te verlengen. Als u het toestel intensief gebruikt, wordt de ventilator ingeschakeld om het toestel te koelen en hoort u een zoemend geluid. De ventilator blijft nog enkele minuten doorwerken nadat de kookplaat is uitgeschakeld.

Geschikte pannen

Voor inductiekoken moet een pan een dikke vlakke bodem hebben (minimaal 2,25 mm). Gebruik pannen van magnetisch materiaal of pannen met een sandwichbodem. Andere pannen leveren lagere prestaties. Pannen van koper, aluminium of keramisch materiaal zijn niet geschikt.



Gebruik alleen pannen met een vlakke bodem. Een holle of bolle bodem kan de werking van de droogkookbeveiliging belemmeren; het toestel kan dan te warm worden. Dit kan tot schade leiden. Schade, ontstaan door het gebruik van ongeschikte pannen of droogkoken, valt buiten de garantie.



Pannen die op een gaskookplaat zijn gebruikt, zijn niet meer geschikt voor inductiekoken.



Wees voorzichtig met dunne plaatstaal geëmailleerde pannen! Het emaille kan beschadigen op een hoge stand wanneer de pan te droog is. Door te hoge vermogensstanden kan de panbodem gemakkelijk kromtrekken.

VOOR HET EERSTE GEBRUIK

Minimale pandiameter

- De minimale diameter van de panbodem:
 - 110 mm voor één kookzone Ø 180 mm.
- U bereikt het beste resultaat met een pan van dezelfde diameter als de kookzone. Als de pan te klein is, wordt de kookzone niet ingeschakeld.



Let op

Zandkorreltjes kunnen krasjes veroorzaken die niet meer te verwijderen zijn. Zet daarom alleen pannen met een schone bodem op de kookplaat. Wij adviseren om pannen op te tillen en niet te verschuiven over de kookplaat.

Pandetectie

- Als de kookplaat, na het instellen van het vermogen, geen (ijzerhoudende) pan detecteert, gaat het symbool voor pandetectie op het display knipperen. De kookzone schakelt na 1 minuut uit.
- Haalt u tijdens het koken een pan van de kookzone af, dan verschijnt het pandetectie-symbool. De kookzone schakelt uit. Het symbool verdwijnt als u de pan weer terug plaatst. De kookzone schakelt weer in met het eerder ingestelde vermogensniveau.

Vermogen instellen

De kookzones hebben 10 vermogenniveaus (0-9) en een boostniveau (P). Stel het vermogen in door de regelaar aan te raken. Bij de eerste aanraking wordt het niveau ingesteld op het deel van de regelaar dat u aanraakt. Door over de regelaar te vegen, verandert u de instelling. De stand wordt hoger wanneer u naar rechts schuift. De stand wordt lager wanneer u naar links schuift. Als u uw vinger van de regelaar haalt, begint de kookzone op de ingestelde stand te verwarmen.

Boostfunctie

U kunt de boostfunctie gebruiken om max. 5 minuten op de hoogste kookstand te koken. Na 5 minuten wordt het vermogen verlaagd naar de oorspronkelijke stand. Als de oorspronkelijke stand gelijk is aan 0, dan wordt het vermogen verlaagd naar stand 9.

Kookinstellingen

Aangezien de instellingen afhankelijk zijn van de hoeveelheid en samenstelling van het gerecht in de pan, geldt de onderstaande tabel alleen als richtlijn.

Gebruik de boost-instelling voor:

- snel aan de kook brengen van voedsel of vloeistof;

Gebruik instelling 9 voor:

- aanbraden van vlees;
- bereiden van vis;
- bakken van omeletten;
- bakken van gekookte aardappelen;
- frituren van voedsel.

Gebruik instelling 7 en 8 voor:

- bakken van dikke pannenkoeken;
- bakken van dikke lappen gepaneerd vlees;
- bakken van bacon (vet);
- koken van rauwe aardappelen;
- bakken van wentelteefjes;
- bakken van gepaneerde vis;
- doorkoken van pasta;
- bakken van dunne (gepaneerde) lappen vlees.

Gebruik instelling 4-6 voor:

- doorkoken van grote hoeveelheden;
- ontdooien van harde groenten;
- bakken van dikke lappen gepaneerd vlees.

Gebruik instelling 1-3 voor:

- trekken van bouillon;
- stoven van vlees;
- zacht koken van groenten;
- smelten van chocolade;
- pochieren;
- smelten van kaas.



Lees het hoofdstuk 'Voor het eerste gebruik' zorgvuldig door voordat u begint met koken. Dit voorkomt onjuist gebruik van de kookplaat.

Inschakelen en vermogen instellen



Zorg ervoor dat de onderzijde van de pan en het oppervlak van de kookzone schoon en droog zijn.

1. Plaats een pan op het midden van een kookzone.
2. Druk op de aan-/uittoets totdat u een geluidssignaal hoort.
 - ▶ Op alle displays verschijnt '--'.
3. Gebruik de schuifregelaar van de betreffende kookzone om de gewenste stand in te stellen.
 - ▶ De kookzone start automatisch op het ingestelde niveau.
 - ▶ Stel een hoger of lager vermogen in door de schuifregelaar te gebruiken.



Selecteer de kookzone door de schuifregelaar aan te raken; het vermogen gaat knipperen. Zolang het vermogen knippert, is de kookzone geselecteerd. Het vermogen kan worden aangepast, er kan een timer aan gekoppeld worden of de warmhoudfunctie kan ingeschakeld worden.



De kookplaat gaat uit als er binnen 1 minuut geen instelling wordt gedaan of een functie wordt gekozen.

Boostfunctie

U kunt de boostfunctie gebruiken om max. 5 minuten op de hoogste kookstand te koken.

1. Raak de boosttoets aan om de boostfunctie te selecteren.
 - ▶ Op de display van de betreffende kookzone verschijnt 'P'.
 - ▶ Na 5 minuten wordt het vermogen verlaagd naar de oorspronkelijke stand.
 - ▶ Als de oorspronkelijke stand gelijk is aan 0, dan wordt het vermogen verlaagd naar stand 9.



Raak de boosttoets aan om de boostfunctie voortijdig te stoppen. Het vermogen wordt verlaagd naar de oorspronkelijke stand.



Raak de schuifregelaar aan en zet het vermogensniveau op '0' om de boostfunctie voortijdig te stoppen.

Klaar met koken

1. Zet het vermogensniveau op '0' om de kookzone uit te schakelen.
 - Na enkele seconden verschijnt '--' in de display.
2. Schakel de inductiekookplaat uit door op de aan-/uittoets te drukken totdat u een geluidssignaal hoort.



Het symbool H wordt weergegeven op het display van de kookzone, als die te heet is om te worden aangeraakt. Het symbool verdwijnt wanneer het oppervlak is afgekoeld tot een veilige temperatuur. U kunt ook energie besparen door een nog hete kookzone te gebruiken om andere pannen te verwarmen.



Als alle kookzones ingesteld zijn op '--' en er geen verdere handeling wordt uitgevoerd, schakelt de kookplaat na 1 minuut automatisch uit.

Pandetectiesymbool

Wanneer het symbool voor pandetectie knippert op het display:

- hebt u de pan niet op de juiste kookzone geplaatst;
- is de gebruikte pan niet geschikt voor inductiekoken;
- is de pan te klein of niet goed op de kookzone geplaatst.
 - De kookzone werkt niet totdat er een geschikte pan op de kookzone is geplaatst.

Timerbediening

De timer is gekoppeld aan een actieve kookzone. Nadat de ingestelde tijd is verstreken, wordt de kookzone automatisch uitgeschakeld.



Raak de min (-) toets of de plus (+) toets van de timer kort aan om in stappen van 1 minuut te verkorten of te verlengen.



Houd de min (-) toets of de plus (+) toets van de timer ingedrukt om de tijd snel te verkorten of te verlengen. Na het instellen van 20 minuten gaat dit in stappen van 5 minuten.



Raak gelijktijdig de min (-) toets en de plus (+) toets van de timer aan om de tijd op '00' te zetten.

1. Raak de schuifregelaar van de kookzone aan waarvoor u de timer wilt instellen.
 - Let goed op dat u op de juiste plek op de schuifregelaar tikt, zodat de vermogensstand niet wordt gewijzigd. Verander indien gewenst de vermogensstand.
2. Raak, zolang de vermogensstand knippert, de min (-) toets of de plus (+) toets van de timer aan om de timer in te schakelen.
 - In de timerdisplay verschijnt '10'.
 - De rode stip naast de vermogensstandweergave licht op om aan te geven dat de kookzone is gekoppeld aan de timer.
3. Stel, zolang de tijd knippert, een tijd in met de min (-) toets of de plus (+) toets van de timer.
 - Zolang de tijd op het display knippert, kunt u deze nog aanpassen.
 - Wanneer de tijd is ingesteld, begint de timer direct met aftellen.
 - Op het display wordt de resterende tijd weergegeven van de kookzone met een knipperende stip.
 - De geselecteerde kookzone wordt automatisch uitgeschakeld zodra de ingestelde tijd is verstreken. Er klinkt een geluidssignaal.



Stel de tijd in op '00' om voortijdig de timer uit te schakelen.

De ingestelde kookduur wijzigen

U kunt de kooktijd op elk gewenst moment wijzigen.

1. Raak de schuifregelaar aan van de kookzone waarvoor u de timer wilt aanpassen.
 - De verlichte stip en de vermogensstand knipperen.
 - Let goed op dat u op de juiste plek op de schuifregelaar tikt, zodat de vermogensstand niet wordt gewijzigd. Verander indien gewenst de vermogensstand.
2. Raak de min (-) toets of de plus (+) toets van de timer aan.
 - De tijd op het timerdisplay knippert.
 - Als u de tijd niet binnen 5 seconden wijzigt nadat u de min (-) toets of de plus (+) toets van de timer hebt aangeraakt, blijft de oorspronkelijke kookduur ongewijzigd.
3. Raak de min (-) toets of de plus (+) toets van de timer aan om de kookduur te wijzigen.

De resterende kooktijd controleren

Op het display van de timer wordt de tijd weergegeven van de timer die als eerste afloopt.

- Een verlichte stip naast de vermogensstand geeft aan dat de kookzone is gekoppeld aan een timer.
 - Een knipperende stip naast de vermogensstand geeft aan dat van deze kookzone de tijd van de ingestelde timer wordt getoond.
1. Raak de schuifregelaar aan van de kookzone waarvoor u de timer wilt controleren.
 - De verlichte stip en de vermogensstand knipperen.
 - Let goed op dat u op de juiste plek op de schuifregelaar tikt, zodat de vermogensstand niet wordt gewijzigd. Verander indien gewenst de vermogensstand.
 - De resterende kooktijd is zichtbaar op het timerdisplay.

De timer voortijdig uitschakelen

1. Raak de schuifregelaar van de kookzone aan waarvoor u de timer wilt uitschakelen.
 - De verlichte stip en de vermogensstand knipperen.
2. Raak de min (-) toets of de plus (+) toets van de timer aan.
 - De tijd op het timerdisplay knippert.
3. Raak tegelijkertijd de min (-) toets en de plus (+) toets van de timer aan om de tijd op '00' te zetten.
 - De timer wordt uitgeschakeld.

De eierwekker gebruiken

De eierwekker is niet aan een kookzone gekoppeld. Geen enkele kookzone wordt uitgeschakeld nadat de ingestelde tijd is verstreken. Er klinkt alleen een alarm.



Als er geen vermogen is ingesteld voor 1 of meerdere kookzones, is de eierwekker niet in te stellen. Een actieve eierwekker wordt uitgeschakeld als actieve kookzones worden uitgeschakeld.

De kookplaat is ingeschakeld en voor minimaal één kookzone is het vermogen ingesteld. Er is geen kookzone geselecteerd.

1. Raak de plus (+) toets van de timer aan om de eierwekker in te schakelen.
 - Het timerdisplay geeft '10.' weer.
 - De rode stip naast de tijd geeft aan dat de eierwekker is ingesteld.
2. Stel een tijd in met de min (-) toets of de plus (+) toets van de timer.
 - De tijd begint meteen af te tellen.
 - Nadat de ingestelde tijd is verstreken klinkt er gedurende 30 seconden een alarm.
3. Schakel het geluidssignaal uit door de vergrendeltoets kort aan te raken.



Stel de tijd in op '00' om voortijdig de eierwekker uit te schakelen.

Vergrendelfunctie

Door de vergrendelfunctie te activeren, kunt u de toetsen vergrendelen tijdens het gebruik van de kookplaat. Alleen de aan-/uittoets en de vergrendeltoets zijn actief.

De kookplaat is ingeschakeld en in werking.

1. Druk circa 3 seconden op de vergrendeltoets.
 - In de display van de timer verschijnt 'Lo'. U hoort een geluidssignaal.
 - De vergrendelfunctie is geactiveerd.

2. Druk weer circa 3 seconden op de vergrendeltoets.
 - 'Lo' verdwijnt. U hoort een geluidssignaal.
 - De vergrendelfunctie is gedeactiveerd.

Kinderslot

Gebruik deze functie om ongewenst inschakelen van de kookplaat te voorkomen.

De kookplaat is uitgeschakeld.

1. Druk circa 3 seconden op de vergrendeltoets.
 - In de display van de timer verschijnt 'Lo'. U hoort een geluidssignaal.
 - Het kinderslot is geactiveerd.
2. Bij het opnieuw inschakelen van de kookplaat is het kinderslot actief.
 - In de display van de timer verschijnt 'Lo'.
3. Druk weer circa 3 seconden op de vergrendeltoets.
 - 'Lo' verdwijnt. U hoort een geluidssignaal.
 - Het kinderslot is gedeactiveerd.

Pauzefunctie

U kunt het koken pauzeren (max. 10 minuten) in plaats van de kookplaat uit te zetten. Ingeschakelde kookzones gaan automatisch naar stand 2 en timers worden gepauzeerd. De kookplaat gaat uit als de pauzefunctie niet binnen 10 minuten wordt uitgeschakeld.

1. Raak de pauzetoets aan.
 - In alle displays verschijnt het pauzesymbool.
 - De kookplaat staat nu in de pauzestand.
 - Alleen de aan-/uittoets en de pauzetoets zijn actief.
2. Raak nogmaals de pauzetoets aan om de pauzefunctie uit te schakelen.
 - Het kookproces en de timers worden weer hervat.

Warmhoudfunctie

Gebruik deze functie om voedsel na het koken warm te houden.

1. Raak de schuifregelaar van de kookzone aan waarvoor u de warmhoudfunctie wilt instellen.
2. Raak, zolang de vermogensstand knippert, de warmhoudtoets aan.
 - In de display verschijnt het warmhoudsymbool.
3. Zet het vermogensniveau op '0' om de warmhoudfunctie uit te schakelen.

Reiniging

Dagelijkse reiniging

- Hoewel overgekookt voedsel niet kan inbranden in het glas, verdient het aanbeveling de kookplaat direct na gebruik schoon te maken.
- Voor de dagelijkse reiniging kunt u het best een vochtige doek met een mild reinigingsmiddel gebruiken.
- Maak de glasplaat droog met een stuk keukenpapier of met een droge handdoek.

Hardnekkige vlekken

- Ook hardnekkige vlekken zijn te verwijderen met een mild reinigingsmiddel, bijvoorbeeld afwasmiddel.
- Verwijder watervlekken en kalkaanslag met azijn.
- Metaalsporen (ontstaan door schuiven van pannen) zijn vaak lastig te verwijderen. Hiervoor zijn speciale producten verkrijgbaar.
- Verwijder voedselresten met een glasschraper. Ook gesmolten kunststof en suiker kunt u het beste verwijderen met een glasschraper.



Nooit gebruiken!

- Gebruik nooit schuurmiddelen. Deze laten krassen achter waarin vuil en kalkaanslag zich kunnen ophopen.
- Gebruik nooit scherpe voorwerpen zoals staalwol of schuursponsjes.

Algemeen

Schakel de kookplaat onmiddellijk uit als u een barst in het glas ziet (hoe klein ook). Haal de stekker uit het stopcontact of zet de (automatische) zekering(en) in de meterkast uit. Bij een permanente aansluiting zet u de stroomtoevoer op nul. Neem contact op met de serviceafdeling.

Probleemoplossingstabel

Als het toestel niet naar behoren werkt, betekent dit niet altijd dat het defect is. Probeer het probleem eerst zelf op te lossen door de onderstaande punten na te lopen. U kunt voor meer informatie ook terecht op de website.

Symptoom	Mogelijke oorzaak	Oplossing
Het display gaat branden wanneer de kookplaat de eerste keer wordt ingeschakeld.	Dit is de normale opstartroutine.	Normale werking.
De ventilator blijft nog enkele minuten doorwerken nadat de kookplaat is uitgeschakeld.	De kookplaat koelt af.	Normale werking.
In het begin is het mogelijk dat u een lichte geur ruikt.	Het nieuwe toestel wordt opgewarmd.	Dit is normaal en verdwijnt nadat het toestel een aantal keer is gebruikt. Ventileer de keuken.
De pannen maken geluid tijdens het koken.	Dit wordt veroorzaakt door de energie die van de kookplaat naar de pan stroomt.	Bij hoge instellingen is dit bij bepaalde pannen een heel normaal verschijnsel. Dit is niet schadelijk voor de pannen of de kookplaat.
U hebt een kookzone ingeschakeld maar het display toont $\frac{L}{L}$.	De gebruikte pan is niet geschikt voor inductiekoken of heeft een te kleine diameter. Er staat geen (geschikte) pan op de kookzone.	Gebruik een geschikte pan.
Een kookzone stopt plotseling en u hoort een signaal.	De vooraf ingestelde tijd is verstreken.	Normale werking.
De kookplaat werkt niet en er verschijnt niets op het display.	Er is geen stroom vanwege een defecte kabel of defecte aansluiting.	Controleer de zekeringen en de elektriciteitsschakelaar (bij een vaste aansluiting).
Bij het inschakelen van de kookplaat slaat er een stop door.	Foutieve elektrische aansluiting.	Laat de elektrische aansluiting controleren.
In alle displays wordt symbool Lo weergegeven.	De vergrendelfunctie is actief.	Deactiveer de vergrendelfunctie.

PROBLEMEN OPLOSSEN

Symptoom	Mogelijke oorzaak	Oplossing
De bediening reageert slecht.	Er kan een dun laagje water op de kookplaat of op een vinger zijn waardoor de bediening slecht reageert.	Zorg dat de kookplaat en/of vinger schoon is.

Foutcodes tijdens het gebruik van het toestel

Foutcode	Probleem	Oplossing
E1	Storing temperatuursensor - open circuit.	Neem contact op met de servicedienst.
E2	Storing temperatuursensor - kortsluiting.	
E7	Storing temperatuursensor.	
C1	Hoge temperatuur van de sensor van de kookplaat.	Laat het toestel afkoelen. Schakel de kookplaat daarna weer in.
E3	Storing temperatuursensor.	Neem contact op met de servicedienst.
E4	Storing temperatuursensor.	
C2	Een te hoge interne temperatuur.	Laat het toestel afkoelen. Schakel de kookplaat daarna weer in.
EL	Voedingsspanning is lager dan de nominale spanning.	Controleer de elektrische aansluiting.
EH	Voedingsspanning is hoger dan de nominale spanning.	
EU	Communicatiefout in de kookplaat.	Reset het toestel door de elektrische aansluiting kortstondig te verbreken. Helpt dit niet, neem dan contact op met de servicedienst.
EF	Meerdere toetsen worden voor langere tijd tegelijk bediend. Er ligt iets op het bedieningspaneel.	Zorg dat het bedieningspaneel schoon is.

PROBLEMEN OPLOSSEN

Specifieke storingen en oplossingen

Storing	Probleem	Oplossing A	Oplossing B
De LED's branden niet als het apparaat wordt aangesloten.	Er is geen stroom vanwege een defecte kabel of defecte aansluiting.	Controleer of de stekker stevig in het stopcontact zit en of het stopcontact werkt.	Reset het toestel door de elektrische aansluiting kortstondig te verbreken. Helpt dit niet, neem dan contact op met de servicedienst.
Sommige toetsen werken niet en de LED's doen vreemd.	De printplaat van de bediening is stuk.		
De indicatie van de kookzone brandt, maar de kookzone wordt niet warm.	Te hoge temperatuur van de kookplaat.	De omgevingstemperatuur kan te hoog zijn. De luchtinlaat of luchtopening kan geblokkeerd zijn.	
	De ventilator werkt niet goed.	Controleer of de ventilator soepel draait.	
Een kookzone stopt plotseling en het display toont $\frac{L}{-}$.	Te hoge temperatuur van de kookplaat.	Laat de kookplaat afkoelen. Schakel de kookplaat daarna weer in.	

Neem bij andere problemen contact op met de servicedienst.

Plaatsing

- Plaats de kookplaat op een stabiele en horizontale ondergrond.
- Houd ten minste 2,5 cm vrij rondom de kookplaat.
- Na plaatsing moet het stopcontact of de schakelaar (in het geval van een vaste aansluiting) altijd toegankelijk zijn.
- De muren en het werkblad rondom het apparaat moeten bestand zijn tegen een temperatuur van ten minste 90 °C. Hoewel het apparaat zelf niet heet wordt, kan de hitte van een hete pan tot verkleuring of vervorming van de muur leiden.
- Zorg ervoor dat het netsnoer geen contact maakt met onderdelen die heet kunnen worden.
- Plaats geen ontvlambare of door hitte vervormbare objecten direct onder de kookplaat.
- Er zijn ventilatie-openingen rondom de kookplaat. Zorg ervoor dat deze gaten niet worden geblokkeerd door het werkblad wanneer u de kookplaat op zijn plek plaatst.
- De kookplaat mag niet direct boven een vaatwasser, koelkast, vriezer, wasmachine of wasdroger worden geïnstalleerd, omdat de vochtigheid de elektronica van de kookplaat kan beschadigen.

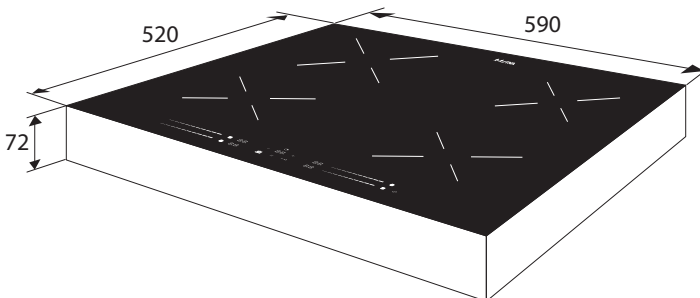

TECHNISCHE SPECIFICATIES

Informatie volgens verordening (EU) 66/2014

Metingen volgens EN60350-2

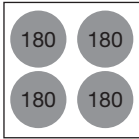
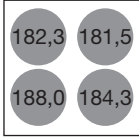
Modelaanduiding	KIV364_...
Type kookplaat	Inductiekookplaat
Aantal elektrische kookzones en/of kookgebieden	4
Verwarmingstechnologie	Kookzones/ gebieden op basis van inductie
Voor ronde elektrische kookzones: de diameter van het bruikbare oppervlak per elektrisch verwarmde kookzone in mm	
Energieverbruik per kookzone of kookgebied berekend per kg ($EC_{\text{elektrische kookplaat}}$) in Wh/kg	
Energieverbruik voor de kookplaat berekend per kg ($EC_{\text{elektrische kookplaat}}$) in Wh/kg	184,0

Verpakking en apparaat afdanken

Bij de productie van dit apparaat is gebruik gemaakt van duurzame materialen.

Dit apparaat moet aan het einde van zijn levenscyclus op verantwoorde wijze worden afgedankt. De overheid kan u hierover informatie verstrekken.

De verpakking van het apparaat is recyclebaar. Mogelijk zijn de volgende materialen gebruikt:

- karton;
- polyetheenfolie (PE);
- CFK-vrij polystyreen (PS-hardschuim).

Deze materialen moeten op verantwoorde wijze en conform de overheidsvoorschriften worden afgedankt.



Om te wijzen op de noodzaak van gescheiden inzameling van elektrische huishoudelijke apparatuur, is op het product het symbool van een doorgekruiste vuilnisbak aangebracht. Dit betekent dat het apparaat aan het einde van zijn levensduur niet met het gewone huisvuil mag worden meegegeven. Het apparaat moet naar een speciaal centrum voor gescheiden afvalinzameling van de gemeente worden gebracht of naar een verkooppunt dat deze dienst aanbiedt.

Het apart inleveren van huishoudelijke apparaten voorkomt mogelijk negatieve gevolgen voor het milieu en de gezondheid, en zorgt ervoor dat de materialen in deze apparaten kunnen worden teruggewonnen, waardoor in aanzienlijke mate kan worden bespaard op energie en grondstoffen.

Verklaring van conformiteit



Wij verklaren dat onze producten voldoen aan de toepasselijke Europese richtlijnen, normen en voorschriften, evenals aan alle vereisten in de normen waarnaar wordt verwezen.

SOMMAIRE

Votre plaque de cuisson à induction

Introduction	4
Description	5
Panneau de commande	6

Sécurité

Sécurité antisurchauffe	7
Limiteur de temps de cuisson	7
Limiteur de puissance	7

Avant la première utilisation de l'appareil

Utilisation des touches tactiles et du curseur	8
Bruits de l'induction	8
Casseroles appropriées	8
Détection de casserole	9
Réglage de la puissance	9
Réglages de cuisson	10

Fonctionnement

Mise en marche et réglage de la puissance	11
La fonction Boost	11
Finir la cuisson	12
Symbole de détection de casserole	12
Commande de la minuterie	12
Commande du minuteur de cuisine	14
Fonction de verrouillage	14
Sécurité enfant	15
Pause de la cuisson	15
Fonction de maintien au chaud	15

Entretien

Nettoyage	16
-----------	----

Diagnostic des pannes

Généralités	17
Tableau de dépannage	17

Installation

Mise en place	20
---------------	----

Spécifications techniques

Informations conformément à la réglementation (UE) 66/2014	21
--	----

Aspects environnementaux

Mise au rebut de l'appareil et de l'emballage	22
---	----

VOTRE PLAQUE DE CUISSON À INDUCTION

Introduction

Nous vous félicitons d'avoir choisi cet appareil. La souplesse et la simplicité de l'utilisation sont les principes qui ont guidé son développement.

Ce manuel vous explique comment utiliser cet appareil de manière optimale. En plus des informations relatives au fonctionnement de l'appareil, vous y trouverez des renseignements de base susceptibles d'en faciliter l'utilisation.



Veillez lire attentivement les consignes de sécurité fournies séparément avant toute utilisation de l'appareil.

Lisez attentivement cette notice d'utilisation avant d'utiliser l'appareil et rangez-la en lieu sûr pour la consulter ultérieurement.

Ce manuel sert également de document de référence pour le service après-vente. **Veillez coller l'étiquette signalétique de l'appareil dans le rectangle au verso du manuel.** L'étiquette signalétique mentionne toutes les informations nécessaires au service après-vente pour répondre à vos besoins et questions de façon satisfaisante.

Les instructions d'installation sont fournies séparément.

Nous vous souhaitons bien du plaisir culinaire !

Vous pouvez trouver la version la plus récente de le mode d'emploi sur notre site Web.

VOTRE PLAQUE DE CUISSON À INDUCTION

Description

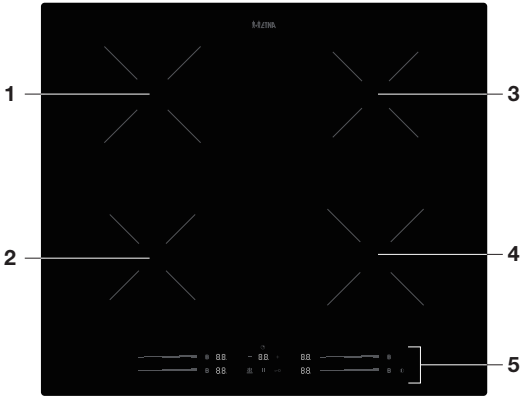

1. Zone de cuisson Ø 180 mm (1,5 kW / 2,1 kW Boost)
2. Zone de cuisson Ø 180 mm (1,2 kW / 1,5 kW Boost)
3. Zone de cuisson Ø 180 mm (1,2 kW / 1,5 kW Boost)
4. Zone de cuisson Ø 180 mm (1,5 kW / 2,1 kW Boost)
5. Panneau de commande

VOTRE PLAQUE DE CUISSON À INDUCTION

Panneau de commande

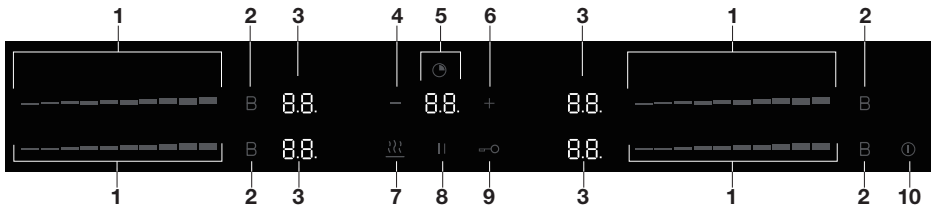

1. Curseur
2. Touche boost de la zone de cuisson
3. Affichage de la zone de cuisson
4. Touche moins (-) de minuteur
5. Affichage de minuteur
6. Touche plus (+) de minuteur
7. Touche de maintien au chaud
8. Touche pause
9. Touche de verrouillage
10. Touche Marche/Arrêt

Affichage	Description
--	La table de cuisson est en veille
0 - 9	Niveau de puissance pour une zone de cuisson
P	Boost
U	Symbole de détection de casserole
	Symbole de pause
H	Symbole de chaleur résiduelle La table de cuisson dispose d'un indicateur de chaleur résiduelle pour chaque zone de cuisson indiquant celles qui sont encore chaudes. Bien que la plaque de cuisson soit éteinte, l'indicateur « H » reste affiché tant que la zone de cuisson est chaude ! Évitez de la toucher tant que cet indicateur est affiché. Danger ! Risque de brûlures.
Lo	Symbole de verrouillage
15	La minuterie est réglée (15 minutes)
!	Symbole de maintien au chaud



Lisez les consignes de sécurité séparées avant toute utilisation de l'appareil !

Sécurité antisurchauffe

Chaque zone de cuisson est dotée d'un capteur thermique. Ce capteur contrôle en permanence la température du fond de la casserole et des éléments de la plaque de cuisson, prévenant tout risque de surchauffe, par exemple par une casserole chauffée à sec. En cas de température trop élevée, la puissance de la plaque ou zone de cuisson est automatiquement diminuée ou éteinte.

Limiteur de temps de cuisson



Le limiteur de temps de cuisson est une fonction de sécurité de votre appareil. Il est activé si vous oubliez d'éteindre votre plaque de cuisson. Selon le réglage choisi, le temps de cuisson est limité comme suit :

Niveau de puissance	Durée de fonctionnement maximale (en heures)
1	8
2	8
3	8
4	4
5	4
6	4
7	2
8	2
9	2
P (boost)	5 minutes • Après 5 minutes, la puissance est ramenée au réglage d'origine. • Si le réglage d'origine est égal à 0, la puissance est ramenée au réglage 9.

Limiteur de puissance



Toutes les zones de cuisson s'influencent mutuellement. La puissance maximale pouvant être définie dépend du nombre de zones utilisées en même temps. Lorsque le réglage maximum est atteint, un signal sonore retentit. Lorsqu'une troisième ou quatrième zone est allumée, la puissance des zones de cuisson actives est réduite (la puissance est automatiquement répartie). Moins il y a de zones utilisées, plus la puissance à régler par zone de cuisson est élevée.

AVANT LA PREMIÈRE UTILISATION DE L'APPAREIL

Utilisation des touches tactiles et du curseur

Placez le bout du doigt à plat sur une touche ou sur le curseur pour obtenir les meilleurs résultats. Il est inutile d'exercer une quelconque pression. Les touches tactiles ne réagissent qu'à une légère pression du bout du doigt. Les commandes ne peuvent être actionnées par un quelconque autre objet.

Bruits de l'induction

Un cliquetis

Il est dû au limiteur de capacité des zones gauche et droite. Le cliquetis se produit également sur des réglages de cuisson moins puissants.

Bruit de casserole

Les casseroles peuvent faire du bruit pendant la cuisson. Cela est dû à la transmission d'énergie de la table de cuisson à la casserole. En puissance de chauffe élevée, ceci est tout à fait normal pour certaines casseroles. La casserole ou la table de cuisson ne risque pas d'être endommagée.

Ventilation bruyante

Pour améliorer la durabilité des composants électroniques, l'appareil est équipé d'un ventilateur. En cas d'utilisation intensive de la table de cuisson, la ventilation est activée afin de refroidir l'appareil. Ceci produit un bourdonnement audible. La ventilation continue de fonctionner quelques minutes après l'arrêt de la table de cuisson.

Casseroles appropriées

La cuisson à induction nécessite une casserole à fond plat épais (2,25 mm au moins). Utilisez des casseroles en matériau magnétique ou des casseroles à fond sandwich. D'autres casseroles offrent des performances inférieures. Les casseroles en cuivre, en aluminium ou en céramique ne conviennent pas.



Utilisez exclusivement des casseroles à fond plat. Un fond creux ou convexe peut entraver le fonctionnement du dispositif de sécurité anti-cuisson à vide. Dans ce cas, l'appareil chauffe de manière excessive. Cela peut entraîner des dommages. Les dommages dus à l'utilisation de casseroles inadéquates ou au chauffage jusqu'à évaporation du contenu d'un récipient, n'entrent pas dans le champ de la garantie.



Les casseroles qui ont été utilisées pour la cuisson au gaz ne sont plus adaptées à la cuisson par induction.



Soyez prudent avec les casseroles en acier émaillé ! L'émail risque d'être endommagé si la casserole est trop sèche. Les réglages de puissance élevés peuvent provoquer la déformation du fond de la casserole.

AVANT LA PREMIÈRE UTILISATION DE L'APPAREIL

Diamètre minimal de la casserole

- Le diamètre de la base de la casserole doit être au moins de :
 - 110 mm pour une zone de cuisson Ø 180 mm.
- Vous obtiendrez les meilleurs résultats en utilisant une casserole de même diamètre que la zone de cuisson. Si la casserole est trop petite, la zone de cuisson ne fonctionne pas.



Attention

Les grains de sable peuvent provoquer des rayures qui sont indélébiles. Posez uniquement des casseroles dont la base est propre sur la table de cuisson. Nous vous conseillons de soulever les casseroles et de ne pas les faire glisser sur la table de cuisson.

Détection de casserole

- Si, après avoir réglé la puissance, la table de cuisson ne détecte pas de casserole (ferreuse), le symbole de détection de casserole clignote dans l'affichage. Après 2 minutes, la zone de cuisson s'éteint.
- Si vous enlevez une casserole de la zone de cuisson pendant la cuisson, le symbole de détection de casserole s'affiche. La zone de cuisson s'éteint. Le symbole disparaît lorsque vous remettez la casserole en place. La zone de cuisson se rallume à la puissance réglée précédemment.

Réglage de la puissance

Les zones de cuisson ont 10 niveaux de puissance (0-9) et un niveau boost (P). Réglez le niveau de cuisson en touchant le curseur et en la faisant glisser. Au premier contact, le niveau est réglé en fonction de la partie de le curseur que vous touchez. En faisant glisser le curseur, vous modifiez le réglage de cuisson. En le déplaçant vers la droite, le niveau augmente, tandis qu'en le déplaçant vers la gauche, le niveau diminue. Lorsque vous retirez votre doigt du curseur, la zone de cuisson commence à fonctionner à la puissance définie.

Fonction Boost

Vous pouvez utiliser la fonction Boost pour cuire jusqu'à 5 minutes au réglage de chaleur le plus élevé. Après 5 minutes la puissance revient au réglage d'origine. Si le réglage d'origine est égal à 0, la puissance est ramenée au réglage 9.

AVANT LA PREMIÈRE UTILISATION DE L'APPAREIL

Réglages de cuisson

Étant donné que les niveaux dépendent de la quantité et de la composition du contenu de la casserole, le tableau ci-dessous est uniquement fourni à titre indicatif.

Utilisez le niveau « boost » pour :

- porter rapidement les aliments ou un liquide à ébullition,

Utilisez le niveau 9 pour :

- saisir de la viande,
- cuire du poisson,
- cuire des omelettes,
- frire des pommes de terre cuites à l'eau,
- frire des aliments en bain d'huile.

Utilisez les niveaux 7 et 8 pour :

- cuire des crêpes épaisses et préparer du pain perdu ;
- frire des tranches épaisses de viande panée,
- frire du poisson pané,
- frire du bacon (gras),
- cuire des pommes de terre crues,
- cuire des pâtes,
- frire des tranches fines de viande (panée).

Utilisez les niveaux 4 à 6 :

- terminer la cuisson de grandes quantités d'aliments,
- décongeler des légumes durs,
- frire des tranches épaisses de viande panée.

Utilisez les niveaux 1 à 3 pour :

- faire frémir du bouillon,
- faire mijoter des viandes,
- étuver des légumes,
- faire fondre du chocolat,
- pocher,
- faire fondre du fromage.

FONCTIONNEMENT



Veillez lire attentivement le chapitre « Avant la première utilisation » avant de commencer la cuisson. Cela permet d'éviter une utilisation erronée de la table de cuisson.

Mise en marche et réglage de la puissance



Assurez-vous que le fond de la casserole et la surface de la zone de cuisson sont propres et secs.

1. Placez une casserole au centre d'une zone de cuisson.
2. Appuyez sur la touche marche / arrêt jusqu'à ce que vous entendiez un bip.
 - ▷ « -- » apparaît sur tous les affichages des zones de cuisson.
3. Utilisez le curseur de la zone de cuisson concernée pour définir la puissance souhaitée.
 - ▷ La zone de cuisson démarre automatiquement dans la puissance réglée.
 - ▷ Réglez une puissance supérieure ou inférieure en utilisant le curseur.



Sélectionnez la zone de cuisson en effleurant le curseur ; le niveau de puissance clignote. Tant que la puissance clignote, la zone de cuisson est sélectionnée. Il est possible de régler la puissance, d'y associer une minuterie ou d'activer la fonction de maintien au chaud.



La table de cuisson s'éteint si aucun réglage n'est effectué ou aucune fonction n'est sélectionnée dans un délai de 1 minute.

La fonction Boost

Vous pouvez utiliser la fonction Boost pour cuire jusqu'à 5 minutes au réglage de chaleur le plus élevé.

1. Appuyez sur la touche Boost pour sélectionner la fonction Boost.
 - ▷ « P » apparaît sur l'affichage de la zone de cuisson concernée.
 - ▷ Après 5 minutes la puissance revient au réglage d'origine.
 - ▷ Si le réglage d'origine est égal à 0, la puissance est ramenée au réglage 9.



Appuyez sur la touche boost pour arrêter prématurément la fonction boost. La puissance est ramenée au réglage d'origine.



Appuyez sur le curseur et réglez la puissance de cuisson sur « 0 » pour arrêter prématurément la fonction boost.

FONCTIONNEMENT

Finir la cuisson

1. Réglez la puissance de cuisson sur « 0 » pour éteindre une zone de cuisson.
 - Après quelques secondes, « -- » apparaît sur l'affichage.
2. Appuyez sur la touche marche / arrêt jusqu'à ce que vous entendiez un bip pour éteindre la table de cuisson à induction.



Le symbole H apparaît dans l'affichage de la zone de cuisson qui est trop chaude pour être touchée. Ce symbole disparaît une fois que la surface a refroidi et que sa température est sans danger. Vous pouvez également utiliser une plaque encore chaude comme une fonction d'économie d'énergie pour réchauffer d'autres casseroles.



Si tous les zons de cuisson sont réglés sur « -- » et que vous ne faites rien d'autre, la table de cuisson s'éteindra d'elle-même après 1 minute.

Symbole de détection de casserole

Lorsque le symbole de détection de casserole clignote dans l'affichage :

- vous n'avez pas placé la casserole sur la zone de cuisson correspondante ;
- la casserole que vous utilisez n'est pas adaptée à la cuisine par induction ;
- la casserole est trop petite ou n'est pas correctement centrée sur la zone de cuisson.
 - La zone de cuisson ne fonctionne pas à moins d'être recouverte par une casserole adaptée.

Commande de la minuterie

La minuterie est liée à une zone de cuisson active. Une fois le temps programmé écoulé, la zone de cuisson s'éteint automatiquement.



Appuyez brièvement sur la touche moins (-) ou la touche plus (+) de la minuterie pour raccourcir ou rallonger la durée par incréments de 1 minute.



Appuyez sur la touche moins (-) ou plus (+) de la minuterie et maintenez-la enfoncée pour raccourcir ou rallonger rapidement le temps. Après avoir réglé 20 minutes, cette opération s'effectue par incréments de 5 minutes.



Appuyez simultanément sur les touches moins (-) et plus (+) de la minuterie pour régler l'heure sur « 00 ».

FONCTIONNEMENT

1. Appuyez sur le curseur de la zone de cuisson pour laquelle vous souhaitez régler la minuterie.
 - ▶ Veillez à appuyer sur le curseur au bon endroit afin de ne pas modifier le réglage de la puissance. Si vous le souhaitez, modifiez le réglage de la puissance.
2. Lorsque le niveau de puissance clignote, appuyez sur la touche moins (-) ou plus (+) de la minuterie pour la mettre en marche.
 - ▶ « 10 » apparaît sur l'affichage de minuteur.
 - ▶ Le point rouge situé à côté de l'affichage du niveau de puissance s'allume pour indiquer que la zone de cuisson est reliée à la minuterie.
3. Pendant que l'heure clignote, réglez une durée à l'aide des touches moins (-) ou plus (+).
 - ▶ Tant que le temps clignote sur l'écran, vous pouvez encore le régler.
 - ▶ Lorsque la durée est réglée, la minuterie commence immédiatement à décompter.
 - ▶ L'écran affiche le temps restant de la zone de cuisson avec un point clignotant.
 - ▶ La zone de cuisson sélectionnée s'éteint automatiquement à l'issue du temps programmé. Un bip retentit.



Réglez le temps sur « 00 » pour annuler la minuterie prématurément.

Modification du temps de cuisson prédéfini

Vous pouvez modifier le temps de cuisson à tout moment durant le fonctionnement.

1. Touchez le curseur de la zone de cuisson pour laquelle vous souhaitez modifier le minuteur.
 - ▶ Le point lumineux et le niveau de puissance clignote.
 - ▶ Veillez à appuyer sur le curseur au bon endroit afin de ne pas modifier le réglage de la puissance. Si vous le souhaitez, modifiez le réglage de la puissance.
2. Appuyez sur la touche moins (-) ou plus (+) de la minuterie.
 - ▶ Le temps de cuisson clignote dans l'affichage de minuteur.
 - ▶ Si vous ne modifiez pas le temps dans les 5 secondes après avoir appuyé sur la touche moins (-) ou sur la touche plus (+) de la minuterie, le temps de cuisson d'origine restera inchangé.
3. Appuyez sur la touche moins (-) ou plus (+) de la minuterie pour modifier le temps de cuisson.

Vérifier le temps de cuisson restant

L'affichage de minuteur indique l'heure de la minuterie qui expire en premier.

- ▶ Un point allumé à côté du niveau de puissance indique que la zone de cuisson est associée à une minuterie.
 - ▶ Un point clignotant à côté du niveau de puissance indique que la durée de la minuterie réglée est affichée pour cette zone de cuisson.
1. Touchez le curseur de la zone de cuisson pour laquelle vous souhaitez vérifier la minuterie.
 - ▶ Le point lumineux et le niveau de puissance clignote.
 - ▶ Veillez à appuyer sur le curseur au bon endroit afin de ne pas modifier le réglage de la puissance. Si vous le souhaitez, modifiez le réglage de la puissance.
 - ▶ Le temps de cuisson restant est visible dans l'affichage de minuteur.

FONCTIONNEMENT

Arrêt prématuré de la minuterie

1. Touchez le curseur de la zone de cuisson pour laquelle vous souhaitez arrêter le minuteur.
 - Le point lumineux et le niveau de puissance clignotent.
2. Appuyez sur la touche moins (-) ou plus (+) de la minuterie.
 - Le temps de cuisson clignote dans l'affichage de minuteur.
3. Appuyez simultanément sur les touches moins (-) et plus (+) de la minuterie pour régler l'heure sur « 00 ».
 - La minuterie s'éteint.

Commande du minuteur de cuisine

Le minuteur de cuisine n'est pas connecté à une zone de cuisson. Le minuteur de cuisine ne désactive pas une zone de cuisson. Seule une alarme retentit.



Si aucune puissance n'a été réglée pour 1 ou plusieurs zones de cuisson, le minuteur de cuisine ne peut pas être réglé. Un minuteur de cuisine actif est désactivé lorsque les zones de cuisson actives sont éteintes.

La table de cuisson est allumée et la puissance a été réglée pour au moins une zone de cuisson. Aucune zone de cuisson n'a été sélectionnée.

1. Appuyez sur la touche de la minuterie.
 - L'affichage de minuteur indique « 10. ».
 - *Le point rouge à côté de l'heure indique que le minuteur de cuisine est réglé.*
2. Réglez une durée à l'aide de la touche moins (-) ou plus (+) de la minuterie.
 - Le décompte du temps commence immédiatement.
 - Une fois le temps programmé écoulé, une alarme retentit pendant 30 secondes.
3. Éteignez le signal sonore en appuyant brièvement sur la touche de verrouillage.



Réglez le temps sur « 00 » pour annuler le minuteur prématurément.

Fonction de verrouillage

En activant la fonction de verrouillage, vous pouvez verrouiller les touches pendant l'utilisation de la table de cuisson. Seules la touche marche/arrêt et la touche de verrouillage sont actives.

La table de cuisson est allumée et en fonctionnement.

1. Appuyez sur la touche de verrouillage pendant environ 3 secondes.
 - « Lo » apparaît sur l'affichage de minuteur. Vous entendrez un bip.
 - La fonction de verrouillage est activée.

FR

FONCTIONNEMENT

2. Appuyez à nouveau sur la touche de verrouillage pendant environ 3 secondes.
 - « Lo » disparaît. Vous entendrez un bip.
 - La fonction de verrouillage est désactivée.

Sécurité enfant

Utilisez cette fonction pour éviter une activation indésirable de la table de cuisson.

La table de cuisson est éteinte.

1. Appuyez sur la touche de verrouillage pendant environ 3 secondes.
 - « Lo » apparaît sur l'affichage de minuteur. Vous entendrez un bip.
 - La sécurité enfants est activée.
2. La sécurité enfants est active lorsque la table de cuisson est à nouveau allumée.
 - « Lo » apparaît sur l'affichage de minuteur.
3. Appuyez à nouveau sur la touche de verrouillage pendant environ 3 secondes.
 - « Lo » disparaît. Vous entendrez un bip.
 - La sécurité enfants est désactivée.

Pause de la cuisson

Vous pouvez mettre la cuisson en pause (max. 10 minutes) au lieu d'éteindre la table de cuisson. Les zones de cuisson commutées passent automatiquement en position 2 et les minuteriers sont mises en pause. La table de cuisson s'éteindra si la fonction pause n'est pas désactivée dans les 10 minutes.

1. Appuyez sur la touche pause.
 - Le symbole de la pause apparaît sur tous les affichages.
 - La table de cuisson est maintenant en mode pause.
 - Seules la touche marche/arrêt et la touche pause sont actives.
2. Appuyez à nouveau sur la touche pause pour désactiver la fonction de pause.
 - Le processus de cuisson et les minuteriers redémarrent.

Fonction de maintien au chaud

Cette fonction permet de maintenir les aliments au chaud après la cuisson.

1. Touchez le curseur de la zone de cuisson pour laquelle vous souhaitez régler la fonction de maintien au chaud.
2. Lorsque le niveau de puissance clignote, appuyez sur la touche de maintien au chaud.
 - Le symbole de la fonction de maintien au chaud apparaît dans l'afficheur.
3. Réglez le niveau de puissance sur « 0 » pour désactiver la fonction de maintien au chaud.

Nettoyage

Nettoyage quotidien

- Bien que les projections d'aliments ne risquent pas de brûler et de s'incruster dans le verre, il est recommandé de nettoyer la plaque de cuisson sitôt après utilisation.
- Pour le nettoyage quotidien, le mieux est d'utiliser un chiffon humide et un produit d'entretien doux.
- Séchez la plaque avec un essuie-tout ou un chiffon sec.

Taches tenaces

- Pour enlever les taches tenaces, vous pouvez aussi employer un détergent doux, tel qu'un produit liquide pour vaisselle.
- Retirez les marques d'eau et le tartre avec du vinaigre.
- Les traces de métal (causées par le glissement des casseroles) sont souvent difficiles à enlever. Il existe des produits spéciaux pour cela.
- Utilisez un racloir à vitre pour retirer les aliments renversés. Agissez de même en cas de plastique et de sucre fondus.



Ne jamais utiliser

- N'utilisez jamais d'abrasifs. Ils provoquent des rayures permettant aux salissures et au calcaire de s'incruster.
- N'utilisez jamais d'objets pointus, comme de la paille de fer ou des éponges métalliques.

Généralités

Si vous remarquez une fissure dans la surface en verre (aussi petite soit-elle), arrêtez immédiatement la plaque de cuisson, débranchez la plaque, désactivez le(s) fusible(s) automatique(s) au niveau du compteur électrique ou, si l'appareil est raccordé de façon permanente, réglez le commutateur du câble d'alimentation électrique sur zéro. Prenez contact avec le service après-vente.

Tableau de dépannage

Si l'appareil ne fonctionne pas correctement, cela ne veut pas nécessairement dire qu'il est défectueux. Essayez tout d'abord de résoudre le problème vous-même. Pour ce faire, vérifiez les points suivants ou consultez pour plus d'informations le site.

Symptôme	Cause possible	Solution
L'affichage s'allume lorsque la plaque de cuisson est activée pour la première fois.	Il s'agit de la procédure de démarrage standard.	Fonctionnement normal.
La ventilation continue de fonctionner quelques minutes après l'arrêt de la plaque de cuisson.	Refroidissement de la plaque de cuisson.	Fonctionnement normal.
Une légère odeur est perceptible lors des premières utilisations de la plaque de cuisson.	L'appareil neuf chauffe.	Cela est normal et disparaîtra après quelques utilisations. Aérez la cuisine.
Les casseroles font du bruit pendant la cuisson.	Cela est dû à la transmission d'énergie de la plaque de cuisson à la casserole.	En puissance de chauffe élevée, ceci est normal pour certaines casseroles. La casserole ou la plaque de cuisson ne risque pas d'être endommagée.
Vous avez activé une zone de cuisson, mais l'affichage affiche  .	La casserole utilisée n'est pas conçue pour la cuisson par induction ou son diamètre est trop petit.	Utilisez une casserole adaptée.
	Il n'y a pas une casserole (approprié) sur la zone de cuisson.	
Une zone de cuisson s'arrête soudainement de fonctionner et vous entendez un signal sonore.	Le temps prédéfini s'est écoulé.	Fonctionnement normal.

DIAGNOSTIC DES PANNES

Symptôme	Cause possible	Solution
La plaque de cuisson ne fonctionne pas et l'affichage est vide.	Il n'y a pas d'alimentation électrique en raison d'un câble défectueux ou d'une erreur de branchement.	Vérifiez les fusibles ou le commutateur électrique (s'il n'y a pas de prise).
Un fusible fond dès la mise en marche de la plaque de cuisson.	La plaque de cuisson n'est pas raccordée correctement.	Faites vérifier la connexion électrique.
Le symbole Lo s'affiche.	La fonction de verrouillage est activée.	Désactivez la fonction de verrouillage.
Les touches répondent mal.	Il peut y avoir une fine couche d'eau sur la table de cuisson ou sur un doigt, provoquant une mauvaise réponse des touches.	Assurez-vous que la table de cuisson et/ou le doigt sont propres.

Codes d'erreur pendant le fonctionnement de l'appareil

Code	Problème	Solution
E1	Défaut du capteur de température - circuit ouvert.	Prenez contact avec le service après-vente.
E2	Défaut capteur de température - court-circuit.	
E7	Défaut capteur de température.	
C1	Température élevée du capteur de la table de cuisson.	Laissez l'appareil refroidir. Remettez ensuite la table de cuisson en marche.
E3	Défaut du capteur de température.	Prenez contact avec le service après-vente.
E4	Défaut capteur de température.	
C2	Une température interne trop élevée.	Laissez l'appareil refroidir. Remettez ensuite le réchaud en marche.
EL	La tension d'alimentation est inférieure à la tension nominale.	Vérifiez la connexion électrique
EH	La tension d'alimentation est supérieure à la tension nominale.	
EU	Défaut de communication dans la table de cuisson.	Réinitialisez l'appareil en débranchant brièvement la connexion électrique. Si cela ne résout pas le problème, veuillez contacter le service après-vente.
EF	Plusieurs touches fonctionnent simultanément pendant une période plus longue. Il y a quelque chose sur le panneau de contrôle.	Assurez-vous que le panneau de commande est propre.

DIAGNOSTIC DES PANNES

Défauts spécifiques et solutions

Défaut	Problème	Solution A	Solution B
Les LED ne s'allument pas lorsque l'appareil est branché.	Il n'y a pas de courant à cause d'un câble ou d'une connexion défectueux.	Vérifiez que la fiche est bien insérée et que la prise fonctionne.	Réinitialisez l'appareil en débranchant brièvement la connexion électrique. Si cela ne résout pas le problème, veuillez contacter le service après-vente.
Certaines touches ne fonctionnent pas et les LED ont un comportement étrange.	Le circuit imprimé de la commande est cassé.		
L'indicateur de la zone de cuisson s'allume, mais la zone de cuisson ne chauffe pas.	Température trop élevée de la table de cuisson.	La température ambiante est peut-être trop élevée. L'entrée ou la sortie d'air est peut-être obstruée.	
	Le ventilateur ne fonctionne pas correctement.	Vérifiez que le ventilateur tourne bien.	
Une zone de cuisson s'arrête soudainement et l'affichage affiche $\frac{L}{-}$.	Température trop élevée de la table de cuisson.	Laissez la table de cuisson refroidir. Remettez ensuite la table de cuisson en marche.	

En cas d'autres problèmes, contactez le service après-vente.

INSTALLATION

Mise en place

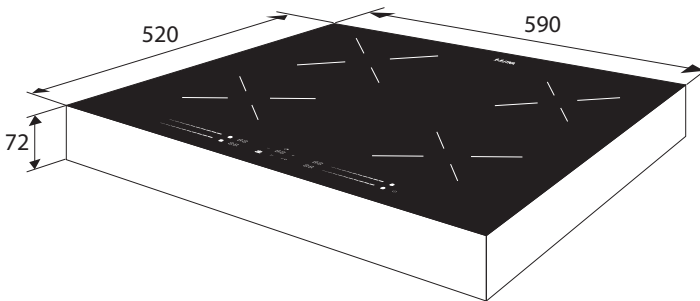

- Installez la plaque sur une surface horizontale plane et stable.
- Prévoyez un espace libre d'au moins 2,5 cm tout autour de la plaque de cuisson.
- Après l'installation, assurez-vous que la prise ou l'interrupteur (dans le cas d'un branchement permanent) est toujours parfaitement accessible.
- Les parois et le plan de travail entourant l'appareil doivent résister à une température d'au moins 90 °C. Bien que l'appareil proprement dit ne chauffe pas, la chaleur dégagée par les casseroles chaudes peut décolorer et déformer la paroi.
- Assurez-vous que le câble d'alimentation n'entre pas en contact avec les éléments susceptibles de chauffer.
- Ne placez pas de quelconques objets inflammables ou déformables directement en dessous de la plaque de cuisson.
- Des trous de ventilation sont prévus autour de la table de cuisson. Veillez à ce que ces orifices ne soient pas obstrués par le plan de travail lorsque vous mettez la table de cuisson en place.
- La table de cuisson ne doit pas être installée directement au-dessus d'un lave-vaisselle, d'un réfrigérateur, d'un congélateur, d'un lave-linge ou d'un sèche-linge, car l'humidité peut endommager les composants électroniques de la table de cuisson.



SPÉCIFICATIONS TECHNIQUES

Informations conformément à la réglementation (UE) 66/2014

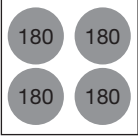
Mesures conformes à la norme EN60350-2

Identification du modèle	KIV364_...
Type de plaque de cuisson	Plaque de cuisson à induction
Nombre de zones et/ou espaces de cuisson électriques	4
Technologie de chauffe	Zones et espaces de cuisson à induction
Pour les zones de cuisson circulaires électriques : diamètre de la surface utile par zone de cuisson électrique chauffée en mm	
Consommation énergétique par zone ou espace de cuisson calculée par kg ($CE_{\text{cuisson électrique}}$) en Wh/kg	
Consommation énergétique de la plaque de cuisson calculée par kg (plaque de cuisson électrique CE) en Wh/kg	184,0

Mise au rebut de l'appareil et de l'emballage

Des matériaux durables ont été utilisés pour fabriquer cet appareil. Veuillez à éliminer cet équipement de manière responsable à la fin de son cycle de service. Pour toute information à ce sujet, contactez les autorités compétentes de votre pays.

L'emballage de l'appareil est recyclable. Il est possible qu'il contienne les matériaux suivants :

- carton,
- film polyéthylène (PE),
- polystyrène exempt de CFC (mousse rigide PS).

Éliminez ces matériaux de manière responsable et conformément aux dispositions administratives.



À titre de rappel de la nécessité d'éliminer les appareils ménagers séparément, le produit est marqué du symbole représentant une poubelle roulante barrée. Ce symbole indique qu'au terme de son utilisation, le produit ne doit pas être éliminé en tant que déchet urbain. Il doit être remis à l'un des centres de collecte sélective prévus par l'administration locale ou à un revendeur assurant ce service.

L'élimination séparée des appareils ménagers évite les éventuelles conséquences environnementales et sanitaires négatives pouvant résulter d'une mise au rebut inappropriée, et permet de récupérer et de recycler les matériaux constitutifs afin de réaliser des économies substantielles d'énergie et de matières brutes.

Déclaration de conformité



Nous déclarons que nos produits sont conformes aux directives, décisions et réglementations européennes applicables et aux exigences énumérées dans les normes référencées.

Ihr Induktionskochfeld

Einführung	4
Beschreibung	5
Bedienleiste	6

Sicherheit

Überhitzungsschutz	7
Kochzeitbegrenzung	7
Leistungsbegrenzer	7

Vor der ersten Verwendung

Verwendung der Touch-Tasten und des Schiebereglers	8
Induktionsgeräusche	8
Geeignetes Kochgeschirr	8
Kochgeschirrerkennung	9
Leistungsstufen einstellen	9
Hinweise zur Wahl der richtigen Leistungsstufe	10

Bedienung

Einschalten und Einstellen der Leistung	11
Boost-Funktion	11
Kochvorgang beenden	12
Kochgeschirrerkennungssymbol	12
Timer-Steuerung	12
Einstellen der Kurzzeituhr	14
Sperrfunktion	14
Kindersicherung	15
Pausenfunktion	15
Warmhalten-Funktion	15

Pflege

Reinigung	16
-----------	----

Fehlerbehebung

Allgemeines	17
Störungstabelle	17

Einbau

Aufstellung	20
-------------	----

Technische Daten

Informationen zur Verordnung (EU) 66/2014	21
---	----

Umweltschutz

Entsorgung von Gerät und Verpackung	22
-------------------------------------	----

Einführung

Herzlichen Glückwunsch zum Kauf Ihres neuen Geräts! Bei der Entwicklung dieses Produkts stand optimale Benutzerfreundlichkeit im Mittelpunkt.

In diesem Handbuch erfahren Sie, wie Sie Ihr Gerät optimal verwenden. Neben Informationen zur Bedienung finden Sie hier auch Hintergrundinformationen, die bei der Verwendung dieses Geräts nützlich sein können.



Lesen Sie vor der Inbetriebnahme des Geräts die separaten Sicherheitshinweise.

Lesen Sie diese Bedienungsanleitung vor der ersten Inbetriebnahme sorgfältig durch, und heben Sie diese zum späteren Nachlesen gut auf.

Das Handbuch dient als Referenzmaterial für den Kundendienst. **Kleben Sie bitte das Typenschild des Geräts in das dafür vorgesehene Kästchen auf der Rückseite der Bedienungsanleitung.** Das Typenschild des Geräts enthält alle Informationen, die der Kundendienst benötigt, um angemessen auf Ihre Fragen reagieren zu können.

Die Installationsanweisungen sind separat mitgeliefert.

Wir wünschen viel Freude beim Kochen!

Die neueste Version der Bedienungsanleitung finden Sie auf unserer Website.

IHR INDUKTIONSKOCHFELD

Beschreibung

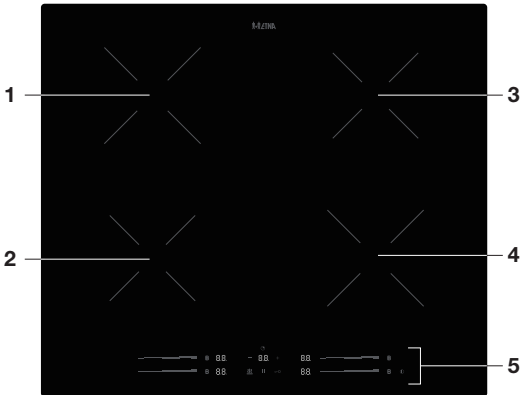

1. Induktionskochzone Ø 180 mm (1,5 kW / 2,1 kW Boost)
2. Induktionskochzone Ø 180 mm (1,2 kW / 1,5 kW Boost)
3. Induktionskochzone Ø 180 mm (1,2 kW / 1,5 kW Boost)
4. Induktionskochzone Ø 180 mm (1,5 kW / 2,1 kW Boost)
5. Bedienleiste

IHR INDUKTIONSKOCHFELD

Bedienleiste

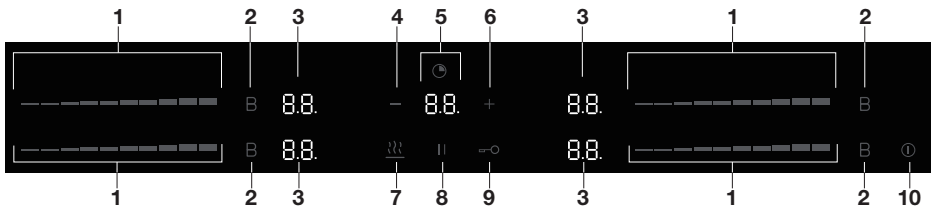

1. Schieberegler
2. Boosttaste Kochzone
3. Display Kochzone
4. Minustaste „-“ Timer
5. Display Timer
6. Plustaste „+“ Timer
7. Warmhalte-Taste
8. Pause-Taste
9. Sperrtaste
10. Ein/Aus-Taste

Display	Beschreibung
	Kochfeld ist Standby
	Leistungsstufe für eine Kochzone
	Boost
	Topferkennungssymbol
	Pausensymbol
	Restwärmeanzeigen Das Kochfeld verfügt über eine Restwärmeanzeige für jede Kochzone, so dass sich leicht erkennen lässt, welche Kochzonen noch heiß sind. Auch bei ausgeschaltetem Kochfeld leuchtet „H“ so lange, wie die Kochzone noch heiß ist! Wenn „H“ leuchtet, Zonen nicht berühren. Gefahr! Verbrennungsgefahr.
	Sperrsymbol
	Eingestellte Timer (15 Minuten)
	Warmhaltesymbol



Lesen Sie vor der Verwendung des Geräts die separaten Sicherheitshinweise!

Überhitzungsschutz

Ein Sensor kontrolliert laufend die Temperatur bestimmter Teile des Kochfelds. Jede Kochzone ist mit einem Sensor ausgestattet, der die Temperatur des Topfbodens kontrolliert, um Überhitzung und Trockenkochen zu vermeiden. Bei überhöhter Temperatur wird die Leistung automatisch gesenkt oder das Kochfeld wird ganz ausgeschaltet.

Kochzeitbegrenzung



Die Kochzeitbegrenzung ist eine Sicherheitsfunktion Ihres Kochfelds. Sie schaltet sich automatisch ein, wenn Sie vergessen sollten, das Kochfeld auszuschalten. Je nach gewählter Einstellung wird die Kochdauer wie folgt begrenzt:

Leistungsstufe	Maximale Betriebszeit (in Stunden)
1	8
2	8
3	8
4	4
5	4
6	4
7	2
8	2
9	2
P (Boost)	5 Minuten <ul style="list-style-type: none">• Nach 5 Minuten wird die Leistung auf die ursprüngliche Einstellung zurückgeführt.• Wenn die ursprüngliche Einstellung gleich 0 ist, wird die Leistung auf die Einstellung 9 reduziert.

Leistungsbegrenzer



Die maximal einstellbare Leistung hängt von der Anzahl der gleichzeitig genutzten Zonen ab. Bei Erreichen der maximalen Einstellung ertönt ein akustisches Signal. Beim Einschalten einer dritten oder vierten Zone wird die Leistung der aktiven Kochzonen reduziert (die Leistung wird automatisch verteilt). Je weniger Zonen verwendet werden, desto höher ist die einzustellende Leistung pro Kochzone.

VOR DER ERSTEN VERWENDUNG

Verwendung der Touch-Tasten und des Schiebereglers

Das beste Ergebnis erzielen Sie, wenn Sie Ihre Fingerspitzen flach auf die Tasten bzw. den Schieberegler legen. Sie brauchen nicht fest zu drücken. Die Sensortasten sind so eingestellt, dass sie auf die leichte Berührung einer Fingerspitze reagieren. Versuchen Sie nicht, die Sensoren mit anderen Objekten zu bedienen.

Induktionsgeräusche

Ticken

Dieses Geräusch wird von den Leistungsbegrenzern der linken und rechten Zonen verursacht. Auch bei niedrigen Leistungsstufen kann ein leises Tickern auftreten.

Töpfe geben Geräusche von sich

Töpfe können beim Kochen hin und wieder Geräusche von sich geben. Dies wird durch den Fluss der Energie vom Kochfeld zum Kochgeschirr verursacht. Bei höheren Leistungsstufen ist dies bei einigen Töpfen und Pfannen normal. Für Kochgeschirr und Kochfeld ist dies unschädlich.

Lüfter gibt Geräusche von sich

Das Gerät ist mit einer Lüftung ausgestattet, um die Lebensdauer der Elektronik zu verlängern. Bei intensiver Nutzung des Gerätes wird die Lüftung eingeschaltet, um das Gerät zu kühlen. Sie hören ein summendes Geräusch. Die Lüftung läuft noch einige Minuten weiter, nachdem das Kochfeld ausgeschaltet wurde.

Geeignetes Kochgeschirr

Verwenden Sie nur Kochgeschirr mit einem flachen und mindestens 2,25 mm dicken Boden. Das Kochgeschirr muss aus magnetischem Material bestehen oder einen Sandwichboden haben. Andere Töpfe und Pfannen funktionieren weniger gut. Kochgeschirr aus Kupfer, Aluminium oder keramischen Werkstoffen ist nicht geeignet.



Verwenden Sie ausschließlich Kochgeschirr mit einem flachen Boden. Ein gewölbter Boden kann die Funktion des Trockenkochschutzes beeinträchtigen und Schäden durch Überhitzung verursachen. Schäden, die durch die Verwendung von ungeeignetem Kochgeschirr oder durch Trockenkochen entstehen, fallen nicht unter die Garantie.



Töpfe und Pfannen, die vorher auf einem Gasherd benutzt wurden, dürfen auf einem Induktionskochfeld nicht mehr benutzt werden.



Vorsicht bei dünnem, emailliertem Kochgeschirr: Das Email kann Schaden nehmen, wenn der Topf bei hoher Leistung trockenkocht. Bei hoher Leistung kann sich der Topfboden verformen.

VOR DER ERSTEN VERWENDUNG

Minstdurchmesser von Töpfen und Pfannen

- Der Durchmesser des Topf-/Pfannenbodens muss mindestens
 - 110 mm betragen bei eine Kochzone Ø 180 mm.
- Das beste Ergebnis erzielen Sie mit Kochgeschirr, das denselben Durchmesser wie die Zone hat. Bei einem zu kleinen Topf wird die Kochzone nicht eingeschaltet.



Achtung

Sandkörner können Kratzer verursachen, die nicht mehr zu entfernen sind. Stellen Sie stets nur Kochgeschirr mit einem sauberen Boden auf das Kochfeld. Wir empfehlen, das Kochgeschirr anzuheben und an der neuen Position wieder abzusetzen, statt es über das Kochfeld zu schieben.

Kochgeschirrererkennung

- Wenn das Kochfeld den aufgestellten (eisenhaltigen) Topf nicht erkennt, nachdem die Leistung eingestellt wurde, blinkt auf dem Display das Topferkennungssymbol. Nach 1 Minute wird die Kochzone automatisch ausgeschaltet.
- Auch wenn das Kochgeschirr während des Garens von der Kochzone genommen wird, leuchtet das Kochgeschirrererkennungssymbol auf. Die Kochzone wird ausgeschaltet. Das Symbol erlischt wieder, sobald das Kochgeschirr wieder auf die Zone gestellt wird. Die Kochzone schaltet sich automatisch wieder mit der zuvor eingestellten Leistungsstufe ein.

Leistungsstufen einstellen

Die Kochzonen verfügen über 10 Leistungsstufen (0-9) und eine Boost-Stufe (P). Stellen Sie mit der Schieberegler die Leistungsstufe ein. Tippen Sie auf eine bestimmte Stelle der Schieberegler, um eine Anfangseinstellung auszuwählen. Streichen Sie mit dem Finger über die Schieberegler, um die Leistungsstufe zu ändern. Wenn Sie nach rechts streichen, wird die Stufe erhöht. Wenn Sie nach links streichen, wird sie reduziert. Lassen Sie die Schiebereglerlos. Das Kochfeld wird mit der eingestellten Stufe aktiviert.

Boost-Funktion

Mit der Boost-Funktion können Sie maximal 5 Minuten mit höchster Leistung kochen. Nach 5 Minuten wird die Leistung auf die ursprüngliche Einstellung zurückgeführt. Wenn die ursprüngliche Einstellung gleich 0 ist, wird die Leistung auf die Einstellung 9 reduziert.

Hinweise zur Wahl der richtigen Leistungsstufe

Die Werte in der folgenden Tabelle dienen lediglich einer groben Orientierung, weil die richtige Leistungsstufe von der Menge und Zusammensetzung des Garguts abhängt.

Boost-Funktion:

- Speisen oder Flüssigkeiten schnell zum Kochen bringen

Stufe 9:

- Fleisch anbraten
- Fisch braten
- Omeletts zubereiten
- gekochte Kartoffeln braten
- Speisen frittieren

Stufen 7 und 8:

- dicke Pfannkuchen backen und French Toast zubereiten
- dicke Scheiben paniertes Fleisch braten
- panierten Fisch braten
- Speck (Fett) auslassen
- rohe Kartoffeln kochen
- Pasta
- dünne Scheiben (paniertes) Fleisch braten

Stufe 4 bis 6:

- große Mengen Speisen fertig garen
- tiefgefrorenes Gemüse auftauen
- dicke Scheiben paniertes Fleisch braten

Stufe 1 bis 3:

- Brühe köcheln lassen
- Fleisch schmoren
- Gemüse köcheln lassen
- Schokolade schmelzen
- pochieren
- Käse schmelzen



Bitte lesen Sie das Kapitel „Vor der ersten Verwendung“ sorgfältig durch, bevor Sie das Kochfeld zum ersten Mal benutzen, um Fehlbedienungen vorzubeugen.

Einschalten und Einstellen der Leistung



Achten Sie darauf, dass die Topfunterseite sowie die Oberfläche der Kochzone sauber sind.

1. Setzen Sie einen Topf oder eine Pfanne auf die Mitte einer Kochzone.
2. Drücken Sie auf die Ein-/Austaste bis Sie einen Signalton hören.
 - ▷ Auf allen Kochzonendisplays erscheint „--“.
3. Stellen Sie mit dem Schieberegler der jeweiligen Kochzone die gewünschte Leistung ein.
 - ▷ Die Kochzone startet automatisch auf der eingestellten Stufe.
 - ▷ Stellen Sie eine höhere oder niedrigere Leistung ein, indem Sie den Schieberegler verwenden.



Wählen Sie die Kochzone, indem Sie den Schieberegler berühren; die Leistungsstufe blinkt. Solange die Leistung blinkt, ist die Kochzone ausgewählt. Die Leistung kann geändert werden, die Kochzone kann mit einem Timer verknüpft werden oder die Warmhaltefunktion kann eingeschaltet werden.



Das Kochfeld schaltet sich aus, wenn innerhalb von 1 Minute keine Einstellung vorgenommen oder eine Funktion gewählt wird.

Boost-Funktion

Mit der Boost-Funktion können Sie maximal 5 Minuten mit höchster Leistung kochen.

1. Berühren Sie die Boost-Taste, um die Boost-Funktion zu aktivieren.
 - ▷ In der Anzeige der jeweiligen Kochzone erscheint „P“.
 - ▷ Nach 5 Minuten wird die Leistung auf die ursprüngliche Einstellung zurückgeführt.
 - ▷ Wenn die ursprüngliche Stufe gleich 0 ist, wird die Leistung auf Stufe 9 reduziert.



Berühren Sie die Boost-Taste, um die Boost-Funktion vorzeitig zu beenden. Die Leistung wird auf die ursprüngliche Einstellung zurückgesetzt.



Berühren Sie die Schieberegler und stellen Sie Leistungsstufe „0“ ein, um die Boost-Funktion vorzeitig zu beenden.

Kochvorgang beenden

1. Stellen Sie Leistungsstufe „0“ ein, um die Kochzone auszuschalten.
 - Nach ein paar Sekunden erscheint „--“ im Display.
2. Drücken Sie auf die Ein-/Austaste bis Sie einen Signalton hören, um das Kochfeld auszuschalten.



Solange eine Kochzone zu heiß zum Berühren ist, wird das Symbol H angezeigt. Nach dem Abkühlen der Zone auf eine ungefährliche Temperatur erlischt das Symbol wieder. Sparen Sie Energie! Wenn Sie mit dem nächsten Topf weiterkochen wollen, stellen Sie ihn auf die noch heiße Kochzone.



Wenn alle Kochzonen auf „--“ eingestellt sind und keine weiteren Handlungen ausgeführt werden, wird das Kochfeld nach 1 Minute automatisch ausgeschaltet.

Kochgeschirrererkennungssymbol

Wenn das Symbol „Kochgeschirrererkennung“ auf dem Display blinkt:

- Kein Kochgeschirr auf der Kochzone oder Kochgeschirr steht auf der falschen Zone;
- Das Kochgeschirr ist zum Kochen mit Induktion ungeeignet;
- Das Kochgeschirr ist zu klein oder steht nicht mittig auf der Kochzone;
 - Die Kochzonen werden nur erhitzt, wenn passendes Kochgeschirr darauf steht.

Timer-Steuerung

Der Abschalttimer ist mit einer aktiven Kochzone verknüpft. Nach Ablauf der eingestellten Zeit schaltet sich die Kochzone automatisch aus.



Berühren Sie kurz die Taste „-“ oder „+“ des Timers, um die Zeit in 1-Minuten-Schritten zu verkürzen oder zu verlängern.



Halten Sie die Taste „-“ oder „+“ des Timers gedrückt, um die Zeit schnell zu verkürzen oder zu verlängern. Nach der Einstellung von 20 Minuten erfolgt die Einstellung in 5-Minuten-Schritten.



Berühren Sie gleichzeitig die Tasten „-“ und „+“ des Timers, um die Zeit auf „00“ einzustellen.

1. Tippen Sie auf den Schieberegler der Kochzone, für die Sie den Timer einstellen möchten.
 - ▷ Achten Sie darauf, den Schieberegler an der richtigen Stelle anzutippen, damit die Leistungseinstellung nicht verändert wird. Ändern Sie bei Bedarf die Leistungseinstellung.
2. Während die Leistungsstufe blinkt, berühren Sie die Taste „-“ oder „+“ des Timers, um den Timer einzuschalten.
 - ▷ Das Display zeigt „10“.
 - ▷ Der rote Punkt neben der Leistungsstufenanzeige leuchtet auf, um anzuzeigen, dass die Kochzone mit dem Timer verbunden ist.
3. Während die Zeit blinkt, Stellen Sie eine Zeit mit der Taste „-“ oder „+“ des Timers ein.
 - ▷ Solange die Zeit auf dem Display blinkt, können Sie sie noch einstellen.
 - ▷ Wenn die Zeit eingestellt ist, beginnt der Timer sofort mit dem Herunterzählen.
 - ▷ Auf dem Display wird die verbleibende Zeit der Kochzone mit einem blinkenden Punkt angezeigt.
 - ▷ Die ausgewählte Kochzone schaltet sich automatisch aus, sobald die eingestellte Zeit abgelaufen ist. Es ertönt ein Signalton.



Stellen Sie die Zeit auf „00“, um den Timer vorzeitig abzubrechen.

Ändern der eingestellten Kochzeit

Die Kochzeit kann während des Betriebs jederzeit geändert werden.

1. Tippen Sie auf den Schieberegler der Kochzone, für die Sie den Kochzeit ändern möchten.
 - ▷ Der Punkt und die Leistungsanzeige blinken.
 - ▷ Achten Sie darauf, den Schieberegler an der richtigen Stelle anzutippen, damit die Leistung nicht verändert wird. Ändern Sie bei Bedarf die Leistungseinstellung.
2. Tippen Sie auf die Taste „-“ oder „+“ des Timers.
 - ▷ Die Zeit blinkt.
 - ▷ Wenn die Zeit nicht innerhalb von 5 Sekunden nach Betätigung der Taste „-“ oder „+“ geändert wird, läuft die Zeitsteuerung unverändert weiter.
3. Tippen Sie auf die Taste „-“ oder „+“ des Timers, um die Garzeit zu ändern.

Prüfen der verbleibenden Garzeit

Die Timer-Anzeige zeigt die Zeit des Timers an, der zuerst abläuft.

- ▷ Ein leuchtender Punkt neben der Leistungsstufe zeigt an, dass die Kochzone mit einem Timer verbunden ist.
 - ▷ Ein blinkender Punkt neben der Leistungsstufe zeigt an, dass für diese Kochzone die Zeit des eingestellten Timers angezeigt wird.
1. Tippen Sie auf den Schieberegler der Kochzone, für die Sie den Timer überprüfen möchten.
 - ▷ Der Punkt und die Leistungsanzeige blinken.
 - ▷ Achten Sie darauf, den Schieberegler an der richtigen Stelle anzutippen, damit die Leistung nicht verändert wird. Ändern Sie bei Bedarf die Leistungseinstellung.
 - ▷ Auf der Zeitanzeige wird die Restzeit angezeigt.

Vorzeitiges Ausschalten des Timers

1. Tippen Sie auf den Schieberegler der Kochzone, für die Sie den Timer ausschalten möchten.
 - Der Punkt und die Leistungsanzeige blinken.
2. Tippen Sie auf die Taste „-“ oder „+“ des Timers.
 - Die Zeit blinkt.
3. Berühren Sie gleichzeitig die Tasten „-“ und „+“ des Timers, um die Zeit auf „00“ einzustellen.
 - Der Timer wird ausgeschaltet.

Einstellen der Kurzzeituhr

Die Kurzzeituhr ist nicht mit einer Kochzone verbunden. Die Kurzzeituhr schaltet eine Kochzone nicht aus, wenn die Zeit abgelaufen ist. Es ertönt nur ein Alarm.



Wenn für eine oder mehrere Kochzonen keine Leistung eingestellt ist, kann die Kurzzeituhr nicht eingestellt werden. Eine aktive Kurzzeituhr wird ausgeschaltet, wenn aktive Kochzonen ausgeschaltet werden.

Das Kochfeld ist eingeschaltet und die Leistung ist für mindestens eine Kochzone eingestellt. Es wurde keine Kochzone ausgewählt.

1. Berühren Sie die „+“ Taste des Timers.
 - Im Display wird „10.“ angezeigt.
 - Der rote Punkt neben der Uhrzeit zeigt an, dass die Kurzzeituhr eingestellt ist.
2. Stellen Sie mit der „-“ oder „+“ Taste des Timers die Zeit ein.
 - Wenn die Zeit eingestellt ist, beginnt der Kurzzeituhr sofort mit dem Herunterzählen.
 - Sobald die eingestellte Zeit abgelaufen ist, ertönt 30 Sekunden ein akustisches Signal.
3. Schalten Sie das akustische Signal durch kurzes Berühren der Sperr-Taste aus.



Stellen Sie die Zeit auf „00“, um die Kurzzeituhr vorzeitig abzubrechen.

Sperrfunktion

Durch Aktivieren der Sperrfunktion können Sie die Tasten während der Benutzung des Kochfelds sperren. Nur die Ein/Aus-Taste und die Sperrtaste sind aktiv.

Das Kochfeld ist eingeschaltet und in Betrieb.

1. Halten Sie die Sperrtaste etwa 3 Sekunden lang gedrückt.
 - Auf den Display des Timers erscheint „Lo“. Sie hören ein Signalton.
 - Die Sperrfunktion ist aktiviert.

2. Halten Sie die Sperrtaste erneut etwa 3 Sekunden lang gedrückt.
 - „Lo“ verschwindet. Sie hören ein Signalton.
 - Die Sperrfunktion ist deaktiviert.

Kindersicherung

Verwenden Sie diese Funktion, um ein versehentliches Einschalten des Kochfeldes zu verhindern.

Das Kochfeld ist ausgeschaltet.

1. Halten Sie die Sperrtaste etwa 3 Sekunden lang gedrückt.
 - Auf das Display des Timers erscheint „Lo“. Sie hören ein Signalton.
 - Die Kindersicherung ist aktiviert.
2. Die Kindersicherung ist aktiv, wenn das Kochfeld wieder eingeschaltet wird.
 - Auf das Display des Timers „Lo“.
3. Halten Sie erneut die Sperrtaste etwa 3 Sekunden lang gedrückt.
 - Auf das Display des Timers erlischt „Lo“. Sie hören ein Signalton.
 - Die Kindersicherung ist deaktiviert.

Pausefunktion

Sie können den Kochvorgang unterbrechen (max. 10 Minuten), anstatt das Kochfeld auszuschalten. Eingeschaltete Kochzonen gehen automatisch auf Position 2 und Timer werden pausiert. Das Kochfeld schaltet sich aus, wenn die Pausefunktion nicht innerhalb von 10 Minuten ausgeschaltet wird.

1. Drücken Sie auf die Pause-Taste.
 - Auf den Displays erscheint das Pausensymbol.
 - Das Kochfeld befindet sich jetzt im Pause-Modus.
 - Nur die Ein/Aus-Taste und die Pause-Taste sind aktiv.
2. Drücken Sie erneut auf die Pause-Taste, um den Pausenfunktion vorzeitig abzubrechen.
 - Der Garvorgang und die Timer starten erneut.

Warmhalten-Funktion

Verwenden Sie diese Funktion, um Speisen nach dem Garen warm zu halten.

1. Berühren Sie den Schieberegler der Kochzone, für die Sie die Warmhaltefunktion einstellen möchten.
2. Berühren Sie die Warmhaltetaste, während die Leistungsstufe blinkt.
 - Auf der Anzeige wird das Warmhalten-Symbol angezeigt.
3. Stellen Sie Leistungsstufe „0“ ein, um das Warmhalten zu beenden.

Reinigung

Tägliche Reinigung

- Obwohl übergekochte Speisen nicht einbrennen können, empfiehlt es sich, das Kochfeld direkt nach dem Gebrauch zu reinigen.
- Zur täglichen Reinigung verwenden Sie am besten ein mildes Reinigungsmittel und ein feuchtes Tuch.
- Trocknen Sie das Kochfeld mit Küchenpapier oder einem trockenen Geschirrtuch.

Hartnäckige Flecken

- Hartnäckige Flecken können auch mit einem milden Reinigungsmittel entfernt werden (z. B. Geschirrspülmittel).
- Wasserflecken und Kalkreste können Sie mit Essig entfernen.
- Metallrückstände, die durch das Schieben von Töpfen entstehen, sind oft schwierig zu entfernen. Hierfür sind Spezialmittel im Handel erhältlich.
- Entfernen Sie Speisereste mit einem Glasschaber. Auch geschmolzener Kunststoff und Zucker sind damit entfernbar.



Auf keinen Fall verwenden

- Verwenden Sie niemals Scheuermittel. Diese Mittel verursachen Kratzer, in denen sich Kalk und Schmutz ansammeln.
- Verwenden Sie auch keine anderen scharfen Gegenstände wie Stahlwolle oder Scheuerkissen.

Allgemeines

Wenn Sie Risse in der Glasoberfläche feststellen (auch geringfügige), schalten Sie das Kochfeld sofort aus. Trennen Sie das Kochfeld von der Stromversorgung. Schalten Sie die Sicherungen im Sicherungskasten aus oder schalten Sie (bei einem festen Anschluss) den Netzschalter auf 0. Wenden Sie sich an den Kundendienst.

Störungstabelle

Wenn das Gerät nicht korrekt funktioniert, bedeutet dies nicht automatisch, dass es defekt ist. Überprüfen Sie in jedem Fall die Punkte der nachfolgenden Tabelle und suchen Sie nach weiteren Informationen auf der Website.

Symptom	Mögliche Ursache	Lösung
Bei der ersten Inbetriebnahme leuchten die Anzeigen auf dem Display auf.	Dies ist der normale Startvorgang.	Das ist normal.
Die Lüftung läuft noch einige Minuten weiter, nachdem das Kochfeld ausgeschaltet wurde.	Das Kochfeld wird gekühlt.	Das ist normal.
Bei den ersten Garvorgängen ist ein für neue Geräte typischer Geruch wahrnehmbar.	Der Geruch wird aufgrund der Erwärmung des Geräts freigesetzt.	Das ist normal. Er verschwindet nach und nach. Lüften Sie die Küche.
Töpfe oder Pfannen geben beim Kochen ein Geräusch von sich.	Dies wird durch den Fluss der Energie vom Kochfeld zum Kochgeschirr verursacht.	Bei höheren Leistungsstufen ist dies bei einigen Töpfen und Pfannen normal. Für Kochgeschirr und Kochfeld ist dies unschädlich.
Sie haben eine Kochzone eingeschaltet, aber in der Anzeige wird weiter  angezeigt.	Das verwendete Kochgeschirr eignet sich nicht zum Induktionskochen oder hat einen zu kleinen Durchmesser.	Verwenden Sie einen geeigneten Topf.
	Es steht kein (geeigneter) Topf auf der Kochzone.	
Eine Kochzone wird plötzlich ausgeschaltet. Ein Tonsignal wird wiedergegeben.	Die eingestellte Zeit ist abgelaufen.	Das ist normal.
Das Kochfeld funktioniert nicht. Die Anzeigen leuchten nicht.	Keine Stromzufuhr aufgrund eines defekten Stromanschlusses oder einer fehlerhaften Verbindung.	Überprüfen Sie die Sicherungen bzw. den Hauptschalter (bei einem Gerät ohne Stecker).

FEHLERBEHEBUNG

Symptom	Mögliche Ursache	Lösung
Gleich nach dem Einschalten des Kochfelds brennt eine Sicherung durch.	Das Kochfeld ist falsch angeschlossen.	Elektrische Anschlüsse überprüfen lassen.
Auf dem Display wird Lo angezeigt.	Die Sperrfunktion ist aktiviert.	Deaktivieren Sie die Sperrfunktion.
Die Bedienungstasten reagieren schlecht.	Möglicherweise befindet sich auf dem Kochfeld oder auf einem Finger eine dünne Wasserschicht, die dazu führt, dass die Bedienelemente nicht mehr reagieren.	Stellen Sie sicher, dass das Kochfeld und/oder der Finger sauber sind.

Fehlercodes während des Betriebs des Geräts

Fehlercode	Problem	Lösung
E1	Störung des Temperaturlühlers - offener Stromkreis.	Wenden Sie sich an den Kundendienst.
E2	Störung des Temperaturlühlers - Kurzschluss	
E7	Störung temperatursensor.	
C1	Hohe Temperatur des Fühlers des Kochfeldes.	Lassen Sie das Kochfeld abkühlen. Schalten Sie dann das Kochfeld wieder ein.
E3	Störung des Temperaturlühlers.	Wenden Sie sich an den Kundendienst.
E4	Störung des Temperaturlühlers.	
C2	Eine zu hohe Innentemperatur.	Lassen Sie das Kochfeld abkühlen. Schalten Sie dann das Kochfeld wieder ein.
EL	Die Versorgungsspannung ist niedriger als die Nennspannung.	Überprüfen Sie den elektrischen Anschluss
EH	Die Versorgungsspannung ist höher als die Nennspannung.	
EU	Kommunikationsfehler in den Kochfeld.	Setzen Sie das Gerät zurück, indem Sie kurzzeitig die elektrische Verbindung trennen. Wenn dies nicht hilft, wenden Sie sich bitte an die Serviceabteilung.
EF	Mehrere Tasten werden über einen längeren Zeitraum gleichzeitig betätigt. Da ist etwas auf dem Bedienfeld.	Stellen Sie sicher, dass das Bedienfeld sauber ist.

Spezifische Fehlfunktionen und Lösungen

Störung	Problem	Lösung A	Lösung B
Die LEDs leuchten nicht auf, wenn das Gerät angeschlossen ist.	Die Stromversorgung ist wegen eines defekten Kabels oder Anschlusses unterbrochen.	Prüfen Sie, ob der Stecker fest eingesteckt ist und ob die Steckdose funktioniert.	Setzen Sie das Gerät zurück, indem Sie kurzzeitig die elektrische Verbindung trennen. Wenn dies nicht hilft, wenden Sie sich bitte an die Serviceabteilung.
Einige Tasten funktionieren nicht und die LEDs verhalten sich seltsam.	Die Leiterplatte der Steuerung ist defekt.		
Die Kochzonenanzeige leuchtet auf, aber die Kochzone heizt nicht auf.	Die Temperatur des Kochfeldes ist zu hoch.	Die Umgebungstemperatur ist möglicherweise zu hoch. Der Lufteinlass oder die Entlüftung ist möglicherweise blockiert.	
	Das Gebläse funktioniert nicht richtig.	Prüfen Sie, ob sich das Gebläse gleichmäßig dreht.	
Eine Kochzone stoppt plötzlich und auf dem Display erscheint  .	Die Temperatur des Kochfeldes ist zu hoch.	Lassen Sie das Kochfeld abkühlen. Schalten Sie dann das Kochfeld wieder ein.	

Bei anderen Problemen wenden Sie sich an den Kundendienst.

Aufstellung

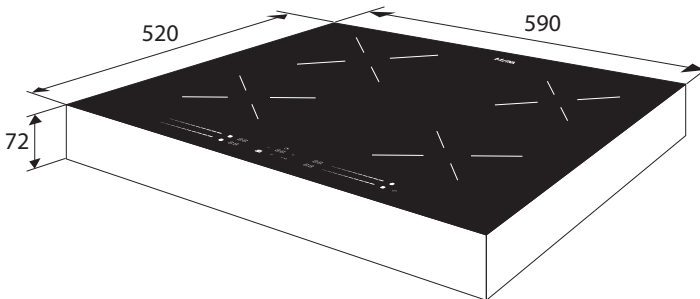

- Stellen Sie das Kochfeld auf eine stabile und waagerechte Oberfläche.
- Rund um das Kochfeld müssen 2,5 cm Platz frei bleiben.
- Nach der Installation müssen Steckdose oder Schalter (je nach Anschlussart) jederzeit erreichbar bleiben.
- Die Wände und die Arbeitsplatte rund um das Gerät müssen aus hitzebeständigem Material bestehen ($> 90\text{ °C}$). Auch wenn das Gerät selbst nicht warm wird, kann eine heiße Bratpfanne zur Verfärbung oder Verformung der Wand führen.
- Sorgen Sie dafür, dass das Netzkabel nicht mit heißen Teilen in Berührung kommt.
- Keine brennbaren oder verformbaren Objekte direkt unter dem Kochfeld platzieren.
- Um das Kochfeld herum befinden sich Lüftungsöffnungen. Achten Sie beim Aufstellen des Kochfeldes darauf, dass diese Öffnungen nicht durch die Arbeitsplatte blockiert werden.
- Das Kochfeld sollte nicht direkt über einem Geschirrspüler, Kühlschrank, Gefrierschrank, einer Waschmaschine oder einem Wäschetrockner installiert werden, da die Feuchtigkeit die Elektronik des Kochfeldes beschädigen kann.



TECHNISCHE DATEN

Informationen zur Verordnung (EU) 66/2014

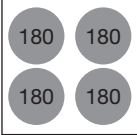
Messungen gemäß EN60350-2

Modellbezeichnung	KIV364_...
Typ des Kochfelds	Induktionskochfeld
Anzahl der elektrischen Kochzonen und/oder -bereiche	4
Heiztechnologie	Induktionskochzonen und Kochbereiche
Für runde elektrische Kochzonen: Durchmesser der nutzbaren Fläche für jede Kochzone in mm	
Energieverbrauch pro Kochzone oder -bereich, berechnet pro kg ($EC_{\text{Elektrokochfeld}}$) in Wh/kg	
Energieverbrauch des Kochfelds, berechnet pro kg ($EC_{\text{Elektrokochfeld}}$) in Wh/kg	184,0

Entsorgung von Gerät und Verpackung

Bei der Herstellung dieses Geräts wurden nachhaltige Materialien verwendet. Am Ende seines Lebenszyklus muss es vorschriftsgemäß entsorgt werden. Weitere Informationen erhalten Sie bei den zuständigen Behörden.

Die Verpackung des Geräts ist wiederverwertbar. Folgende Materialien können verwendet worden sein:

- Karton
- Polyethylenfolie (PE)
- FCKW-freies Polystyrol (PS-Hartschaum)

Entsorgen Sie diese Materialien umweltgerecht und gemäß den gesetzlichen Bestimmungen.



Das Produkt ist mit einem durchgestrichenen Abfallcontainer gekennzeichnet. Mit diesem Symbol wird darauf hingewiesen, dass Haushaltsgeräte separat entsorgt werden müssen. Dies bedeutet, dass das Gerät am Ende seiner Lebensdauer nicht mit dem normalen Hausmüll entsorgt werden darf. Geben Sie das Gerät bei einem kommunalen Abfallsammelpunkt oder bei Ihrem Händler ab.

Durch die separate Abgabe von Haushaltsgeräten werden Umwelt- und Gesundheitsschäden vermieden. Die bei der Herstellung dieses Geräts verwendeten Materialien lassen sich wiederverwerten, wodurch sich erhebliche Mengen an Energie und Rohstoffen einsparen lassen.

Konformitätserklärung



Wir erklären hiermit, dass unsere Produkte den einschlägigen europäischen Richtlinien, Normen und Vorschriften entsprechen sowie sämtliche Normen einhalten, auf welche diese verweisen.

CONTENTS

Your induction hob

Introduction	4
Description	5
Control panel	6

Safety

Temperature safety	7
Cooking-time limiter	7
Power limiter	7

Before first use

Use of the touch keys and slide control	8
Induction noises	8
Appropriate pans	8
Pan detection	9
Power level setting	9
Cooking settings	10

Operation

Switching on and power setting	11
Boost function	11
Finish cooking	12
Pan detection symbol	12
Timer control	12
Minute minder	14
Lock function	14
Child safety lock	15
Pause function	15
Keep warm function	15

Maintenance

Cleaning	16
----------	----

Troubleshooting

General	17
Troubleshooting table	17

Installation

Placing	20
---------	----

Technical specifications

Information according regulation (EU) 66/2014	21
---	----

Environmental aspects

Disposal of packaging and appliance	22
-------------------------------------	----

YOUR INDUCTION HOB

Introduction

Congratulations on your choice of this appliance. This product was designed with simple operation and optimum comfort in mind.

This manual describes the best way to use this appliance. In addition to information on operation, you will also find background information that may come in handy when using the appliance.



Please read the separate safety instructions carefully before using the appliance.

Read this manual before using the appliance and keep it in a safe place for future use.

This manual serves as reference material for the service department. **Please, stick the appliance rating label in the rectangle on the back of the manual.** The appliance rating label contains all the information that the service department will need in order to respond appropriately to your needs and questions.

The installation instructions are included separate.

Enjoy your cooking!

You can find the most recent version of the instructions for use on our website.

YOUR INDUCTION HOB

Description

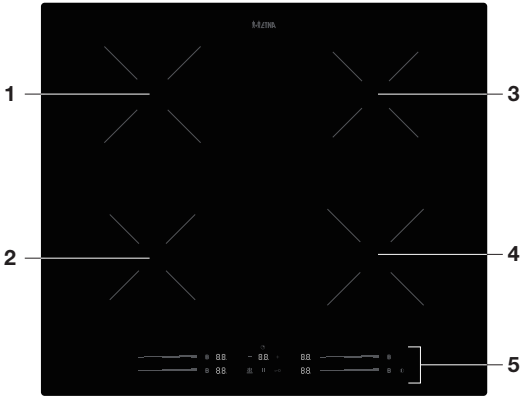

1. Cooking zone Ø 180 mm (1,5 kW / 2,1 kW Boost)
2. Cooking zone Ø 180 mm (1,2 kW / 1,5 kW Boost)
3. Cooking zone Ø 180 mm (1,2 kW / 1,5 kW Boost)
4. Cooking zone Ø 180 mm (1,5 kW / 2,1 kW Boost)
5. Control panel

YOUR INDUCTION HOB

Control panel

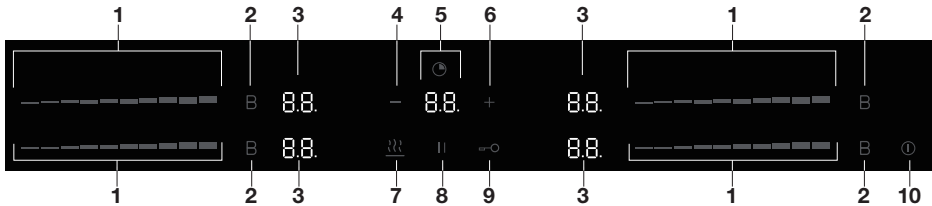

1. Slide control
2. Boost key cooking zone
3. Display cooking zone
4. Minus (-) key timer
5. Display timer
6. Plus (+) key timer
7. Keep warm key
8. Pause key
9. Lock key
10. On/off key

Display	Description
--	Hob in standby
0 - 9	Power level cooking zone
P	Boost
U	Pan detection symbol
	Pause symbol
H	Residual heat indicator The hob has a residual heat indicator for each cooking zone to show those which are still hot. Although the hob is switched off, the indicator 'H' will remain on for as long as the cooking zone is hot! Avoid touching them when this indicator is lit. Danger! Risk of burns.
Lo	Lock symbol
15	Timer has been set (15 minutes)
!	Keep warm symbol



Before use, read the separate safety instructions first!

Temperature safety

A sensor continuously measures the temperature of certain parts of the hob. Every cooking zone is equipped with a sensor that measures the temperature of the bottom of the pan to avoid any risk of overheating when a pan boils dry. In case of temperatures rising too high, the power is reduced automatically or the hob switches off automatically.

Cooking-time limiter



The cooking-time limiter is a safety function of your cooking appliance. It will operate if you forget to switch off your hob. Depending on the cooking level you have chosen, the cooking time will be limited as follows:

Cooking level	Maximum operating time (in hours)
1	8
2	8
3	8
4	4
5	4
6	4
7	2
8	2
9	2
P (boost)	5 minutes • After 5 minutes the power is reduced to the original setting. • If the original setting equals 0, the power is reduced to setting 9.

Power limiter



All cooking zones affect each other. The maximum power that can be set depends on the amount of zones being used at the same time. When the maximum position is reached, an acoustic signal sounds. When a third or fourth zone is switched on, the power of the active cooking zones is reduced (the power is automatically distributed). The fewer zones that are used, the higher the power to be set per cooking zone.

BEFORE FIRST USE

Use of the touch keys and slide control

Place the tip of your finger flat on a key or the slide control to achieve the best results. You do not have to apply any pressure. The touch keys only react to the light pressure of a fingertip. Do not operate the controls with any other objects.

Induction noises

A ticking sound

- This is caused by the capacity limiter on the left and right zones. Ticking can also occur at lower cooking levels.

Pans are making noise

- Pans can make some noise during cooking. This is caused by the energy flowing from the hob to the saucepan. At high levels, this is perfectly normal for some pans. It will not damage either the pans or the hob.

The fan is making noise

- To enlarge the lifespan of the electronics, the appliance is equipped with a fan. If you use the appliance intense, the fan is activated to cool down the appliance and you will hear a buzzing sound. The fan runs on for several minutes after the hob has been switched Off.

Appropriate pans

Induction cooking requires a pan with a thick flat bottom (minimum 2.25 mm). Use pans made of magnetic material or pans with a sandwich bottom. Other pans provide a lower performance. Pans made of copper, aluminium or ceramic material are not appropriate.



Only use pans with a flat bottom. A hollow or rounded bottom can interfere with the operation of the empty cooking protection, causing the appliance to become too hot. This may lead to damages. Damage caused by using pans that are not appropriate or that boil dry is excluded from the guarantee.



Pans that have been used on a gas hob cannot be used on an induction hob.



Be careful with thin enamelled sheet-steel pans! The enamel may become damaged at high settings if the pan is too dry. High power level settings may cause the bottom of the pan to warp.

BEFORE FIRST USE

Minimum pan diameter

- The diameter of the bottom of the pan must be at least:
 - 110 mm for a cooking zone Ø 180 mm.
- You will achieve the best results by using a pan with the same diameter as the zone. If a pan is too small the cooking zone will not work.



Attention

Grains of sand may cause scratches which cannot be removed. Only put pans with a clean bottom on the hob. We recommend that you lift pans and not slide them over the hob.

Pan detection

- If the hob does not detect a (ferrous) pan after a power level has been set, the pan detection symbol flashes in the display. After 1 minute the cooking zone switches off.
- If you remove a pan from the cooking zone during cooking, the pan detection symbol shows. The cooking zone switches off. The symbol disappears when you put the pan back. The cooking zone switches on again with the power level that was set before.

Power level setting

The cooking zones have 10 power levels (0-9) and a 'boost' level (P). Set the cooking level by touch and slide over the slide control. At the first touch, the level is set according to the part of the slide control that you touch. By slide over the slide control, the cooking setting is changed. By move to the right, the level increasing, while moving to the left decreases the level. When you move your finger away from the slide control, the cooking zone starts to operate at the level set.

Boost function

You can use the boost function to cook for max. 5 minutes at the highest cooking level. After 5 minutes the power is reduced to the original setting. If the original setting equals 0, the power is reduced to setting 9.

BEFORE FIRST USE

Cooking settings

Because the settings depend on the quantity and composition of the contents of the pan, the table below is intended as a guideline only.

Use setting 'boost' to:

- bring the food or liquid to the boil quickly;

Use setting 9 to:

- sear meats;
- cook fish;
- cook omelettes;
- fry boiled potatoes;
- deep fry foods.

Use setting 7 and 8 to:

- fry thick pancakes;
- fry thick slices of breaded meat;
- fry bacon (fat);
- cook raw potatoes;
- make French toast;
- fry breaded fish;
- cook through pasta;
- fry thin slices of (breaded) meat.

Use setting 4-6 to:

- complete the cooking of large quantities;
- defrost hard vegetables;
- fry thick slices of breaded meat.

Use settings 1-3 to:

- simmer bouillon;
- stew meats;
- simmer vegetables;
- melt chocolate;
- poach;
- melt cheese.

OPERATION



Please read the chapter 'Before first use' very carefully before you start cooking. This prevents incorrect use of the hob.

Switching on and power setting



Make sure the bottom of the pan and the surface of the cooking zone are clean and dry.

1. Place a pan in the middle of a cooking zone.
2. Touch the on/off key until you hear an audio signal.
 - ▷ On all cooking zone displays '---' appears.
3. Use the slide control of the relevant cooking zone to set the desired setting.
 - ▷ The cooking zone starts automatically at the level that has been set.
 - ▷ Set a higher or lower power using the slide control.



Select the cooking zone by touching the slider; the power level flashes. As long as the power flashes, the cooking zone is selected. The power can be adapted, a timer can be connected to it or the keep-warm function can be switched on.



The hob switches off if no setting is made or a function is selected within 1 minute.

Boost function

You can use the boost function to cook for max. 5 minutes at the highest cooking level.

1. Touch the boost key to select the boost function.
 - ▷ 'P' appears in the display of the corresponding cooking zone.
 - ▷ After 5 minutes the power is reduced to the original setting.
 - ▷ If the original setting equals 0, the power is reduced to setting 9.



Touch the boost key to stop the boost function prematurely. The power is reduced to the original setting.



Touch the slide control and set the power level to '0' to stop the boost function prematurely.

OPERATION

Finish cooking

1. Set the power level to '0' to switch off a cooking zone.
 - After a few seconds the display will show '--'.
2. Switch off the induction hob by touching the on/off key until you hear an audio signal.



Symbol H will appear in the display of the cooking zone which is too hot to touch. The symbol disappears when the surface has cooled down to a safe temperature. It can also be used as an energy saving function; if you want to heat other pans, use the cooking zone that is still hot.



If all cooking zones are set to '--' and no further operation is performed, the hob will switch off automatically after 1 minute.

Pan detection symbol

When the pan detection symbol is blinking on the display:

- you have not placed a pan on the correct cooking zone;
- the pan you're using is not suitable for induction cooking;
- the pan is too small or not properly centred on the cooking zone.
 - The cooking zone does not work until a suitable pan is placed on the cooking zone.

Timer control

The cooking timer is connected to an active cooking zone. After the set time has elapsed, the cooking zone switches off automatically.



Briefly touch the minus (-) key or the plus (+) key of the timer to shorten or lengthen in 1-minute increments.



Touch and hold the minus (-) key or the plus (+) key of the timer to quickly shorten or lengthen the time. After setting 20 minutes, this goes in 5-minute increments.



Simultaneously touch the minus (-) key and the plus (+) key of the timer to set the time to '00'.

OPERATION

1. Touch the slider of the cooking zone for which you want to set the timer.
 - Be careful to touch the slider in the right place so that the power setting is not changed. If desired, change the power setting.
2. While the power level is flashing, touch the minus (-) key or the plus (+) key of the timer to switch on the timer.
 - '10' appears in the timer display.
 - The red dot next to the power level display lights up to indicate that the cooking zone is connected to the timer.
3. While the time is flashing, set a time using the minus (-) key or the plus (+) key of the timer.
 - As long as the time is flashing on the display, you can still adjust it.
 - When the time is set, it will begin to countdown immediately.
 - The display will show the remaining time of the cooking zone with a blinking point.
 - The cooking zone will switch off automatically after the set time has passed. A beep sounds.



Set the time to '00' to switch off the cooking timer before the time has passed.

Changing preset cooking time

The cooking time can be changed anytime during the operation.

1. Touch the slider from the cooking zone of which you want to adjust the timer.
 - The illuminated point and the power level are blinking.
 - Be careful to touch the slider in the right place so that the power setting is not changed. If desired, change the power setting.
2. Touch the minus (-) key or the plus (+) key of the timer
 - The time is flashing.
 - If the time is not modified within 5 seconds since touching the minus (-) key or the plus (+) key of the timer, the timer is keeping the countdown before the adjusting operation.
3. Touch the minus (-) key or the plus (+) key of the timer to change the cooking time.

Checking the remaining cooking time

The timer display shows the time of the timer that expires first.

- An illuminated point next to the power level indicates that the cooking zone is linked to a timer.
 - A blinking point next to the power level indicates that of this cooking zone the time of the set timer is shown.
1. Touch the slider from the cooking zone of which you want to check the timer.
 - The illuminated point and the power level are blinking.
 - Be careful to touch the slider in the right place so that the power setting is not changed. If desired, change the power setting.
 - The remaining cooking time is visible in the timer display.

Switching off the timer prematurely

1. Touch the slider from the cooking zone of which you want to switch off the timer.
 - The illuminated point and the power level are blinking.
2. Touch the minus (-) key or the plus (+) key of the timer
 - The time is flashing.
3. Simultaneously touch the minus (-) key and the plus (+) key of the timer to set the time to '00'.
 - The timer is switched off.

Minute minder

The minute minder is not connected to a cooking zone. The minute minder does not switch off a cooking zone. Only an alarm sounds.



If no power has been set for 1 or more cooking zones, the minute minder cannot be set. An active minute minder is switched off when active cooking zones are switched off.

The hob is switched on and the power has been set for at least one cooking zone. No cooking zone has been selected.

1. Touch the plus (+) key of the timer
 - The timer display shows '10.'
 - The red dot next to the time indicates that the minute minder is set.
2. Set a time with the minus (-) key or the plus (+) key of the timer.
 - When the time is set, the minute minder starts counting down.
 - When the set time has elapsed, you hear an audio signal during 30 seconds.
3. Switch off the audio signal by briefly touching the lock key.



Set the time to '00' to switch off the minute minder before the time has passed.

Lock function

By activating the lock function, you can lock the keys while using the hob. Only the on/off key and the lock key will be active.

The hob is switched on and in use.

1. Touch the lock key for about 3 seconds.
 - 'Lo' appears in the timer display. You will hear a beep.
 - The lock function is activated.
2. Touch the lock key again for about 3 seconds.
 - 'Lo' disappears. You will hear a beep.
 - The lock function is deactivated.

Child safety lock

Use this function to prevent the hob from being switched on unintentionally.

The hob is switched off.

1. Touch the lock key for about 3 seconds.
 - 'Lo' appears in the timer display. You will hear a beep.
 - The child safety lock is activated.
2. When you switch on the hob again, the child safety lock is active.
 - 'Lo' appears in the timer display.
3. Touch the lock key again for about 3 seconds.
 - 'Lo' disappears. You will hear a beep.
 - The child safety lock is deactivated.

Pause function

You can pause cooking (max. 10 minutes) instead of switching off the hob. Active cooking zones automatically go to setting 2 and timers are paused. The hob will switch off if the pause function is not switched off within 10 minutes.

1. Touch the pause key.
 - The pause symbol appears in all displays.
 - The hob is now in pause mode.
 - Only the on/off key and the pause key will be active.
2. Touch the pause key again to switch off the pause function.
 - The cooking process and timers will start again.

Keep warm function

Use this function to keep food warm after cooking.

1. Touch the slider of the cooking zone for which you want to set the keep warm function.
2. While the power level is flashing, touch the keep warm key.
 - The display show the keep warm symbol.
3. Set the power level to '0' to deactivate the keep-warm function.

Cleaning

Daily cleaning

- Although food spills cannot burn into the glass, we nevertheless recommend you to clean the hob immediately after use.
- Best for daily cleaning is a damp cloth with a mild cleaning agent.
- Dry with kitchen paper or a dry towel.

Stubborn stains

- Stubborn stains can also be removed with a mild cleaning agent such as washing-up liquid.
- Remove water marks and lime scale with vinegar.
- Metal marks (caused by sliding pans) can be difficult to remove. Special agents are available.
- Use a glass scraper to remove food spills. Melted plastic and sugar is also best removed with a glass scraper.



Never use

- Never use abrasives. They leave scratches in which dirt and lime scale can accumulate.
- Never use anything sharp such as steel wool or scourers.

TROUBLESHOOTING

General

If you notice a crack in the glass top (however small), switch the hob off immediately, unplug the hob or turn off the (automatic) fuse switch(es) in the meter cupboard or. In the event of a permanent connection, set the switch in the power supply lead to zero. Contact the service department.

Troubleshooting table

If the appliance does not work properly, this does not always mean that it is defective. Try to deal with the problem yourself first by checking the points mentioned below or check for more information the website.

Symptom	Possible cause	Solution
The display lights up when the hob is activated for the first time.	This is the standard set-up routine.	Normal operation.
The fan runs on for several minutes after the hob has been switched off.	The hob is cooling.	Normal operation.
A slight smell is noticeable the first few times the hob is used.	The new appliance is heating up.	This is normal and will disappear once it has been used a few times. Ventilate the kitchen.
The pans make a noise while cooking.	This is caused by the energy flowing from the hob to the saucepan.	At high settings this is perfectly normal for some pans. It will not damage either the pans or the hob.
You have switched on a cooking zone, but the display shows E .	The pan you are using is not suitable for induction cooking, or has a diameter that is too small.	Use a suitable pan.
	There is no suitable pan on the cooking zone.	
A cooking zone suddenly stops working and you hear a signal.	The preset time has ended.	Normal operation.
The hob is not working and nothing appears in the display.	There is no power supply due to a defective cable or a faulty connection.	Check the fuses or the electric switch (if there is no plug).
A fuse blows as soon as the hob is switched on.	The hob has been wrongly connected.	Have the electrical connection checked.

TROUBLESHOOTING

Symptom	Possible cause	Solution
Symbol Lo appears in the displays.	Lock function is activated.	Deactivate the lock function.
The controls react badly.	There may be a thin layer of water on the hob or on a finger that makes the controls unresponsive.	Make sure the hob and/or finger is clean.

Error code	Problem	Solution
E1	Temperature sensor failure - open circuit.	Contact the service department.
E2	Temperature sensor failure - short circuit.	
E7	Temperature sensor failure.	
C1	High temperature of the hob's sensor.	Allow the appliance to cool down. Then switch the hob on again.
E3	Temperature sensor failure.	Contact the service department.
E4	Temperature sensor failure.	
C2	An internal temperature that is too high.	Allow the appliance to cool down. Then switch on the hob again.
EL	Supply voltage is below the rated voltage.	Please inspect whether power supply is normal.
EH	Supply voltage is above the rated voltage.	
EU	Communication error in the hob.	Reset the device by briefly disconnecting the electrical connection. If this does not help, please contact the service department.
EF	Multiple keys are operated simultaneously for a longer period of time. There's something on the control panel.	Make sure the control panel is clean.

TROUBLESHOOTING

Specific Failures & Solutions

Failure	Problem	Solution A	Solution B
The LED does not come on when unit is plugged in.	No power supplied.	Check to see if plug is secured tightly in outlet and that outlet is working.	Reset the device by briefly disconnecting the electrical connection. If this does not help, please contact the service department.
Some buttons can't work, or the LED display is not normal.	The display board is damaged.	Replace the display board.	
The Cooking Mode Indicator comes on, but heating does not start.	High temperature of the hob.	Ambient temperature may be too high. Air Intake or Air Vent may be blocked.	
	There is something wrong with the fan.	Check whether the fan runs smoothly.	
Heating stops suddenly during operation and on the display flashes the pan detection symbol  .	Cooker has overheated.	Unit is overheated. Wait for temperature to return to normal. Push "ON/OFF" button to restart unit.	

In case of other problems, please contact the service department.

INSTALLATION

Placing

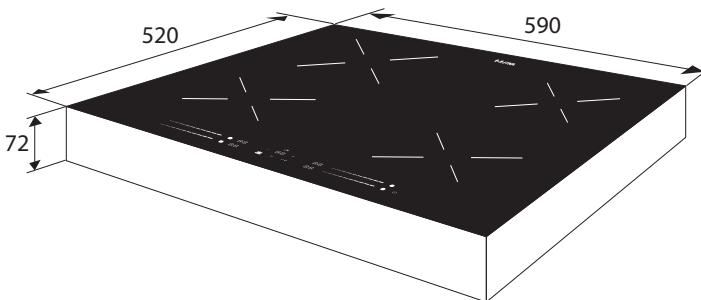

- Install the hob on a flat, stable and horizontal base.
- Keep a free space of at least 2,5 cm around the hob.
- After installation, the socket or switch (in case of a fixed connection) must always be accessible.
- The walls and the worktop surrounding the appliance must be heat resistant up to at least 90 °C. Even though the appliance itself does not get hot, the heat of the hot pan could discolour or deform the wall.
- Ensure that the power cord will not come in contact with parts that can become hot.
- Do not place any inflammable or deformable objects directly beneath the hob.
- There are ventilation holes around outside of the hob. You must ensure these holes are not blocked by the worktop when you put the hob into position.
- The hob will not be installed directly above a dishwasher, fridge, freezer, washing machine or clothes dryer, as the humidity may damage the hob electronics



TECHNICAL SPECIFICATIONS

Information according regulation (EU) 66/2014

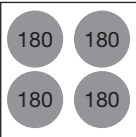
Measurements according EN60350-2

Model identification	KIV364_...
Type of hob	Induction hob
Number of electric cooking zones and/or areas	4
Heating technology	Induction cooking zones and cooking areas
For circular electric cooking zones: diameter of useful surface area per electric heated cooking zone in mm	
Energy consumption per cooking zone or area calculated per kg ($EC_{\text{electric hob}}$) in Wh/kg	
Energy consumption for the hob calculated per kg ($EC_{\text{electric hob}}$) in Wh/kg	184,0

ENVIRONMENTAL ASPECTS

Disposal of packaging and appliance

In the manufacturing of this appliance durable materials were used. Make sure to dispose of this equipment responsibly at the end of its lifecycle. Ask the authorities for more information regarding this.

The appliance packaging is recyclable. The following may have been used:

- cardboard;
- polythene film (PE);
- CFC-free polystyrene (PS hard foam).

Dispose of these materials in a responsible manner and in accordance with government regulations.



As a reminder of the need to dispose of household appliances separately, the product is marked with the symbol of a crossed-out wheeled dustbin. This means that at the end of its working life, the product must not be disposed of as urban waste. It must be taken to a special local authority differentiated waste collection centre or to a dealer providing this service.

Disposing of a household appliance separately avoids possible negative consequences for the environment and health deriving from inappropriate disposal and enables the constituent materials to be recovered to obtain significant savings in energy and resources.

Declaration of conformity



We declare that our products meet the applicable European Directives, Decisions and Regulations and the requirements listed in the standards referenced.



Het toestel-identificatieplaatje bevindt zich aan de onderkant van het toestel.
La plaque d'identification de l'appareil se trouve sur le dessus de l'appareil.
Das Gerätetypenschild befindet sich an der Unterseite des Gerätes.
The appliance identification card is located on the bottom of the appliance.

Plak hier het toestel-identificatieplaatje.
Placez ici la plaque d'identification de l'appareil.
Kleben Sie hier das Gerätetypenschild ein.
Stick the appliance identification card here.

Houd, wanneer u contact opneemt met de serviceafdeling, het complete typenummer bij de hand.
En cas de contact avec le service après-vente, ayez auprès de vous le numéro de type complet.
Halten Sie die vollständige Typennummer bereit,
wenn Sie mit der Kundendienstabteilung Kontakt aufnehmen.
When contacting the service department,
have the complete type number to hand.

Adressen en telefoonnummers van de serviceorganisatie vindt u op de garantiekaart.
Les adresses et les numéros de téléphone du service après-vente se trouvent sur la carte de garantie.
Adressen und Telefonnummern der Kundendienstorganisation finden Sie auf der Garantiekarte.

You will find the addresses and phone numbers of the service organisation on the guarantee card.

www.etna.nl
www.etna.be



935920

935920 / VER 1 / 01-10-2024

ETNA maakt **kw**aliteit betaalbaar

 **ETNA**[®]
KEUKENAPPARATUUR